

Proiettore DLP®

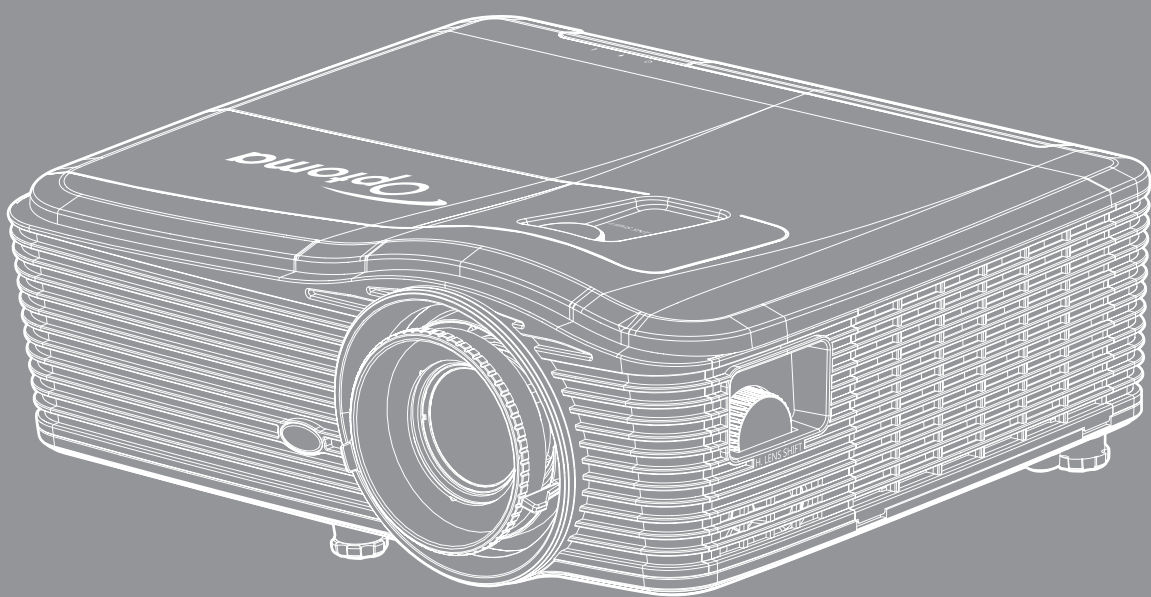

INDICE

SICUREZZA	4
<i>Importanti istruzioni per la sicurezza</i>	4
<i>Informazioni sulla sicurezza 3D</i>	5
<i>Copyright</i>	6
<i>Disclaimer</i>	6
<i>Riconoscimento dei marchi</i>	6
<i>FCC</i>	7
<i>Dichiarazione di conformità per i Paesi della Comunità Europea</i>	7
<i>RAEE</i>	7
INTRODUZIONE	8
<i>Contenuto della confezione</i>	8
<i>Accessori standard</i>	8
<i>Accessori optional</i>	8
<i>Descrizione del prodotto</i>	9
<i>Collegamenti</i>	10
<i>Tastiera</i>	11
<i>Remoto</i>	12
CONFIGURAZIONE E INSTALLAZIONE	13
<i>Installazione del proiettore</i>	13
<i>Collegamento delle sorgenti al proiettore</i>	16
<i>Regolazione dell'immagine proiettata</i>	17
<i>Configurazione del telecomando</i>	18
USO DEL PROIETTORE	20
<i>Accensione/spengimento del proiettore</i>	20
<i>Selezione di una sorgente di ingresso</i>	22
<i>Navigazione sul menù e funzioni</i>	23
<i>Struttura del menù OSD</i>	24
<i>Menu Immagine</i>	31
<i>Menu Immagine Avanzate</i>	32
<i>Menu Immagine Avanzate Segnale (RGB)</i>	34
<i>Menu Immagine Avanzate Segnale (video)</i>	35
<i>Menù Visualizza</i>	35
<i>Menù Visualizza 3D</i>	40
<i>Menù Imposta</i>	41
<i>Menu Imposta Sicurezza</i>	43
<i>Menu Imposta Impostazioni audio</i>	44
<i>Menu Imposta Avanzate</i>	45

<i>Menu Imposta Rete LAN Settings</i>	46
<i>Menu Imposta Rete Gestione Impostazioni</i>	48
<i>Menu Imposta Rete Gestione Impostazioni</i>	49
<i>Menu Opzioni</i>	54
<i>Menu Opzioni (segue)</i>	55
<i>Menu Opzioni Impostazioni Remote</i>	56
<i>Menu Opzioni Avanzate</i>	57
<i>Menu Opzioni Impostazioni lampada</i>	59
<i>Menu Opzioni</i>	59
<i>Menu Opzioni Impostazioni filtro opzionale</i>	60
<i>Installazione 3D</i>	61



MANUTENZIONE..... 62

<i>Sostituzione della lampada</i>	62
<i>Sostituzione della lampada (segue)</i>	63
<i>Pulizia del filtro antipolvere</i>	64

ULTERIORI INFORMAZIONI 66

<i>Risoluzioni compatibili</i>	66
<i>Dimensioni immagine e distanza di proiezione</i>	68
<i>Determinazione della posizione del centro di spostamento dell'obiettivo</i>	73
<i>Dimensioni del proiettore e installazione del supporto a soffitto</i>	76
<i>Elenco funzioni Protocollo RS232</i>	77
<i>Codici remoti IR</i>	85
<i>Uso del tasto Information</i>	88
<i>Risoluzione dei problemi</i>	89
<i>Indicatore di avviso</i>	90
<i>Specifiche tecniche</i>	92
<i>Sedi dell'azienda Optoma</i>	94

SICUREZZA

	Il simbolo del fulmine, all'interno di un triangolo equilatero, è inteso per avvisare l'utente della presenza di "tensioni pericolose" non isolate all'interno del prodotto, che possono essere di potenza tale da costituire un pericolo di elettrocuzione per le persone.
	Il punto esclamativo inserito in un triangolo equilatero indica all'utente la presenza di importanti istruzioni relative al funzionamento e alla manutenzione (riparazione) nella documentazione acclusa all'apparecchio.

Attenersi a tutte le avvertenze, precauzioni ed istruzioni per la manutenzione raccomandate in questa guida.

Importanti istruzioni per la sicurezza

- Non ostruire le fessure di ventilazione. Per garantire un funzionamento affidabile del proiettore e per proteggerlo dal surriscaldamento, si consiglia di installare l'apparecchio in un punto in cui la ventilazione non venga bloccata. Per esempio, non collocare il proiettore su un tavolo da caffè, su un divano o su un letto, ecc. Non posizionarlo in uno spazio chiuso, come una libreria o un armadio, che possa limitare la circolazione dell'aria.
- Per ridurre il rischio d'incendi e/o di elettrocuzioni non esporre il proiettore a pioggia o umidità. Non installare vicino a sorgenti di calore tipo radiatori, valvole o regolatori di calore, fornelli, stufe o altri apparati che producono calore (amplificatori inclusi).
- Non lasciare che oggetti o liquidi penetrino nel proiettore. Essi potrebbero entrare in contatto con punti di tensione pericolosi e provocare incendi o scosse elettriche.
- Non usare l'unità nelle seguenti condizioni:
 - In luoghi estremamente caldi, freddi o umidi.
 - (i) Assicurarsi che la temperatura d'ambiente sia compresa tra 5°C e 40°C
 - (ii) L'umidità relativa è tra 10% e 85%
 - In aree suscettibili a polvere e sporcizia eccessiva.
 - Vicino a qualsiasi apparecchiatura che generi un forte campo magnetico.
 - Alla luce diretta del sole.



- Non fissare il raggio, RG2.
Allo stesso modo di qualsiasi sorgente luminosa, non fissare il raggio, RG2 IEC 62471-5:2015.

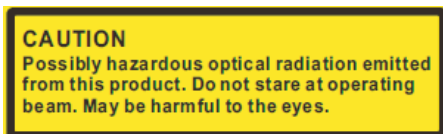

ATTENZIONE: Possibili radiazioni ottiche pericolose emesse da questo prodotto. Non fissare il fascio luminoso. Potrebbe essere pericoloso per gli occhi.

- Non utilizzare il proiettore in luoghi in cui potrebbero essere presenti gas infiammabili o gas esplosivi nell'atmosfera. La lampada all'interno del proiettore si surriscalda durante il funzionamento e il gas potrebbe incendiarsi e causare incendi.
- Non usare il copriobiettivo quando il proiettore è in funzione.
- Non usare l'unità se è stata danneggiata fisicamente o se è stata usata in modo non appropriato. I danni/abusi fisici sono i seguenti (senza limitazione a questi):
 - L'unità è stata fatta cadere.
 - Il cavo d'alimentazione o la spina è danneggiata.

- Sul proiettore è stato versato del liquido.
- Il proiettore è stato esposto a pioggia o umidità.
- Qualcosa è caduto all'interno del proiettore, oppure qualcosa al suo interno si è allentato.
- Non collocare il proiettore su una superficie instabile. Il proiettore potrebbe cadere, causando lesioni o danni al proiettore stesso.
- Non bloccare la luce che fuoriesce dal proiettore quando è in funzione. La luce riscalda l'oggetto, sciogliendolo, e causare ustioni o incendi.
- Non aprire o smontare il prodotto perché si possono subire scosse elettriche.
- Non tentare di aggiustare da soli il proiettore. L'apertura e la rimozione delle coperture può esporre al contatto con parti in cui sono presenti voltaggi pericolosi o ad altri rischi. Prima di inviare il proiettore per la riparazione, contattare Optoma.
- Fare riferimento alle etichette apposte sul proiettore per gli avvisi sulla sicurezza.
- L'unità deve essere riparata esclusivamente da personale adeguato.
- Usare solamente attacchi/accessori specificati dal produttore.
- Non guardare direttamente nell'obiettivo del proiettore durante l'uso. La luce abbagliante può danneggiare gli occhi.
- Permettere all'unità di raffreddarsi quando si sostituisce la lampada. Attenersi alle istruzioni descritte nelle pagine 62-63.
- Questo proiettore rileva automaticamente la durata della lampada. Assicurarsi di cambiare la lampada quando il prodotto mostra i messaggi d'Avviso.
- Dopo avere sostituito il modulo lampada, ripristinare la funzione "Reset lampada" dal menu OSD "OPZIONI > Impostazioni lampada" (fare riferimento a pagina 59).
- Quando si spegne il proiettore, assicurarsi che il ciclo di raffreddamento sia completato prima di scollegare l'alimentazione. Lasciare raffreddare il proiettore per almeno 90 secondi.
- Quando la lampada sta per raggiungere il termine della sua durata, sullo schermo apparirà il messaggio "Durata lampada superata.". Mettersi in contatto con il rivenditore oppure con il Centro assistenza per sostituire al più presto la lampada.
- Spegner e staccare la spina dalla presa di corrente prima di pulire il prodotto.
- Usare un panno morbido inumidito con un detergente neutro per pulire le coperture. Non usare detergenti abrasivi, cere o solventi per pulire l'unità.
- Scollegare la spina dalla presa di corrente CA se il prodotto non è usato per periodi prolungati.

Nota: *Quando la lampada raggiunge il termine della sua durata, il proiettore non si riaccenderà finché non è stata sostituita la lampada. Attenersi alle procedure illustrate nella sezione "Sostituzione della lampada", a pagina 62-63, per sostituire la lampada.*

- *Non installare il proiettore in luoghi in cui potrebbe essere soggetto a vibrazioni o urti.*
- *Non toccare l'obiettivo con le mani nude.*
- *Rimuovere le batterie dal telecomando prima di conservarlo. Se si lasciano le batterie nel telecomando per lunghi periodi di tempo, potrebbero presentare perdite.*
- *Non utilizzare o riporre il proiettore in luoghi in cui potrebbe essere presente fumo causato da olio o sigarette, in quanto potrebbe influire negativamente sulla qualità delle prestazioni del proiettore.*
- *Attenersi alla corretta installazione dell'orientamento del proiettore in quanto un'installazione non standard potrebbe influire sulle prestazioni del proiettore.*

Informazioni sulla sicurezza 3D

Attenersi a tutte le avvertenze e le precauzioni come consigliato prima che l'utente o un bambino utilizzi la funzione 3D.

Attenzione

I bambini e gli adolescenti possono essere più suscettibili a problemi di salute associati con la visione 3D e devono essere sorvegliati durante la visione di queste immagini.

Avviso di attacchi epilettici provocati da fotosensibilità ed altri rischi per la salute

- Alcuni spettatori possono sviluppare e manifestare crisi epilettiche o apoplettiche quando esposti a certe immagini intermittenti o luci contenute in alcune immagini del proiettore o di videogiochi. Se si soffre di epilessia o apoplezia, oppure se in famiglia ci sono casi di queste condizioni, consultare un medico prima di usare la funzione 3D.
- Anche coloro che in famiglia non casi di epilessia o apoplezia possono avere una condizione non ancora diagnosticata che può provocare una crisi epilettica da fotosensibilità.
- Le donne in stato di gravidanza, le persone anziane, le persone con varie malattie, coloro che soffrono d'insonnia, oppure che hanno abusato dell'alcol devono evitare di usare la funzione 3D di questa unità.
- Se si percepisce uno qualsiasi dei sintomi che seguono, smettere immediatamente la visione delle immagini 3D e consultare un medico: (1) visione alterata; (2) capogiri; (3) vertigini; (4) movimenti involontari come contrazione degli occhi o dei muscoli; (5) confusione; (6) nausea; (7) perdita di coscienza; (8) convulsioni; (9) crampi e/o (10) disorientamento. I bambini e gli adolescenti sono più propensi degli adulti a sviluppare questi sintomi. I genitori devono sorvegliare e controllare i bambini ed accertarsi, domandando, se hanno questi sintomi.
- L'utilizzo della proiezione 3D può anche provocare chinetosi, effetti secondari percettivi, disorientamento, affaticamento degli occhi e stabilità posturale ridotta. Si raccomanda agli utenti di fare pause frequenti per diminuire il potenziale di questi effetti. Se gli occhi sono affaticati o asciutti, oppure se si riscontra uno qualsiasi dei sintomi di cui sopra, smettere immediatamente di usare questo dispositivo e non riprendere ad usarlo fino a che siano trascorsi almeno trenta minuti dalla scomparsa dei sintomi.
- L'uso della proiezione 3D stando seduti troppo vicini allo schermo per periodi prolungati può ledere la vista. La distanza ideale di visione è pari a tre volte l'altezza dello schermo. Si raccomanda che gli occhi dello spettatore siano a livello con lo schermo.
- L'uso della proiezione 3D usando occhiali 3D per un periodo prolungato può provocare emicranie e affaticamento. Se si percepiscono emicranie, affaticamento o capogiri, smettere di usare la proiezione 3D e riposare.
- Non usare gli occhiali 3D per scopi diversi dalla visione della proiezione 3D.
- L'uso degli occhiali 3D per qualsiasi altro scopo (come occhiali generici, da sole, protettivi, eccetera) può provocare danni alla vista o indebolirla.
- La visione in proiezione 3D può causare disorientamento ad alcuni spettatori. Allo stesso modo, NON collocare il PROIETTORE 3D vicino a trombe delle scale aperte o su balconi dove può cadere, né vicino ad oggetti che potrebbero cadere sul proiettore danneggiandolo.

Copyright

Questa pubblicazione, incluse tutte le fotografie, le illustrazioni e il software, è protetta dalle leggi internazionali sul copyright, con tutti i diritti riservati. Né il presente manuale né altri materiali qui contenuti possono essere riprodotti senza il consenso scritto dell'autore.

© Copyright 2017

Disclaimer

Le informazioni di questo documento sono soggette a cambiamenti senza preavviso. Il produttore non si assume alcuna responsabilità né offre garanzie rispetto ai contenuti del presente documento ed in particolare non concede alcuna garanzia implicita di commerciabilità o idoneità a scopi specifici. Il produttore si riserva il diritto di rivedere e di modificare periodicamente i contenuti di questa pubblicazione, senza alcun obbligo da parte sua di avvisare o notificare chiunque di tali revisioni o modifiche.

Riconoscimento dei marchi

Kensington è un marchio registrato negli Stati Uniti della ACCO Brand Corporation, con registrazioni rilasciate e applicazioni in corso di registrazione in altri Paesi del mondo.

HDMI, il logo HDMI e High-Definition Multimedia Interface sono marchi o marchi registrati di HDMI Licensing LLC negli Stati Uniti ed in altri Paesi.

IBM è un marchio o marchio registrato di International Business Machines, Inc. Microsoft, PowerPoint e Windows sono marchi o marchi registrati di Microsoft Corporation.

Adobe e Acrobat sono marchi o marchi registrati di Adobe Systems Incorporated.

DLP®, DLP Link e il logo DLP sono marchi registrati di Texas Instruments e BrilliantColor™ è un marchio di Texas Instruments.

Tutti gli altri nomi di prodotti utilizzati in questo manuale sono proprietà dei rispettivi proprietari e sono riconosciuti.

FCC

Questo dispositivo è stato controllato ed è stato trovato conforme ai limiti di un apparecchio digitale di Classe B, in conformità all'articolo 15 delle norme FCC. Questi limiti sono stati determinati per poter garantire una protezione ragionevole da interferenze nocive nel caso di installazioni residenziali. Questo dispositivo genera, utilizza e può irradiare energia di frequenza radio e, se non è installato ed utilizzato in accordo alle istruzioni date, può causare interferenze dannose alle comunicazioni radio.

Non vi è tuttavia garanzia che non si verifichino interferenze in un'installazione particolare. Se questo dispositivo provoca interferenze dannose alla ricezione radiofonica o televisiva, che possono essere determinate accendendo o spegnendo il dispositivo, l'utente è incoraggiato a cercare di correggere l'interferenza adottando una o più delle seguenti misure:

- Riorientare o ricollocare l'antenna ricevente.
- Aumentare la distanza tra l'attrezzatura e l'antenna.
- Collegare l'attrezzatura ad una presa di corrente su di un circuito diverso da quello a cui è collegata l'antenna.
- Consultare il rivenditore o un tecnico specializzato radio / TV per aiuto.

Avviso: Cavi schermati

Tutti i collegamenti ad alti dispositivi di computazione devono essere eseguiti usando cavi schermati per mantenere la conformità con le normative FCC.

Attenzione

Cambiamenti o modifiche non espressamente approvati dal produttore, possono annullare l'autorità all'uso da parte dell'utente di questo proiettore, che è garantita dalla FCC (Federal Communications Commission).

Condizioni operative

Questo dispositivo è conforme all'articolo 15 delle norme FCC. Il funzionamento è soggetto alle due seguenti condizioni:

1. Questo dispositivo non può provocare interferenze dannose.
2. Questo dispositivo deve accettare tutte le interferenze ricevute, incluse le interferenze che possono provocare operazioni indesiderate.

Avviso: Utenti canadesi

Questo apparecchio di Classe B è conforme alla Normativa canadese ICES-003.

Remarque à l'intention des utilisateurs canadiens

Cet appareil numérique de la classe B est conforme à la norme NMB-003 du Canada.

Dichiarazione di conformità per i Paesi della Comunità Europea

- Direttiva 2014/30/EC sulla Compatibilità Elettromagnetica (emendamenti inclusi)
- Direttiva 2014/35/EC sui bassi voltaggi
- Direttiva R & TTE 1999/5/EC sui terminali radio e di telecomunicazione (se il prodotto ha funzioni RF)

RAEE



Istruzioni sullo smaltimento

Non smaltire questo dispositivo elettronico nei rifiuti urbani. Per ridurre l'inquinamento ed assicurare la più alta protezione dell'ambiente globale, riciclare questo dispositivo.

INTRODUZIONE

Contenuto della confezione

Disimballare con cura e verificare che siano presenti tutti gli articoli elencati di seguito negli accessori standard. Alcuni elementi degli accessori optional potrebbero non essere disponibili in base al modello, alle specifiche e all'area geografica. Controllare il luogo presso cui si è effettuato l'acquisto. Alcuni accessori potrebbero variare a seconda dell'area geografica.

La scheda della garanzia è fornita solo in zone specifiche. Consultare il rivenditore per informazioni dettagliate.

Accessori standard

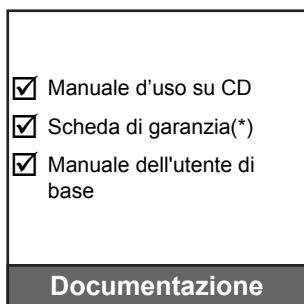
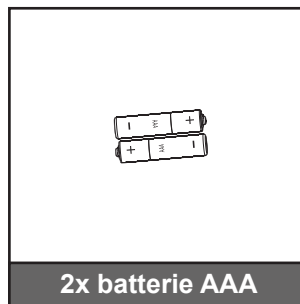
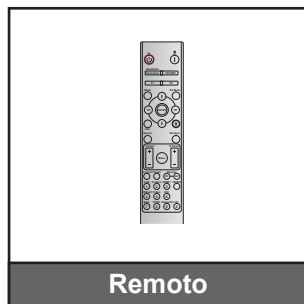
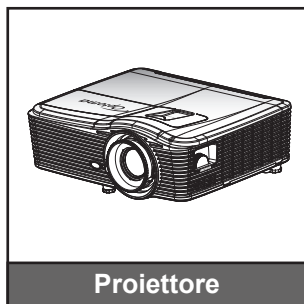

Nota: (*)Per informazioni sulla garanzia europea, visitare il sito www.optomaeurope.com.

Accessori optional

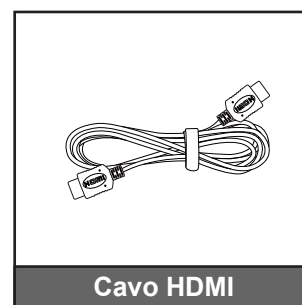
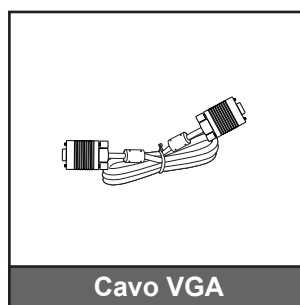
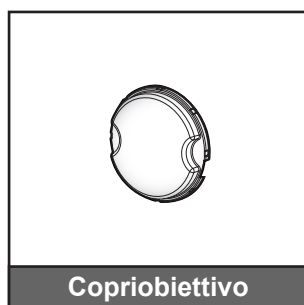
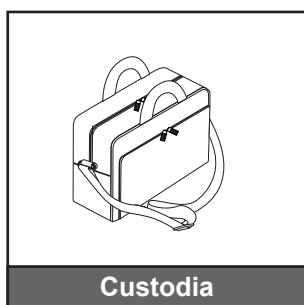

Nota: Gli accessori optional variano in base al modello, alle specifiche e alla regione.

INTRODUZIONE

Descrizione del prodotto

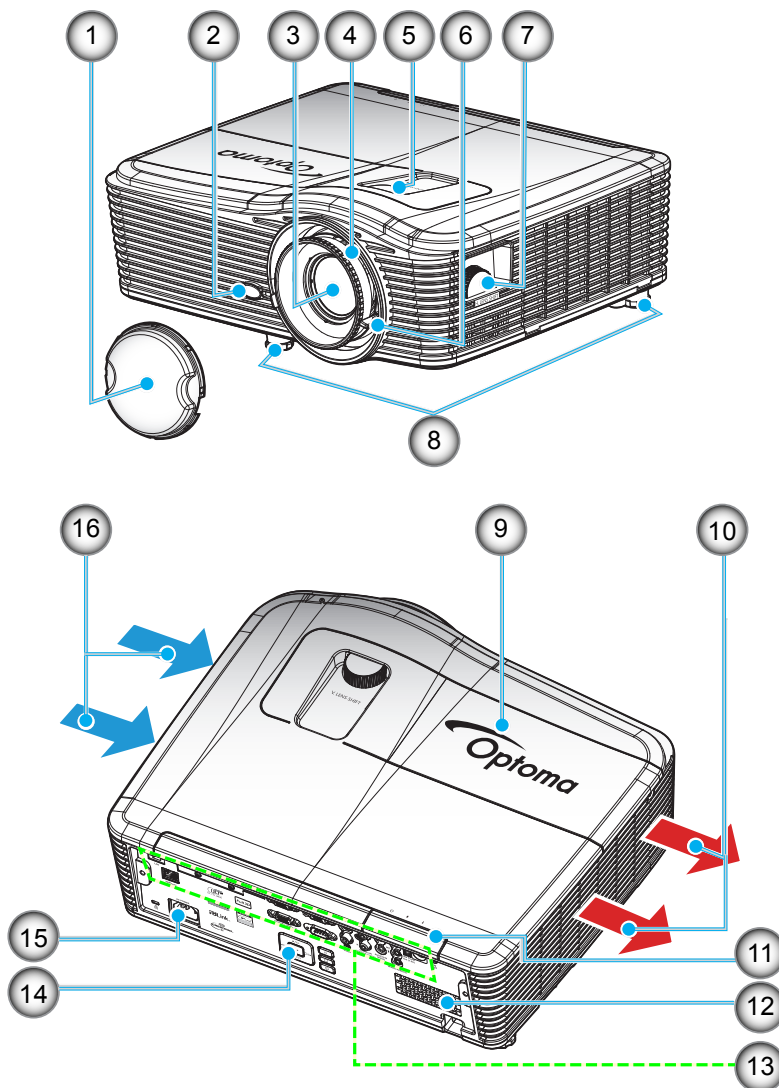

Nota: Non ostruire le prese d'aria di ingresso o uscita del proiettore.

(*) Gli accessori optional variano in base al modello, alle specifiche e alla regione.

N.	Voce	N.	Voce
1.	Copriobiettivo (*)	9.	Coperchio lampada
2.	Ricevitore IR	10.	Ventilazione (uscita dell'aria)
3.	Obiettivo	11.	Ricevitore IR
4.	Ghiera di messa a fuoco	12.	Altoparlante
5.	Spostamento dell'obiettivo (verticale)	13.	Connessioni di ingresso/uscita
6.	Leva dello zoom	14.	Tastiera
7.	Spostamento dell'obiettivo (orizzontale)	15.	Presa di alimentazione
8.	Piedino di regolazione dell'inclinazione	16.	Ventilazione (presa d'aria)

INTRODUZIONE

Collegamenti

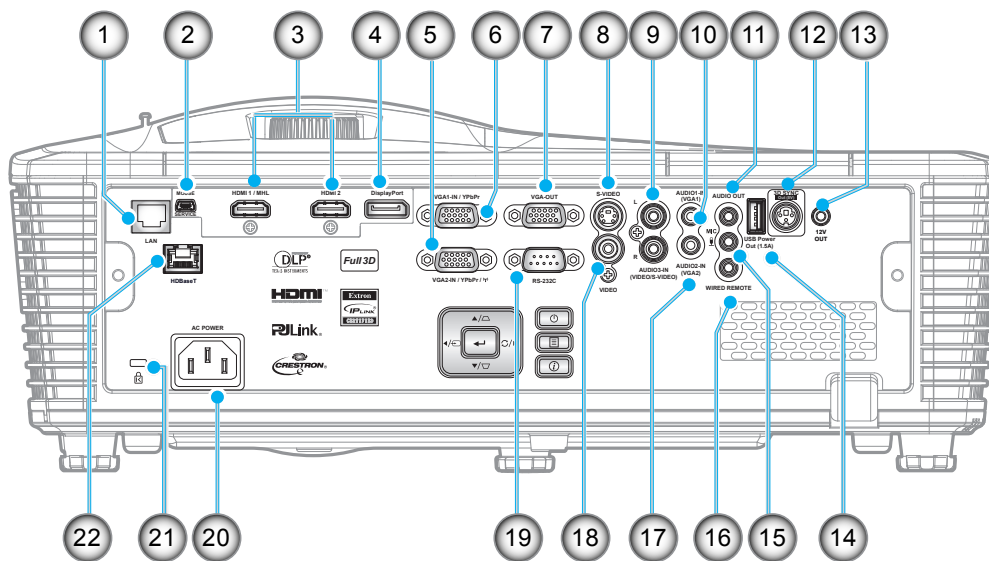

N.	Voce	N.	Voce
1.	Connettore RJ-45	12.	Connettore uscita sincronia 3D (5 V)
2.	Connettore mini USB-B (aggiornamento firmware)	13.	Connettore trigger 12 V
3.	1 connettore HDMI e 1 connettore HDMI/MHL	14.	Connettore di uscita alimentazione USB (1,5 A)
4.	Connettore DisplayPort	15.	Connettore microfono
5.	Connettore VGA2 In/YPbPr / (r)	16.	Connettore remoto a filo
6.	Connettore VGA1 In / YPbPr	17.	Connettore Audio2 In (VGA2)
7.	Connettore VGA Out	18.	Connettore video
8.	Connettore S-Video	19.	Connettore 232C
9.	Connettore Audio3 In (Video/S-Video)	20.	Presa di alimentazione
10.	Connettore Audio1 In (VGA1)	21.	Dispositivo di sicurezza Kensington™
11.	Connettore Audio Out	22.	Connettore HDBaseT(*)

Nota:

- *Il mouse remoto richiede un telecomando speciale.*
- *(*)Solo su modelli con HDBaseT.*

INTRODUZIONE

Tastiera

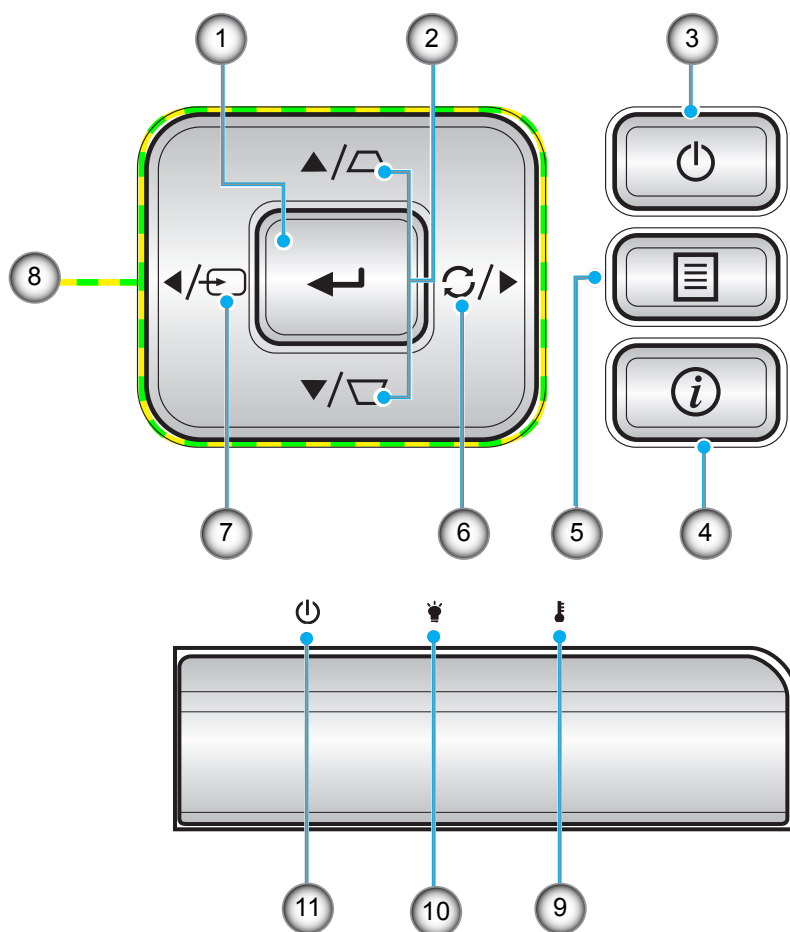

N.	Voce	N.	Voce
1.	Enter	7.	Source
2.	Correzione distorsione trapezoidale	8.	Quattro tasti direzionali e di selezione
3.	Potenza	9.	LED Temperatura
4.	Informazioni	10.	LED lampada
5.	Menu	11.	LED di accensione/standby
6.	Re-Sync		

INTRODUZIONE

Remoto

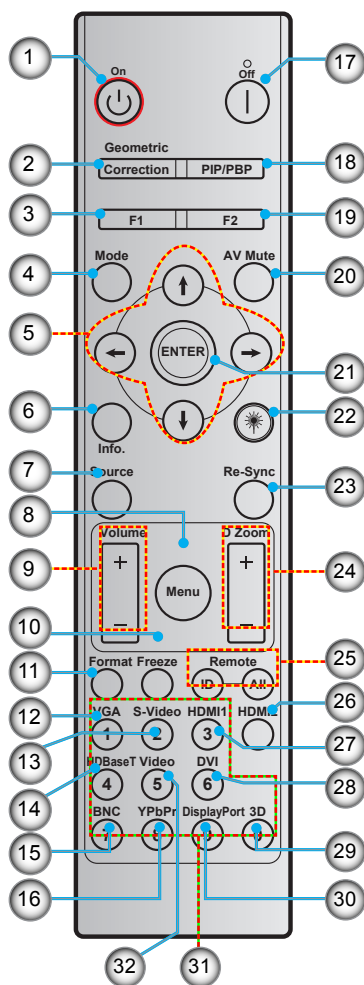

N.	Voce	N.	Voce
1.	Accensione	17.	Spegnimento
2.	Corrección geométrica	18.	PIP/PBP
3.	Tasto funzione (F1) (assegnabile)	19.	Tasto funzione (F2) (assegnabile)
4.	Mode	20.	Esclusione AV
5.	Quattro tasti direzionali e di selezione	21.	Enter
6.	Informazioni	22.	Laser
7.	Source	23.	Sincronizzazione
8.	Menu	24.	D Zoom (zoom digitale)
9.	Volume +/-	25.	ID telecomando / ALL telecomando
10.	Immagine fissa	26.	HDMI2
11.	Fomato (Proporzioni)	27.	HDMI1
12.	VGA	28.	DVI
13.	S-Video	29.	Tre dimensioni
14.	HDBaseT	30.	DisplayPort
15.	BNC	31.	Tastiera numerica (0-9)
16.	YPbPr	32.	Video

Nota: Alcuni tasti potrebbero non funzionali su modelli che non supportano queste funzioni.

CONFIGURAZIONE E INSTALLAZIONE

Installazione del proiettore

Il proiettore è progettato per essere installato in una delle quattro posizioni possibili.

La disposizione della stanza o le preferenze personali detteranno l'installazione che sarà selezionata. Per determinare dove collocare il proiettore, considerare le dimensioni e la forma dello schermo, la posizione delle prese di corrente, come anche la distanza tra il proiettore ed il resto delle attrezzature.

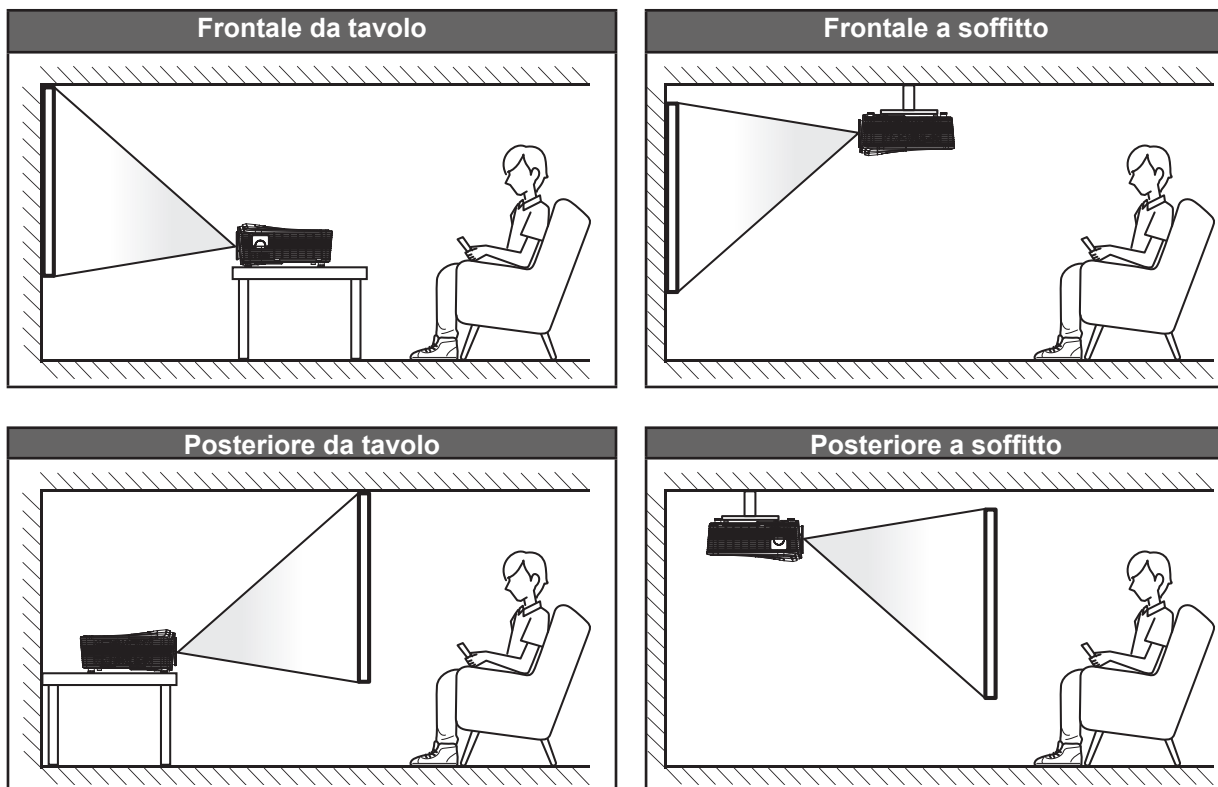

Il proiettore deve essere collocato su una superficie piatta e a 90 gradi / in perpendicolare rispetto allo schermo.

- Per informazioni su come determinare la posizione del proiettore per uno schermo di dimensioni specifiche, fare riferimento alla tabella delle distanze a pagina 68-72.
- Per informazioni su come determinare le dimensioni dello schermo per una distanza specifica, fare riferimento alla tabella delle distanze nelle pagine 68-72.

Nota: Quanto più lontano si colloca il proiettore dallo schermo, più aumentano le dimensioni delle immagini proiettate e l'offset verticale aumenta proporzionalmente.

CONFIGURAZIONE E INSTALLAZIONE

Avviso di installazione del proiettore

- Se si monta il proiettore per l'uso di una lampada standard, è possibile inclinarlo ai seguenti angoli:

Verticalmente: È possibile installare quattro angoli di proiezione entro $\pm 10^\circ$

1. Tavolo (0°)
2. Proiezione verso l'alto (90°)
3. Montaggio a soffitto (180°)
4. Proiezione verso il basso (270°)

In orizzontale: Entro $\pm 10^\circ$

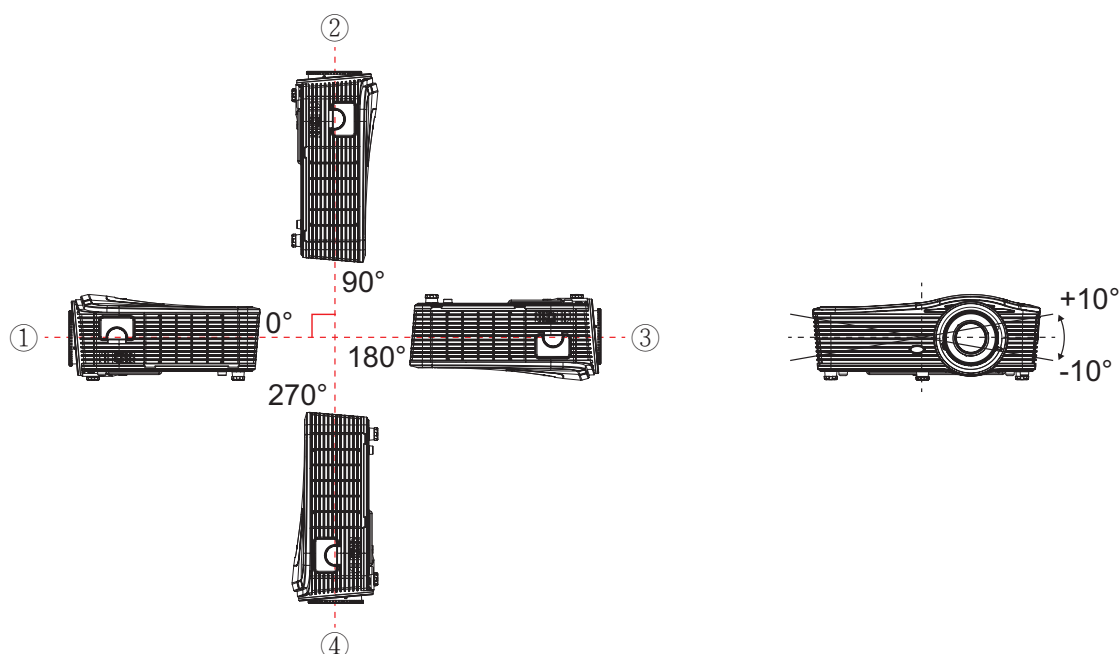

- Se si monta il proiettore per l'uso della modalità verticale, è possibile inclinarlo ai seguenti angoli:

Verticalmente: Entro $\pm 10^\circ$

In orizzontale: Entro $\pm 10^\circ$

Nota: Il lato di uscita aria del proiettore deve essere rivolta verso l'alto per l'installazione verticale.

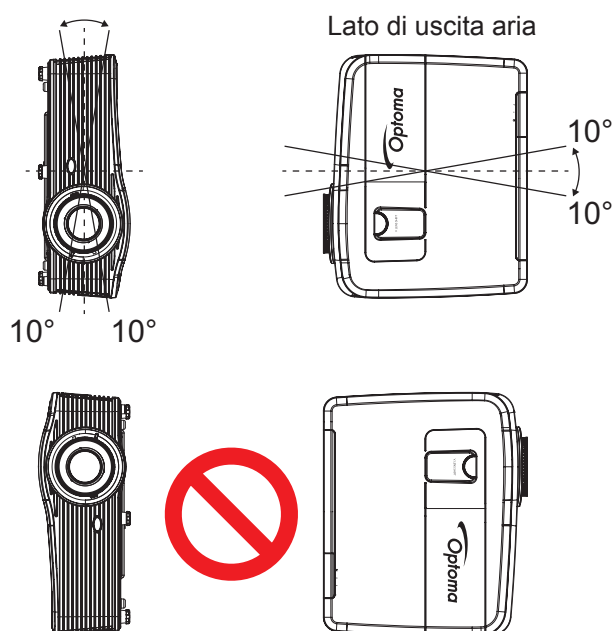

CONFIGURAZIONE E INSTALLAZIONE

- Lasciare uno spazio di almeno 50 cm intorno alla ventola di scarico.

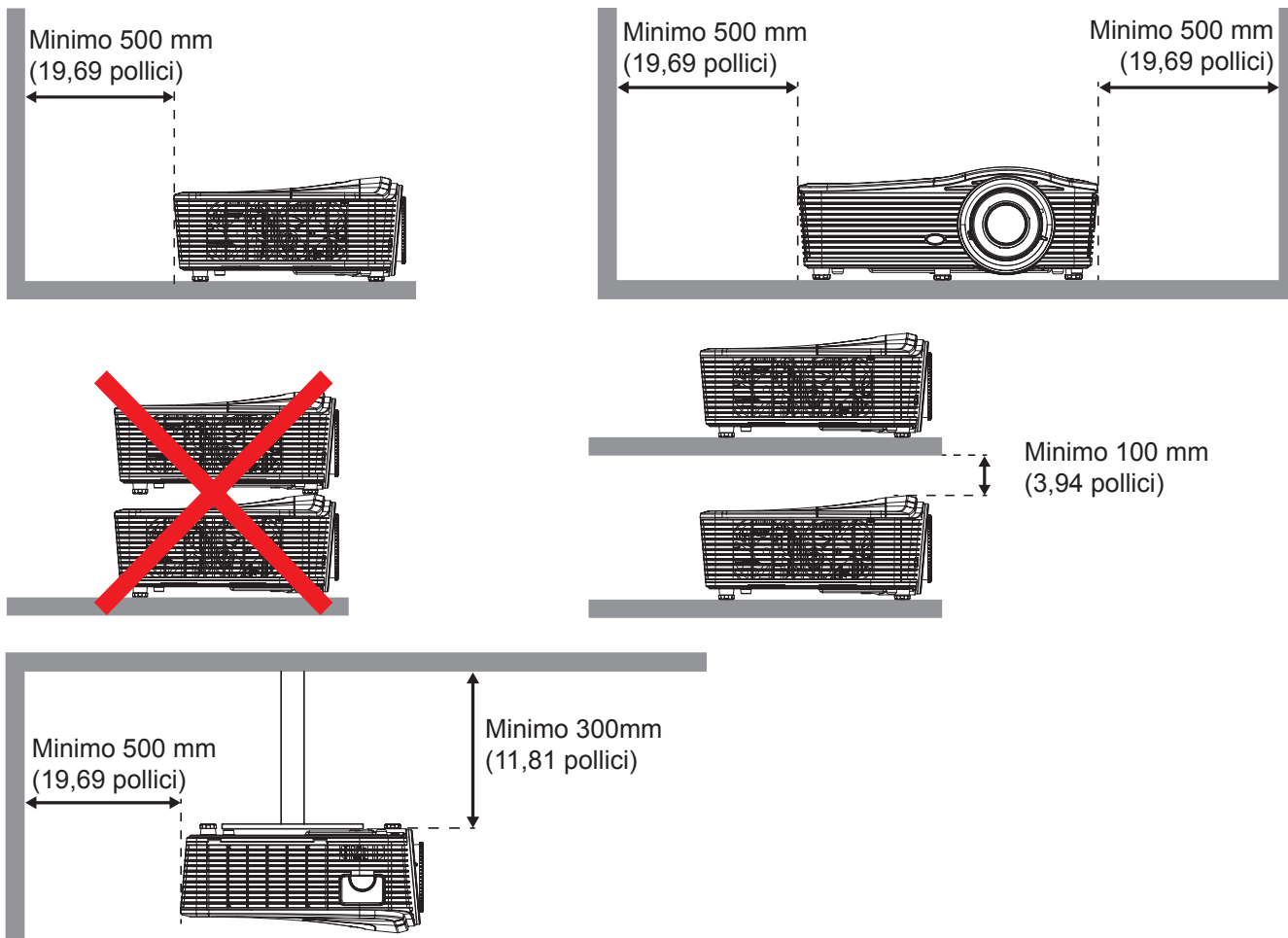

- Assicurarsi che le ventole di aspirazione non riciclino aria calda dalla ventola di scarico.
- Quando si utilizza il proiettore in uno spazio chiuso, verificare che la temperatura dell'aria circostante all'interno dell'alloggiamento non superi la temperatura di esercizio quando il proiettore è in funzione, e che le ventole di aspirazione e scarico dell'aria non siano ostruite.
- Tutti gli alloggiamenti devono superare una valutazione termica certificata per garantire che il proiettore non ricicli aria di scarico, in quanto ciò potrebbe causare lo spegnimento del dispositivo anche se la temperatura dell'alloggiamento rientra nell'intervallo accettabile.

CONFIGURAZIONE E INSTALLAZIONE

Collegamento delle sorgenti al proiettore

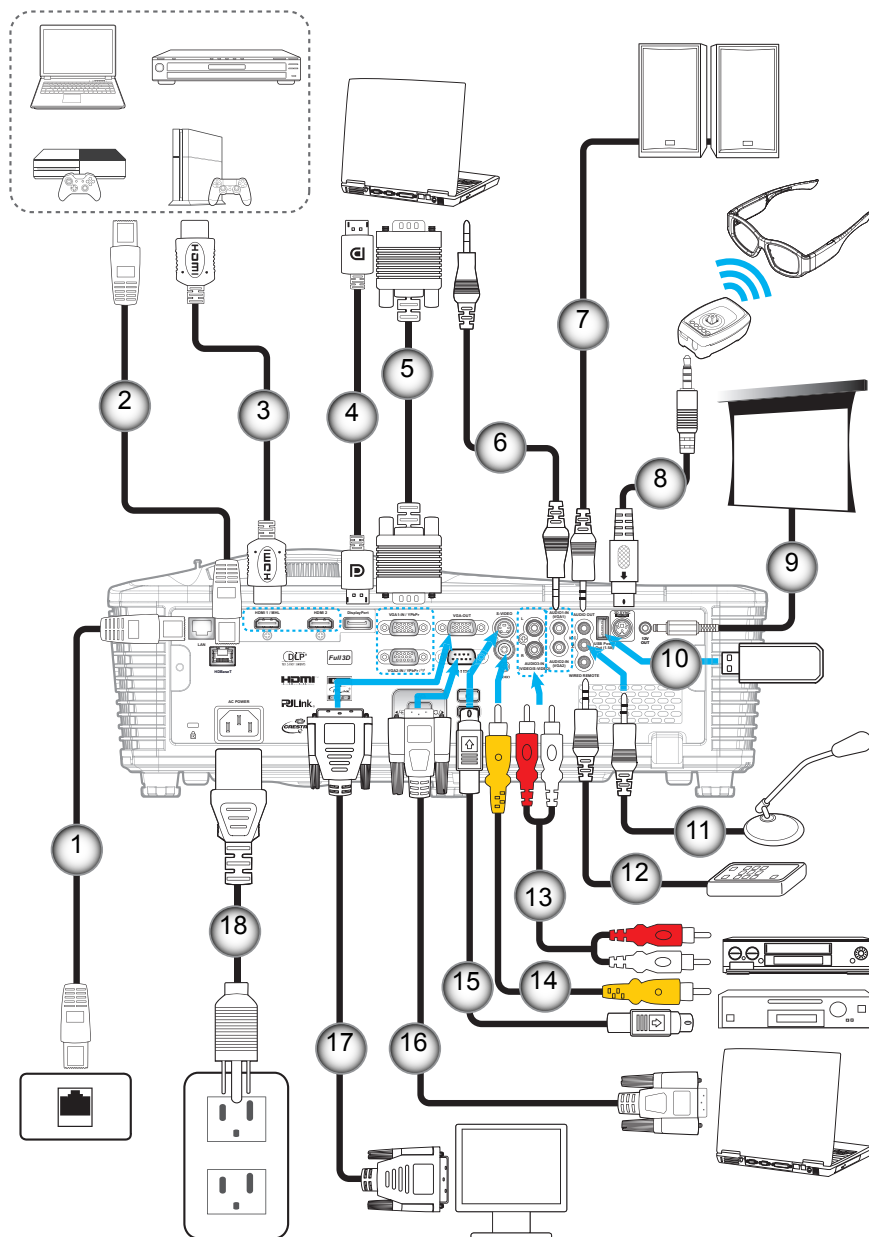

N.	Voce	N.	Voce
1.	Cavo RJ-45	10.	Dongle USB / Caricatore USB
2.	Cavo RJ-45 (cavo Cat5)	11.	Cavo microfono
3.	Cavo HDMI/MHL	12.	Cavo telecomando cablato
4.	Cavo DisplayPort	13.	Cavo ingresso audio
5.	Cavo VGA	14.	Cavo video
6.	Cavo ingresso audio	15.	Cavo S-Video
7.	Cavo di uscita audio	16.	Cavo RS232
8.	Cavo emettitore 3D	17.	Cavo uscita VGA
9.	Connettore 12 V CC	18.	Cavo di alimentazione

CONFIGURAZIONE E INSTALLAZIONE

Regolazione dell'immagine proiettata

Altezza dell'immagine

Il proiettore è dotato di un piedino d'elevazione per regolare l'altezza dell'immagine.

1. Individuare il piedino regolabile sulla parte inferiore del proiettore.
2. Girare i piedini regolabili in senso orario o antiorario per abbassare o sollevare il proiettore.

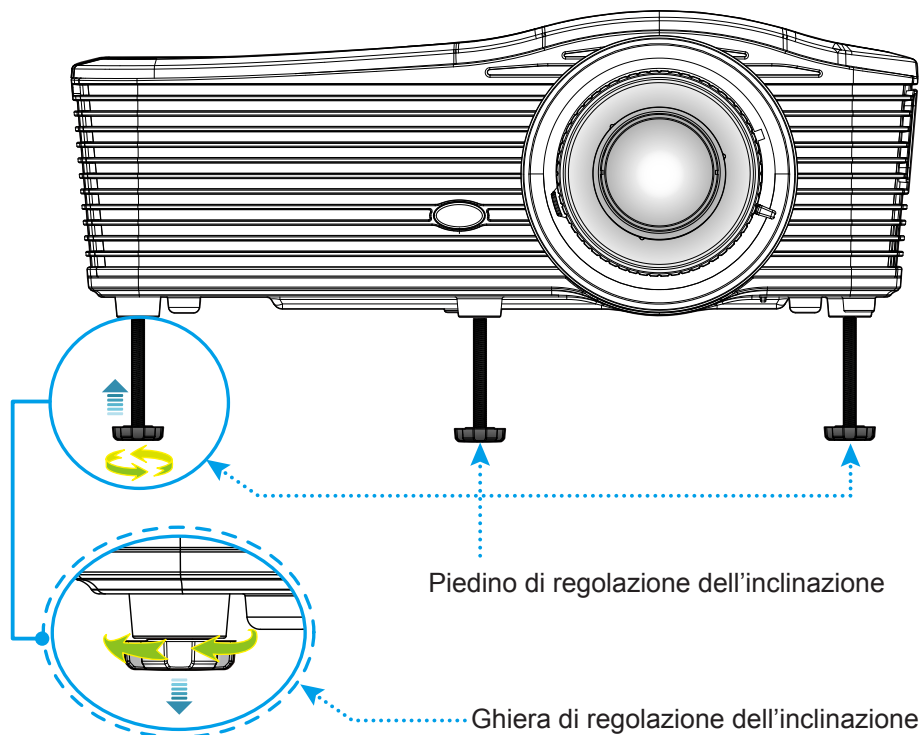

Zoom e messa a fuoco

- Per regolare le dimensioni dell'immagine, girare la leva di zoom in senso orario o antiorario per aumentare o diminuire le dimensioni delle immagini proiettate.
- Per regolare la messa a fuoco, girare la ghiera di messa a fuoco in senso orario o antiorario finché l'immagine non è nitida e leggibile.

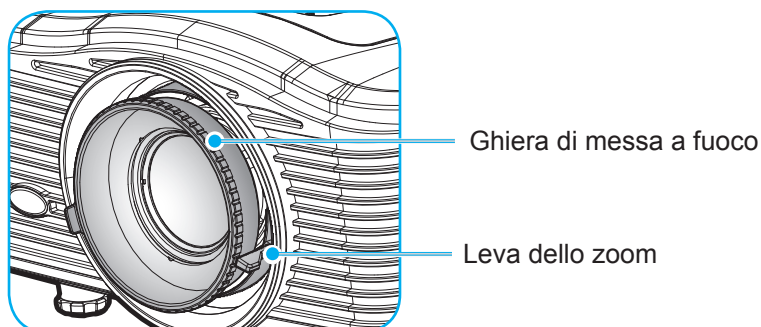

Nota: Il proiettore mette a fuoco alla seguente distanza:

- XGA: 51,2" ~ 307,1" (1,3 ~ 7,8 m)
- WXGA: 26,6" ~ 302,1" (0,6 ~ 7,6 m)
- 1080P: 51,2" ~ 315,0" (1,3 ~ 8,0 m)
- WUXGA: 51,2" ~ 307,1" (1,3 ~ 7,8 m)

CONFIGURAZIONE E INSTALLAZIONE

Configurazione del telecomando

Inserimento/sostituzione delle batterie

Per il telecomando sono fornite due batterie AAA.

1. Rimuovere il coperchio dello scomparto batterie sul retro o sul telecomando.
2. Inserire le batterie AAA come illustrato.
3. Riporre di nuovo il coperchio sul telecomando.

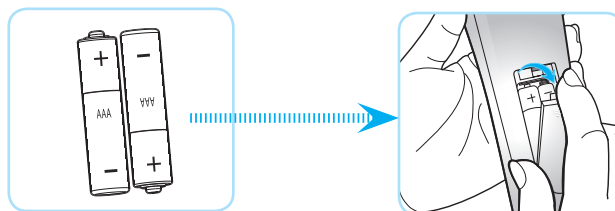

Nota: Sostituire solo con batterie simili o equivalenti.

ATTENZIONE

L'uso non corretto della batteria può causare perdite di liquido o esplosioni. Assicurarsi di osservare le istruzioni di seguito.

- Non mescolare tipi diversi di batterie. Le batterie di tipi diversi hanno differenti caratteristiche.
- Non mescolare batterie vecchie e nuove. Se si mescolano batterie vecchie e nuove, si può accorciare la durata delle nuove batterie o causare perdite di liquido nelle vecchie batterie.
- Rimuovere le batterie non appena si scaricano. I prodotti chimici che fuoriescono dalle batterie, se vengono a contatto con la pelle, possono provocare irritazioni. In caso di perdita di liquido, asciugare accuratamente con un panno umido.
- Le batterie in dotazione con questo prodotto possono avere una durata più breve a causa delle condizioni di conservazione.
- Se non si usa il telecomando per un periodo prolungato, rimuovere le batterie.
- Quando si smaltisce la batteria, è necessario osservare le normative dell'area o del Paese.

Portata effettiva

Il sensore a raggi infrarossi (IR) del telecomando si trova sulla parte posteriore del proiettore. Per funzionare in modo corretto, il telecomando deve essere tenuto con una inclinazione massima di 30 gradi rispetto ai sensori IR del proiettore. La distanza tra il telecomando ed il sensore non deve essere superiore a 7 metri.

- Assicurarsi che tra il telecomando ed il sensore IR del proiettore non ci siano ostacoli che possano disturbare i raggi infrarossi.
- Assicurarsi che sul trasmettitore IR del telecomando non si rifletta direttamente la luce solare o lampade fluorescenti.
- Tenere il telecomando ad una distanza di oltre 2 m dalle lampade fluorescenti per evitare anomalie.
- Se il telecomando è vicino a lampade fluorescenti a inverter, a volte potrebbe non funzionare correttamente.
- Se il telecomando e il proiettore si trovano troppo vicini, il telecomando potrebbe non funzionare correttamente.
- Quando si punta verso lo schermo, la distanza effettiva tra il telecomando e lo schermo deve essere inferiore a 5 m e il fascio a infrarossi si deve riflettere sul proiettore. Tuttavia, la portata effettiva potrebbe variare a seconda degli schermi.

CONFIGURAZIONE E INSTALLAZIONE

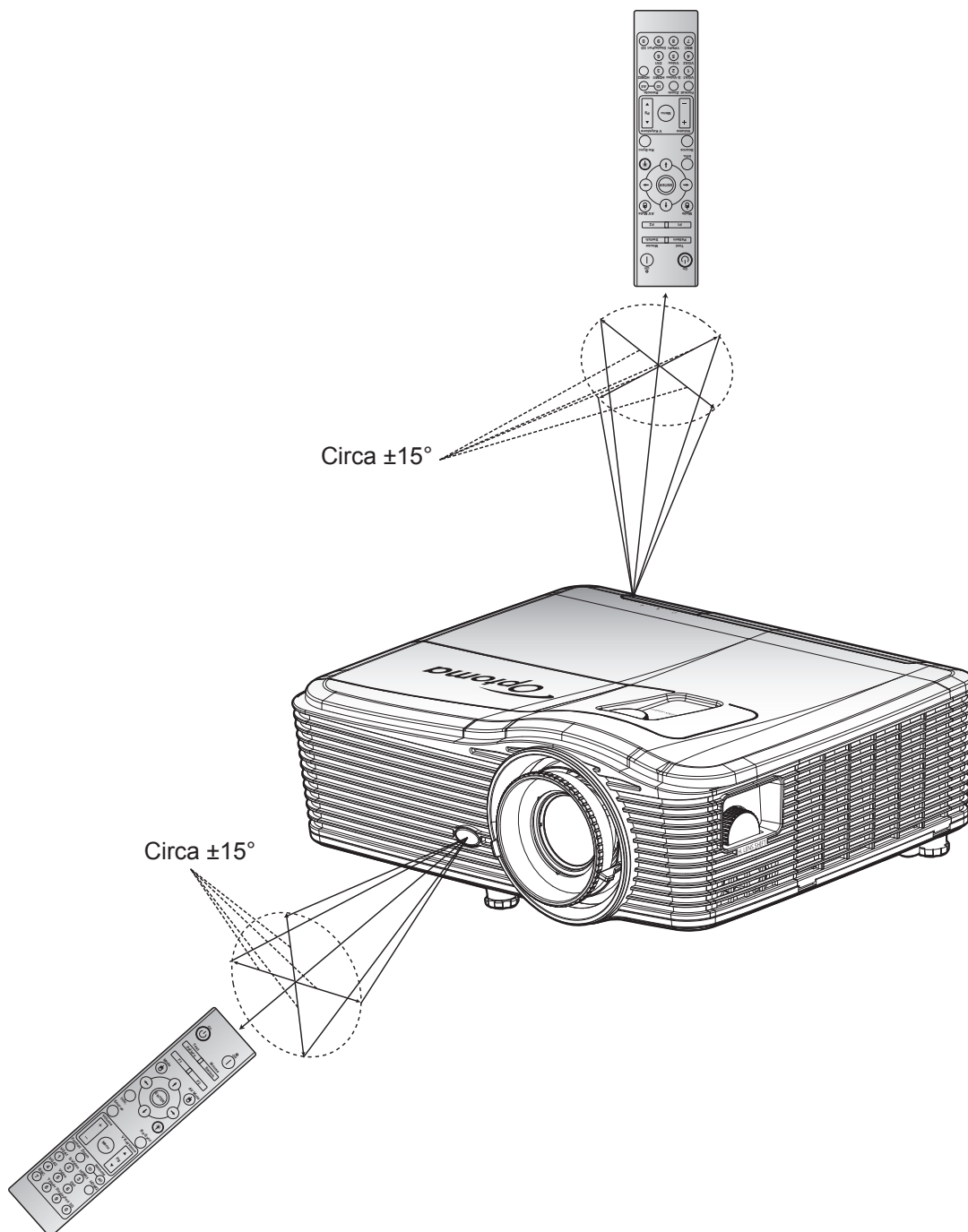

USO DEL PROIETTORE

Accensione/spegnimento del proiettore

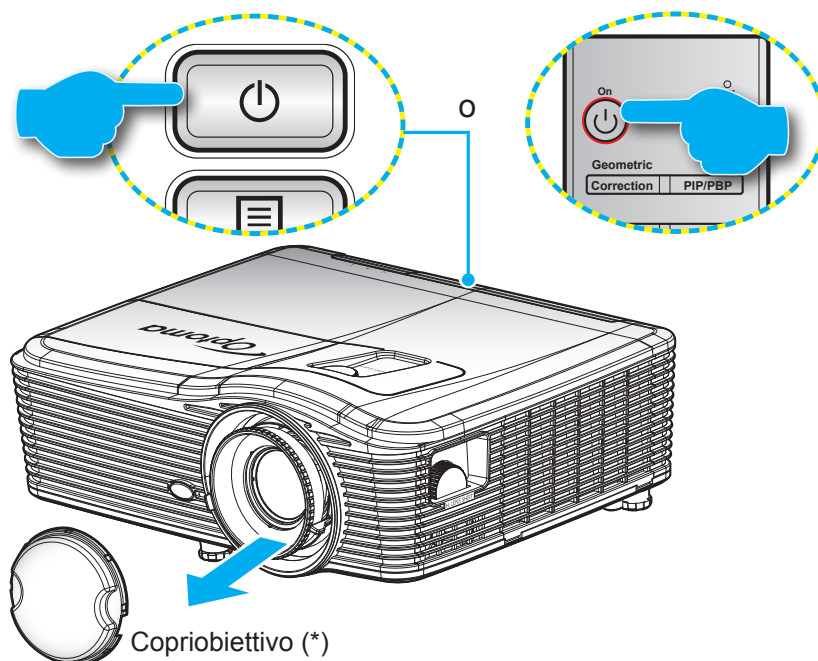

Accensione

1. Rimuovere il copriobiettivo (*).
2. Inserire saldamente il cavo elettrico e il cavo segnale/sorgente. Una volta effettuato il collegamento, il LED di accensione/standby diventa giallo.
3. Accendere il proiettore premendo "⏻" sul tastierino del proiettore o sul telecomando.
4. La schermata iniziale viene visualizzata dopo circa 10 secondi e il LED On/Standby diventa rosso fisso.

Nota: La prima volta che si accende il proiettore, verrà richiesto di selezionare la lingua preferita, l'orientamento della proiezione e altre impostazioni.

USO DEL PROIETTORE

Spegnimento

1. Spegnere il proiettore premendo "⏻" sul tastierino del proiettore o sul telecomando.
2. Viene visualizzato il seguente messaggio:

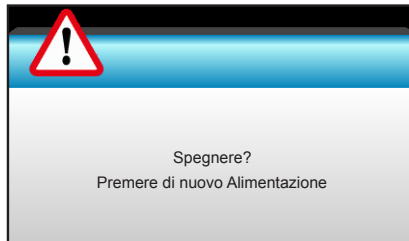

3. Premere di nuovo il tasto "⏻" per confermare, diversamente il messaggio scompare dopo 15 secondi. Quando si preme il tasto "⏻" per la seconda volta, il proiettore si spegne.
4. Le ventoline di raffreddamento continuano a funzionare per circa 10 secondi durante il ciclo di raffreddamento, ed il LED di accensione/standby lampeggerà di colore blu. Quando il LED di accensione/standby si accende in rosso scuro significa che il proiettore è entrato in modalità Standby. Per riaccendere il proiettore, è necessario attendere finché il ciclo di raffreddamento è terminato ed il proiettore accede alla modalità standby. Quando il proiettore è in modalità standby, premere di nuovo il tasto "⏻" per accenderlo.
5. Scollegare il cavo di alimentazione dalla presa elettrica e dal proiettore.

Nota: (*) *Gli accessori optional variano in base al modello, alle specifiche e alla regione. Si consiglia di non riaccendere il proiettore subito dopo lo spegnimento.*

USO DEL PROIETTORE

Selezione di una sorgente di ingresso

Accendere la sorgente connessa che si desidera visualizzare (computer, notebook, lettore video, ecc.). Il proiettore rileverà automaticamente la sorgente. Se sono connesse varie sorgenti, premere il tasto Source sul tastierino del proiettore o sul telecomando per selezionare l'ingresso desiderato.

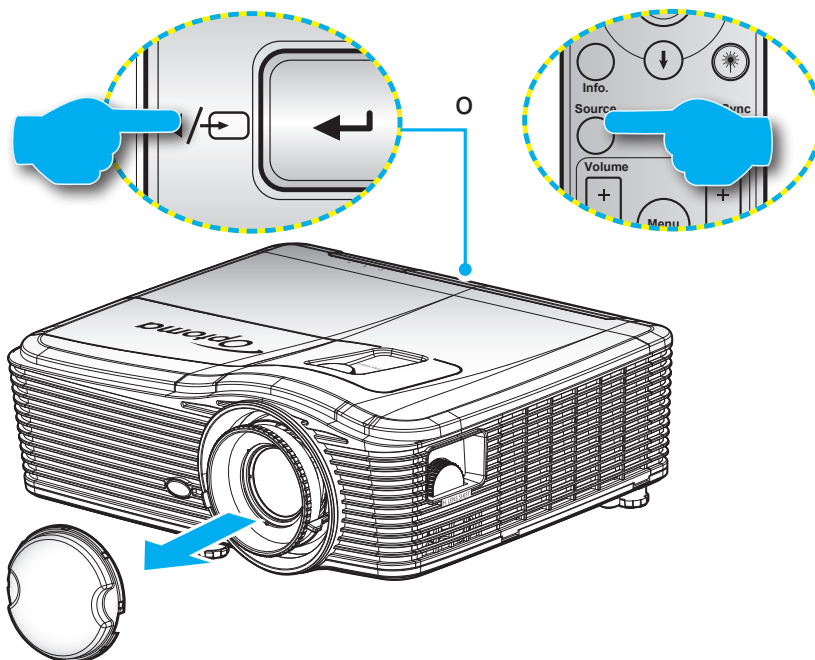

USO DEL PROIETTORE

Navigazione sul menù e funzioni

Il proiettore ha dei menù OSD multilingue che consentono di eseguire le regolazioni dell'immagine e di cambiare una varietà di impostazioni. Il proiettore rileverà automaticamente la sorgente.

1. Premere il tasto "Menu" del telecomando o della tastiera per aprire il menu OSD.
2. Quando il menù OSD è visualizzato, usare i tasti ◀▶ per selezionare qualsiasi voce del menù principale. Mentre si eseguono le selezioni in una pagina particolare, premere ▼ o il tasto "Enter" per accedere ai menu secondari.
3. Usare i tasti ▲▼ per selezionare la voce desiderata nel menu secondario, quindi premere ▶ o il tasto "Enter" per visualizzare altre impostazioni. Regolare le impostazioni con il tasto ◀▶.
4. Nel menù secondario, selezionare la voce successiva e regolarla come descritto sopra.
5. Premere "Enter" o "Menu" per confermare e la schermata tornerà al menu principale.
6. Per uscire, premere di nuovo "Menu". Il menù OSD si chiuderà ed il proiettore salverà automaticamente le nuove impostazioni.



USO DEL PROIETTORE

Struttura del menù OSD

Menu principale	Menu secondario	Menu Avanzate	Menu con una sola voce	Valore	
IMMAGINE	Modalità display		Presentazione	Imp. predefinita [Presentazione] PS. Ogni modalità può regolare e salvare in ciascuna modalità	
			Luminosa		
			Film		
			sRGB		
			Lavagna		
			DICOM SIM.		
			Utente		
	Tre dimensioni				
	Luminosità			-50~50	
	Contrasto			-50~50	
	Nitidezza			1 ~15	
	Colore			-50~50	
	Tonalità			-50~50	
	Avanzate		BrilliantColor™		1~10
			Gamma	Film	
				Grafica	
				1.8	
				2.0	
				2.2	
				2.6	
				Lavagna	
			DICOM		
			Temp. colore	Caldo	
				Standard	
				Freddo	
				Più freddo	
			Spazio Colore	Non ingresso HDMI: Auto / RGB / YUV	
Ingresso HDMI: Auto/ RGB(0~255) / RGB(16~235)/ YUV					
Guadagno/bias RGB			Guadagno Rosso	-50~50	
	Guadagno Verde	-50~50			
	Guadagno Blu	-50~50			
	Bias Rosso	-50~50			
	Bias Verde	-50~50			
	Bias Blu	-50~50			
	Reset				
Uscita					









USO DEL PROIETTORE

Menu principale	Menu secondario	Menu Avanzate	Menu con una sola voce	Valore	
IMMAGINE	Avanzate	Corrispondenza Colore	Rosso	Tinta/Saturazione/Guadagno [-50~50]	
			Verde	Tinta/Saturazione/Guadagno [-50~50]	
			Blu	Tinta/Saturazione/Guadagno [-50~50]	
			Ciano	Tinta/Saturazione/Guadagno [-50~50]	
			Magenta	Tinta/Saturazione/Guadagno [-50~50]	
			Giallo	Tinta/Saturazione/Guadagno [-50~50]	
			Bianco	Rosso/Verde/Blu	
			Reset		
			Uscita		
		Segnale (RGB)	Automatic	On Off	
			Fase	0~31	
			Frequenza	-10~10	
			Posizione O.	-5~5	
			Posizione V.	-5~5	
			Uscita		
		Segnale (Video)	Livello bianco	0~31	
			Livello nero	-5~5	
			IRE	0/7,5 (solo NTSC)	
			Uscita		
		Uscita			
Reset					
DISPLAY	Formato		XGA: 4:3, 16:9, Nativo, Auto		
			1080p: 4:3, 16:9, LBX, Nativo, Auto		
			WUXGA: 4:3, 16:9 o 16:10, Nativo, Auto		
	Zoom			-5~25	
	Maschera bordi			0~10	
	Sposta Immagine	H	Destra/sinistra (icona nel centro)	-100~100	
		V	Su/giù (icona nel centro)	-100 ~ 100	
	Corrección geométrica	Trapezio H		-30 ~ 30	
		Correzione V.		-30 ~ 30	
		Correzione vert. automatica	On Off	Imp. predefinita [Off]	
		Cuatro esquinas	Alto-sinistra		
			Alto-destra		
Basso-sinistra					

USO DEL PROIETTORE

Menu principale	Menu secondario	Menu Avanzate	Menu con una sola voce	Valore	
DISPLAY	Corrección geométrica	Cuatro esquinas	Basso-destra (ICONE)		
		Reset			
	Tre dimensioni	Modalità 3D		DLP Link	
				VESA 3D	
				Off	
		Tre dimensioni->2D		Tre dimensioni	
				L	
				R	
		3D Formato		Auto	
				SBS	
			Top and Bottom Frame Sequential		
	Inv. sinc. 3D		On		
			Off		
		Uscita			
Imposta	Lingua		English		
			Deutsch		
			Français		
			Italiano		
			Español		
			Português		
			Svenska		
			Nederlands		
			Norsk/Dansk		
			Polski		
			Русский		
			Suomi		
			Ελληνικά		
			Magyar		
			Čeština		
			عربي		
			繁體中文		
			簡體中文		
			日本語		
			한국어		
			ไทย		
	Türkçe				
	Farsi				
	Tiếng Việt				
	Română				
	Bahasa Indonesia				
	Slovakian				

USO DEL PROIETTORE

Menu principale	Menu secondario	Menu Avanzate	Menu con una sola voce	Valore	
IMPOSTA	Proiezione		Frontale 		
			Posteriore 		
			Fronte - Soffitto 		
			Retro - Soffitto 		
	Tipo di schermo			16:10	
				16:9	
				WXGA	
				WUXGA	
	Posizione menu			In alto a sinistra 	
				In alto a destra 	
				Centro 	
				In basso a sinistra 	
				In basso a destra 	
	Sicurezza	Sicurezza		On	
				Off	
		Timer di sicurezza		Mese	
				Giorno	
		Modifica Password			
		Uscita			
	ID Proiettore				00~99
	Impostazioni audio	Speaker Interno		On	
				Off	
		Esclusione		On	
				Off	
		Volume		Audio	0~10
				Microfono	0~10
		Ingresso audio		Imp. predefinite	- Audio 3-> L/R
				Audio1	- Audio 1, 2->connettore mini
				Audio2	Imp. predefinite: -VGA1->Audio 1 -VGA2->Audio 2 -Video, S-video ->Audio 3
			Audio3		
	Uscita Audio (Standby)		On		
			Off	Imp. predefinite [Off]	
		Uscita			
	Avanzate	Logo		Imp. predefinite	
				Neutro	
				Utente	
		Acquisizione logo			
		Sottotitoli		Off	
				CC1	
			CC2		
Wireless			On	Supporta solo modello non	
		Off	HDBaseT tramite VGA2		
	Uscita				

USO DEL PROIETTORE

Menu principale	Menu secondario	Menu Avanzate	Menu con una sola voce	Valore
Modelli con HDBaseT	Controllo HDBaseT	Ethernet	On Off	Imp. predefinite [Off]
		RS232	On Off	Imp. predefinite [Off]
IMPOSTA	Rete	Impostazioni LAN	Stato rete	Connetti / Disconnetti (solo lettura)
			DHCP	On Off [Imp. predefinite Off]
			Indirizzo IP	Imp. predefinite [192.168.0.100]
			Subnet mask	Imp. predefinite [255.255.255.0]
			Gateway	Imp. predefinite [192.168.0.254]
			DNS	Imp. predefinite [192.168.0.1]
			Indirizzo MAC	Solo lettura
			Uscita	
		Gestione Impostazioni	Crestron	On / Off (porta: 41794)
			Extron	On / Off (porta: 2023)
			PJ Link	On Off (porta: 4352)
			AMX Device Discovery	On Off (porta: 9131)
			Telnet	On Off (porta: 23)
			HTTP	On Off (porta: 80)
Uscita				
Reset				
OPZIONI	Origine input		VGA1	PS. L'opzione HDBaseT è disponibile solo per modelli con HDBaseT.
			VGA2	
			Video	
			S-Video	
			HDMI1	
			HDMI2	
			DisplayPort	
			HDBaseT	
	Blocco sorgente		On	[Imp. predefinita On] HDMI1 / HDMI2/ VGA1 / VGA2 / Video / S-Video/ DisplayPort/ HDBaseT
			Off	
	Altitudine elevata		On	[Imp. predefinite Off]
			Off	
	Nascondi informazioni		On	[Imp. predefinite Off]
			Off	
	Blocco tastiera		On	[Imp. predefinite Off]
			Off	
	Blocca Modalità Display		On	[Imp. predefinite Off]
			Off	
Test Pattern		Nessuno		
		Griglia		
		Bianco		

USO DEL PROIETTORE

Menu principale	Menu secondario	Menu Avanzate	Menu con una sola voce	Valore	
OPZIONI	Colore di sfondo		Nero	[Imp. predefinita Blue]	
			Rosso		
			Blu		
			Verde		
			Bianco		
	Pared de color			Off	
				Color amarillo	
				Color verde	
				Color azul	
				Rosa	
	Impostazioni Remote	F1		HDMI2	[Imp. predefinite "Test Pattern"] Per modelli con HDBaseT, il valore predefinito è "HDBaseT".
				DP	
				VGA2	
				S-Video	
				Test Pattern	
				Zoom	
				Info.	
				Formato	
		F2		HDMI2	[Imp. predefinite "Zoom"] Per modelli con HDBaseT, il valore predefinito è "HDBaseT".
				DP	
				VGA2	
				S-Video	
				Test Pattern	
				Zoom	
				Info.	
				Formato	
		F3		HDMI2	[Imp. predefinita "Info."] Per modelli con HDBaseT, il valore predefinito è "HDBaseT".
				DP	
				VGA2	
				S-Video	
				Test Pattern	
				Zoom	
			Info.		
Funzione IR				On	
				Frontale	
				Alto	
				Off	
	Codice Remoto		00~99	[Imp. predefinite 00]	
	Uscita				
Interruttore 12 V			On	[Imp. predefinita On]	
			Off		
Bip			On	[Imp. predefinita On]	
			Off		

USO DEL PROIETTORE

Menu principale	Menu secondario	Menu Avanzate	Menu con una sola voce	Valore
OPZIONI	Avanzate	Accensione diretta	On Off	[Imp. predefinite Off]
		Attivazione segnale*	On Off	[Imp. predefinite Off]
		Spegnimento autom. (min)		0-180 (una fase: 5 min)
		Timer sospensione (min)		0-990 (una fase: 10 min)
				Sempre [stile casella, deselezionata per impostazione predefinita.]
		Mod. energia(Standby)	Attiva Eco.	
		Uscita		
	Impostazioni lampada	Ore lampada		
		Memo lampada	On Off	[Imp. predefinite Off]
		Modalità Lampada	Luminosa	
			Eco.	
			Potenza	
		Potenza	100%	
			95%	
			90%	
			85%	
			80%	
	Reset lampada	Sì No		
	Uscita			
	Impostazioni Filtro Opzionale	Optional Filter Installed		Sì No
		Ore Uso Filtro		Solo lettura [0~9999]
		Promemoria Filtro		Off
				300 hr
				500 hr [Imp. predefinite]
				800 hr
				1000 hr
		Filtro Reset		Sì No
	Uscita			
	Informazioni			
	Reset		Sì No	

Nota: (*) La funzione opzionale dipende da modello e zona.

USO DEL PROIETTORE

Menu Immagine



Modalità display

Ci sono diverse impostazioni predefinite ottimizzate per vari tipi d'immagine.

- **Presentazione:** Questa modalità è adatta per la visualizzazione davanti al pubblico in connessione al PC.
- **Luminosa:** Colori e luminosità massimi per l'input PC.
- **Film:** Questa modalità è adatta per guardare video.
- **sRGB:** Colori standard accurati.
- **Lavagna:** Questa modalità deve essere selezionata per ottenere le impostazioni di colore ottimali quando si proietta su una lavagna (di colore verde).
- **DICOM SIM.:** Questa modalità consente di proiettare immagini mediche in bianco e nero, ad esempio radiografia a raggi X, risonanza magnetica, ecc.
- **Utente:** Memorizza le impostazioni dell'utente.
- **Tre dimensioni:** Per utilizzare l'effetto 3D, è necessario disporre di occhiali 3D, assicurarsi che il PC/ dispositivo portatile disponga di una scheda grafica Quad buffer con uscita di segnale da 120 Hz e di un lettore 3D installato.

Luminosità

Regola la luminosità delle immagini.

- Premere ◀ per scurire l'immagine.
- Premere ▶ per schiarire l'immagine.

Contrasto

Il contrasto controlla la differenza tra le aree più chiare e più scure dell'immagine.

- Premere ◀ per diminuire il contrasto.
- Premere ▶ per aumentare il contrasto.

Nitidezza

Regola la nitidezza dell'immagine.

- Premere ◀ per diminuire la nitidezza.
- Premere ▶ per aumentare la nitidezza.

USO DEL PROIETTORE

Colore

Regola un'immagine video da bianco e nero a colori completamente saturi.

- Premere ◀ per diminuire la quantità di saturazione dell'immagine.
- Premere ▶ per aumentare la quantità di saturazione dell'immagine.

Tonalità

Regola il bilanciamento dei colori rosso e verde.

- Premere ◀ per aumentare la quantità di verde dell'immagine.
- Premere ▶ per aumentare la quantità di rosso dell'immagine.

Reset

Scegliere "Sì" per ripristinare le impostazioni predefinite per "IMMAGINE".

Menu Immagine | Avanzate



BrilliantColor™

Questa voce regolabile impiega un nuovo algoritmo di elaborazione del colore e miglioramenti per abilitare una maggiore luminosità fornendo alle immagini colori più reali e vibranti.

- Premere ◀ per un maggiore miglioramento dell'immagine.
- Premere ▶ per un minore miglioramento dell'immagine.

Gamma

Questo consente di impostare il tipo di curva gamma. Dopo avere completato l'impostazione e la sintonizzazione iniziale, usare la funzione di regolazione Gamma per ottimizzare il rendimento dell'immagine.

- Film: per Home Theater.
- Grafica: per origine PC/Foto.
- 1.8 / 2.0 / 2.2 / 2.6: per sorgente PC/Foto specifica.
- Lavagna: Questa modalità deve essere selezionata per ottenere le impostazioni di colore ottimali quando si proietta su una lavagna (di colore verde).
- DICOM: Questa modalità consente di proiettare immagini mediche in bianco e nero, ad esempio radiografia a raggi X, risonanza magnetica, ecc.
- Premere ◀ o ▶ per selezionare la modalità.

USO DEL PROIETTORE

Temp. colore

Premere ◀ o ▶ per selezionare una temperatura colore tra Caldo, Standard, Freddo e Più freddo.

Spazio Colore

Premere ◀ o ▶ per selezionare un tipo adeguato di matrice colore tra quanto segue:

- Non ingresso HDMI: AutoRGB o YUV
- Ingresso HDMI: AutoRGB(0-255), RGB(16-235) o YUV

Guadagno/bias RGB

Questa impostazione consente di configurare la luminosità (guadagno) e il contrasto (bias) di un'immagine.

- Premere ◀ per diminuire guadagno e bias colore prescelti.
- Premere ▶ per aumentare guadagno e bias colore prescelti.



Corrispondenza Colore

Premere ▶ nel menu che segue e poi usare ▲, ▼, ◀ o ▶ per selezionare la voce.



- Rosso/Verde/Blu/Ciano/Magenta/Giallo: Usare ◀ o ▶ per selezionare Tinta, Saturazione e Guadagno.

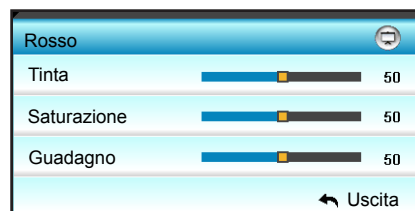

- Bianco: Usare ◀ o ▶ per selezionare Rosso, Verde e Blu.

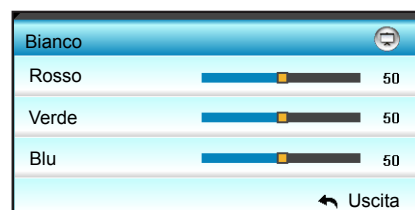

- Reset: Scegliere "Reset" per ripristinare le impostazioni del colore predefinite.

USO DEL PROIETTORE

Uscita

Selezionare "Uscita" per uscire dal menu.

Menu Immagine | Avanzate | Segnale (RGB)



Nota:

- "Segnale" è supportato solo dal segnale VGA (RGB) analogico.
- Se "Segnale" è su Automatic, le voci Fase e Frequenza non sono disponibili. Se "Segnale" non è su Automatic, le voci Fase e Frequenza scompaiono per far sì che l'utente le regoli manualmente e vengono salvate nelle impostazioni per la successiva accensione e il successivo spegnimento.

Automatic

Selezione automatica del segnale. Se si usa questa funzione, le voci di Fase e Frequenza non sono disponibili e, se Segnale non è impostato su Automatico, le voci di Fase e Frequenza vengono visualizzate affinché l'utente le regoli e salvi manualmente nelle impostazioni al successivo spegnimento e riavvio.

Fase

Sincronizza la temporizzazione del segnale dello schermo con quella della scheda video. Se l'immagine appare instabile o sfarfallante, usare questa funzione per correggerla.

Frequenza

Cambia la frequenza dei dati di visualizzazione per corrispondere a quella della scheda video del computer. Usare questa funzione solo se l'immagine presenta dei disturbi orizzontali.

Posizione O.

- Premere ◀ per spostare l'immagine verso sinistra.
- Premere ▶ per spostare l'immagine verso destra.

Posizione V.

- Premere ◀ per spostare l'immagine verso il basso.
- Premere ▶ per spostare l'immagine verso l'alto.

Uscita

Selezionare "Uscita" per uscire dal menu.

USO DEL PROIETTORE

Menu Immagine | Avanzate | Segnale (video)



Livello bianco

Consente all'utente di regolare Livello bianco quando si immettono segnali Video.

Livello nero

Consente all'utente di regolare Livello nero quando si immettono segnali Video.

IRE

Consente all'utente di regolare il valore IRE quando si immettono segnali video.

Nota: IRE è disponibile solo con il formato video NTSC.

- Premere ◀ per diminuire la quantità di colore dell'immagine.
- Premere ▶ per aumentare la quantità di colore dell'immagine.

Menù Visualizza



Formato

Premere ◀ o ▶ per selezionare le proporzioni desiderate tra le seguenti opzioni:

- XGA: 4:3, 16:9, Nativo, Auto
- 1080p: 4:3, 16:9, LBX, Nativo, Auto
- WUXGA: 4:3, 16:9 o 16:10, LBX, Nativo, Auto

USO DEL PROIETTORE

Informazioni sui formati:

- 4:3: Questo formato è per sorgenti di ingresso 4:3.
- 16:9: Questo formato è per sorgenti di ingresso 16:9, come HDTV e DVD che sono migliorate per TV widescreen.
- 16:10: Questo formato è per sorgenti di ingresso 16:10 come i notebook widescreen.
- LBX: Questo formato è per sorgenti Letterbox non 16x9 e per coloro che usano obiettivi esterni 16x9 per visualizzare rapporti proporzioni di 2,35:1 usando la risoluzione a schermo intero.
- Nativo: Questo formato visualizza l'immagine originale senza alcun proporzionamento.
- Auto: Selezione automatica del formato appropriato di visualizzazione.

Nota: Informazioni dettagliate sulla modalità LBX:

- *Alcuni DVD in formato LBX non sono adatti per TV 16x9. In questo caso, l'immagine non appare corretta quando viene visualizzata in modalità 16:9. In tal caso, usare la modalità 4:3 per guardare il DVD. Se i contenuti stessi non sono 4:3, appariranno delle strisce nere attorno l'immagine di uno schermo 16:9. Per questo tipo di contenuto, si può utilizzare la modalità LBX per riempire l'immagine sullo schermo a 16:9.*
- *Se si usa una lente esterna anamorfica, questa modalità LBX (Letterbox) consente anche di guardare contenuti 2,35:1 (inclusendo DVD anamorfici e film HDTV) che supportano la funzione widescreen anamorfica, e che sono migliorati per schermi 16x9 in un'immagine widescreen 2,35:1. In questo caso non ci sono strisce nere. La potenza della lampada e la risoluzione verticale sono utilizzate al massimo.*

Tabella di proporzionamento WUXGA (tipo di schermo 16x10):

- Tipi di schermo supportati: 16:10 (1920 x 1200), 16:9 (1920 x 1080).
- Quando il tipo di schermo è 16:9, il formato 16x10 non è disponibile.
- Quando il tipo di schermo è 16:10, il formato 16x9 non è disponibile.
- Se l'utente passa ad Auto, si cambia automaticamente e contemporaneamente la modalità di visualizzazione.

Schermo 16:10	480i/p	576i/p	1080i/p	720p	PC
4x3	Ridimensionamento su 1600x1200.				
16x9	Proporzionamento su 1920x1080.				
16x10	Ridimensionamento su 1920x1200.				
LBX	Ridimensionamento su 1920x1440, poi è visualizzata l'immagine 1920x1200 centrale.				
Modalità Nativo	Mappatura 1:1 centro. Non viene eseguito alcun ridimensionamento; la risoluzione della proiezione dipende dalla sorgente di ingresso.				
Auto	Se è selezionato questo formato, il tipo di schermo diventa automaticamente 16:10 (1920x1200). - Se la sorgente è 4:3, il tipo di schermo verrà automaticamente ridimensionato su 1600x1200. - Se la sorgente è 16:9, il tipo di schermo verrà automaticamente ridimensionato su 1920x1080. - Se la sorgente è 16:10, il tipo di schermo verrà automaticamente ridimensionato su 1920x1200.				

USO DEL PROIETTORE

Regole di mappatura automatica WUXGA (tipo di schermo 16x10):

Auto	Risoluzione di ingresso		Auto/Ridimensiona	
	Risoluzione O	Risoluzione V	1920	1200
4:3	640	480	1600	1200
	800	600	1600	1200
	1024	768	1600	1200
	1280	1024	1600	1200
	1400	1050	1600	1200
	1600	1200	1600	1200
Notebook widescreen	1280	720	1920	1080
	1280	768	1920	1152
	1280	800	1920	1200
SDTV	720	576	1350	1080
	720	480	1620	1080
HDTV	1280	720	1920	1080
	1920	1080	1920	1080

Tabella di proporzionamento WUXGA (tipo di schermo 16x9):

16 : Schermo 16:9	480i/p	576i/p	1080i/p	720p	PC
4x3	Proporzionamento su 1440x1080.				
16x9	Proporzionamento su 1920x1080.				
LBX	Proporzionare a 1920x1440, quindi visualizzare l'immagine 1920x1080 centrale.				
Modalità Nativo	Mappatura 1:1 centro. Non viene eseguito alcun ridimensionamento; la risoluzione della proiezione dipende dalla sorgente di ingresso.				
Auto	Se viene selezionato questo formato, il tipo di schermo diventerà automaticamente 16:9 (1920x1080). - Se la sorgente è 4:3, il tipo di schermo verrà automaticamente ridimensionato su 1440x1080. - Se la sorgente è 16:9, il tipo di schermo verrà automaticamente ridimensionato su 1920x1080. - Se la sorgente è 16:10, il tipo di schermo verrà automaticamente ridimensionato su 1920x1200 e tagliata l'area 1920x1080 da visualizzare.				

USO DEL PROIETTORE

Regole di mappatura automatica WUXGA (tipo di schermo 16x9):

Auto	Risoluzione di ingresso		Auto/Ridimensiona	
	Risoluzione O	Risoluzione V	1920	1080
4:3	640	480	1440	1080
	800	600	1440	1080
	1024	768	1440	1080
	1280	1024	1440	1080
	1400	1050	1440	1080
	1600	1200	1440	1080
Notebook widescreen	1280	720	1920	1080
	1280	768	1800	1080
	1280	800	1728	1080
SDTV	720	576	1350	1080
	720	480	1620	1080
HDTV	1280	720	1920	1080
	1920	1080	1920	1080

Tabella di proporzionamento 1080P (tipo di schermo 16:9)

16 : Schermo 16:9	480i/p	576i/p	1080i/p	720p	PC
4x3	Proporzionamento su 1440x1080.				
16x9	Proporzionamento su 1920x1080.				
LBX	Proporzionare a 1920x1440, quindi visualizzare l'immagine 1920x1080 centrale.				
Modalità Nativo	Mappatura 1:1 centro. Non viene eseguito alcun ridimensionamento; la risoluzione della proiezione dipende dalla sorgente di ingresso.				
Auto	Se viene selezionato questo formato, il tipo di schermo diventerà automaticamente 16:9 (1920x1080). - Se la sorgente è 4:3, il tipo di schermo verrà automaticamente ridimensionato su 1440x1080. - Se la sorgente è 16:9, il tipo di schermo verrà automaticamente ridimensionato su 1920x1080. - Se la sorgente è 16:10, il tipo di schermo verrà automaticamente ridimensionato su 1920x1200 e tagliata l'area 1920x1080 da visualizzare.				

Regole di mappatura automatica 1080P (tipo di schermo 16x9):

Auto	Risoluzione di ingresso		Auto/Ridimensiona	
	Risoluzione O	Risoluzione V	1920	1080
4:3	640	480	1440	1080
	800	600	1440	1080
	1024	768	1440	1080
	1280	1024	1440	1080
	1400	1050	1440	1080
	1600	1200	1440	1080
Notebook widescreen	1280	720	1920	1080
	1280	768	1800	1080
	1280	800	1728	1080
SDTV	720	576	1350	1080
	720	480	1620	1080
HDTV	1280	720	1920	1080
	1920	1080	1920	1080

USO DEL PROIETTORE

Tabella di proporzionamento XGA (tipo di schermo 16x9):

16 : Schermo 16:9	480i/p	576i/p	1080i/p	720p
4x3	Proporzionare a 1024x768.			
16x9	Proporzionare a 1024x576.			
Modalità Nativo	Non viene eseguito alcun ridimensionamento; la risoluzione della proiezione dipende dalla sorgente di ingresso.			
Auto	- Se la sorgente è 4:3, il tipo di schermo verrà automaticamente ridimensionato su 1024x768. - Se la sorgente è 16:9, il tipo di schermo verrà automaticamente ridimensionato su 1024x576. - Se la sorgente è 15:9, il tipo di schermo verrà automaticamente ridimensionato su 1024x614. - Se la sorgente è 16:10, il tipo di schermo verrà automaticamente ridimensionato su 1024x640.			

Regola mapping automatico XGA (tipo di schermo 16x9):

Auto	Risoluzione di ingresso		Auto/Ridimensiona	
	Risoluzione O	Risoluzione V	1280	768
4:3	640	480	1024	768
	800	600	1024	768
	1024	768	1024	768
	1600	1200	1024	768
Notebook widescreen	1280	720	1024	576
	1280	768	1024	614
	1280	800	1024	640
SDTV	720	576	1024	576
	720	480	1024	576
HDTV	1280	720	1024	576
	1920	1080	1024	576

Zoom

- Premere ◀ per ridurre le dimensioni dell'immagine.
- Premere ▶ per ingrandire le dimensioni dell'immagine su schermo.

Maschera bordi

Maschera i bordi dell'immagine per rimuovere i disturbi di codifica sui bordi dell'immagine dell'origine video.

Nota:

- *Ciascun I/O ha impostazioni di "Maschera bordi" differenti.*
- *Maschera bordi" e "Zoom" non possono funzionare contemporaneamente.*

Sposta Immagine

Premere ▶ nel menu che segue, come mostrato di seguito, e poi usare ▲, ▼, ◀ o ▶ per selezionare la voce.

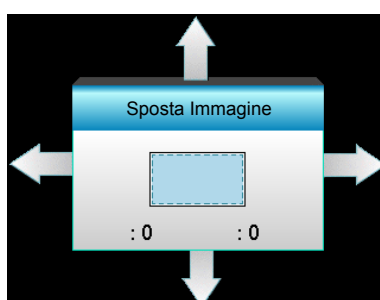

USO DEL PROIETTORE

- H: Premere ◀▶ per spostare l'immagine proiettata orizzontalmente.
- V: Premere ▲▼ per spostare l'immagine proiettata verticalmente.

Corrección geométrica

- Trapezio H (Correzione orizzontale): Premere ◀▶ per correggere la distorsione orizzontale.
- Correzione V. (Correzione verticale): Premere ▲▼ per correggere la distorsione verticale.
- Correzione vert. automatica: Correggere automaticamente l'errore di distorsione verticale.
- Cuatro esquinas: Compensare la distorsione dell'immagine regolando un angolo per volta.

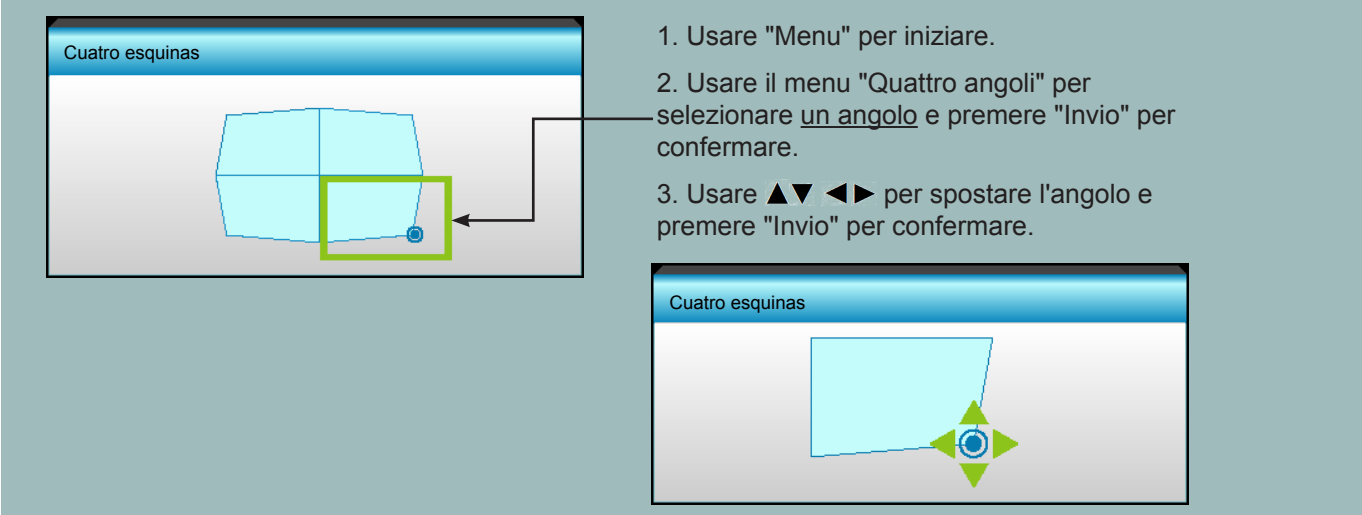

1. Usare "Menu" per iniziare.

2. Usare il menu "Quattro angoli" per selezionare un angolo e premere "Invio" per confermare.

3. Usare ▲▼ ◀▶ per spostare l'angolo e premere "Invio" per confermare.

Reset

Scegliere "Sì" per ripristinare le impostazioni predefinite di "IMMAGINE".

Menù Visualizza 3D

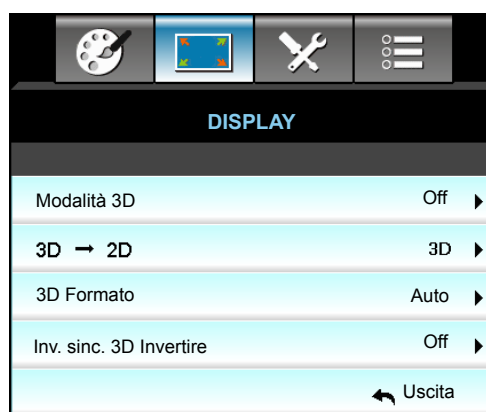

Modalità 3D

- DLP Link: Selezionare "DLP Link" per usare le impostazioni ottimizzate per gli occhiali DLP Link 3D.
- VESA 3D: Selezionare "VESA 3D" per usare le impostazioni ottimizzate per gli occhiali VESA 3D.
- Off: Selezione "Off" per disattivare la modalità 3D.

3D ->2D

- Tre dimensioni: Visualizza il segnale 3D.

USO DEL PROIETTORE

- L (Sinistra): Visualizza il fotogramma sinistro del contenuto 3D.
- R (Destra): Visualizza il fotogramma destro del contenuto 3D.

3D Formato

- Auto: Quando si rileva un segnale di identificazione 3D, il formato 3D viene selezionato automaticamente.
- SBS: Visualizza il segnale 3D in formato "Side-by-Side".
- Top and Bottom: Visualizza il segnale 3D in formato "Top and Bottom".
- Frame Sequential: Visualizza il segnale 3D in formato "Frame Sequential".

Nota:

- "3D Formato" è supportato solo su temporizzazioni 3D a pagina 68.
- "3D Formato" è supportato solo su temporizzazioni 3D non HDMI 1.4a.

Inv. sinc. 3D

- Premere "On" per invertire i contenuti dei fotogrammi sinistro e destro.
- Premere "Off" per contenuti di fotogrammi predefiniti.

Uscita

Selezionare "Uscita" per uscire dal menu.

Menù Imposta







USO DEL PROIETTORE

Lingua

Scegliere il menu OSD multilingue. Premere ► nel sottomenu, quindi usare il tasto ▲, ▼, ◀ o ▶ per selezionare la lingua preferita. Premere "Enter" per finalizzare la selezione.

Lingua			
English	Nederlands	Čeština	Türkçe
Deutsch	Norsk/Dansk	عربي	فارسی
Français	Polski	繁體中文	Vietnamese
Italiano	Русский	简体中文	Romanian
Español	Suomi	日本語	Indonesian
Português	ελληνικά	한국어	Slovakian
Svenska	Magyar	ไทย	← Uscita

Proiezione

-  Frontale
Questa è la selezione predefinita. L'immagine viene proiettata direttamente sullo schermo.
-  Posteriore
Quando selezionato, l'immagine apparirà invertita.
-  Frontale-Soffitto
Quando selezionato, l'immagine apparirà sottosopra.
-  Retro - Soffitto
Quando selezionato, l'immagine apparirà sottosopra.

Nota: Le proiezioni Retro - Scrivania e Retro - Soffitto devono essere usate con uno schermo trasparente.

Tipo di schermo

Selezionare il tipo di schermo tra 16:10 e 16:9 (WXGA/WUXGA).

Nota: "Tipo di schermo" è solo per modello WXGA/WUXGA.

Posizione menu

Permette di scegliere la posizione del menu sullo schermo.

ID Proiettore

La definizione degli ID può essere configurata con il menu (usando valori da 0 a 99), e consente il controllo di un singolo proiettore usando il protocollo RS232.

Controllo HDBaseT

Il proiettore può rilevare automaticamente il segnale Ethernet o RS232 dal trasmettitore HDBaseT in dotazione. Per un rilevamento automatico, assicurarsi di abilitare il rispettivo segnale.

Uscita

Selezionare "Uscita" per uscire dal menu.

USO DEL PROIETTORE

Menu Imposta | Sicurezza



Sicurezza

- On: Scegliere "On" per usare la password di verifica quando si accende il proiettore.
- Off: Scegliere "Off" per poter accendere il proiettore senza inserire la password di verifica.

Timer di sicurezza

Permette di selezionare la funzione oraria (Mese/Giorno/Ora) per impostare il numero di ore consentite per l'uso del proiettore. Allo scadere dell'intervallo impostato, sarà richiesto di inserire di nuovo la password.

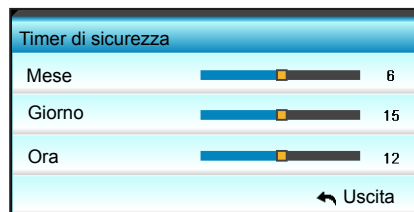

Modifica Password

- La prima volta:
 1. Premere il tasto "Enter" per impostare la password.
 2. La password deve essere di 4 cifre.
 3. Usare i tasti numerici sul telecomando o sulla tastiera numerica per immettere la password, poi premere "Enter" per confermare la password.
- Modifica Password:

(Se il telecomando non dispone di tastierino numerico, utilizzare le frecce su/giù per modificare ogni cifra della password, quindi premere Invio per confermare)

 1. Premere "Enter" per inserire la vecchia password.
 2. Usare i tasti numerici o la tastiera numerica per immettere la password attuale e premere "Enter" per confermare.
 3. Inserire la nuova password (composta da 4 cifre) con i tasti numerici sul telecomando, quindi premere "Enter" per confermare.
 4. Inserire di nuovo la nuova password e premere "Enter" per confermare.

Se si inserisce per 3 volte una password non corretta, il proiettore si spegne automaticamente.

Se si è dimenticata la password, contattare la sede locale per richiedere assistenza.

Nota: La password predefinita è "1234" (prima volta).



USO DEL PROIETTORE

Uscita

Selezionare "Uscita" per uscire dal menu.

Menu Imposta | Impostazioni audio



Speaker Interno

Selezionare "On" o "Off" per attivare o disattivare le casse interne.

Esclusione

- Scegliere "On" per attivare la funzione Silenzio.
- Scegliere "Off" per disattivare la funzione Silenzio.

Nota: La funzione "Esclusione" influisce sul volume della cassa interna ed esterna.

Volume

- Premere ◀ per diminuire il volume audio o del microfono.
- Premere ▶ per aumentare il volume audio o del microfono.

Ingresso audio

Le impostazioni audio predefinite si trovano sul pannello posteriore del proiettore. Usare questa opzione per riassegnare uno degli ingressi audio (1, 2 o 3) alla sorgente di immagine attuale. Ciascun ingresso audio può essere assegnato a più di una sorgente video.

- Imp. predefinite: VGA 1 -> Audio 1; VGA 2 -> Audio 2
- Audio 1 / 2: Collegamento connettore mini.
- Audio 3: L/R.

Uscita Audio (Standby)

Selezionare "On" o "Off" per attivare o disattivare l'uscita audio.

Uscita

Selezionare "Uscita" per uscire dal menu.

USO DEL PROIETTORE

Menu Imposta | Avanzate



Logo

Usare questa funzione per impostare la schermata di avvio desiderata. Se vengono effettuate modifiche, esse saranno attive dalla volta successiva in cui il proiettore viene avviato.

- Imp. predefinite: Schermata di avvio predefinita.
- Neutro: Il logo non viene visualizzato nella schermata di avvio.
- Utente: Utilizzare immagini archiviate dalla funzione "Acquisizione logo".

Acquisizione logo

Utilizzare per acquisire un'immagine dell'immagine attualmente visualizzata sullo schermo.

Nota:

- *Per un'acquisizione corretta del logo, assicurarsi che l'immagine sullo schermo non superi la risoluzione nativa del proiettore.
Se l'acquisizione del logo non riesce correttamente, prova ad utilizzare un'immagine con meno dettagli.*
- *Questa funzione serve esclusivamente per acquisire loghi e non per acquisire immagini di grandi dimensioni.*

Sottotitoli

Sottotitoli è una versione di testo dell'audio del programma o altre informazioni visualizzate sullo schermo. Se il segnale di ingresso contiene sottotitoli, è possibile attivare la funzione e guardare i canali. Premere ◀ o ▶ per selezionare Off, CCI o CC2.

Wireless

Selezionare "On" o "Off" per attivare o disattivare la funzione wireless.

Uscita

Selezionare "Uscita" per uscire dal menu.

USO DEL PROIETTORE

Menu Imposta | Rete | LAN Settings

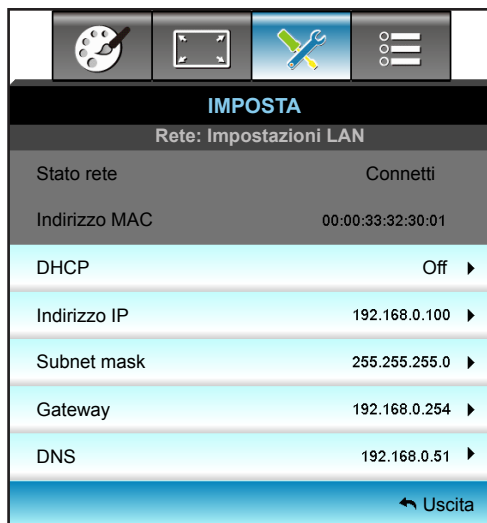

Stato rete

Visualizza lo stato attuale della rete (solo lettura).

Indirizzo MAC

Visualizza l'indirizzo MAC (solo lettura).

DHCP

- On: Il proiettore ottiene automaticamente Indirizzo IP dalla rete.
- Off: Per assegnare manualmente la configurazione IP, Subnet mask, Gateway e DNS.

Nota: Quando si esce dall'OSD si applicano automaticamente i valori immessi.

Indirizzo IP

Visualizza l'indirizzo IP.

Subnet mask

Visualizza il numero di subnet mask.

Gateway

Visualizza il gateway predefinito di rete connesso al proiettore.

DNS

Visualizza il numero di DNS.

Uscita

Selezionare "Uscita" per uscire dal menu.

Reset

Scegliere "Sì" per ripristinare le impostazioni predefinite di "Rete".

USO DEL PROIETTORE

Come usare il browser per controllare il proiettore

1. Attivare l'opzione DHCP "On" sul proiettore per consentire ad un server DHCP di assegnare automaticamente un indirizzo IP.
2. Aprire il browser web del PC e digitare l'indirizzo IP del proiettore ("Rete: Impostazioni LAN > Indirizzo IP").
3. Immettere nome utente e password, quindi fare clic su "Login".
L'interfaccia web di configurazione del proiettore si apre.

Nota:

- Il nome utente e la password predefinita sono "admin".
- Le fasi in questa sezione si basano sul sistema operativo Windows 7.

Quando si effettua una connessione diretta dal computer al proiettore*

1. Attivare l'opzione DHCP "Off" sul proiettore.
2. Configurare Indirizzo IP, Subnet mask, Gateway e DNS sul proiettore ("Rete: Impostazioni LAN").

Indirizzo IP	192.168.0.100 ▶
Subnet mask	255.255.255.0 ▶
Gateway	192.168.0.254 ▶
DNS	192.168.0.51 ▶

3. Aprire la pagina Network and Sharing Center (Centro connessioni di rete e condivisione) del PC e assegnare gli stessi parametri di rete del proiettore al PC. Fare clic su "OK" per salvare i parametri.

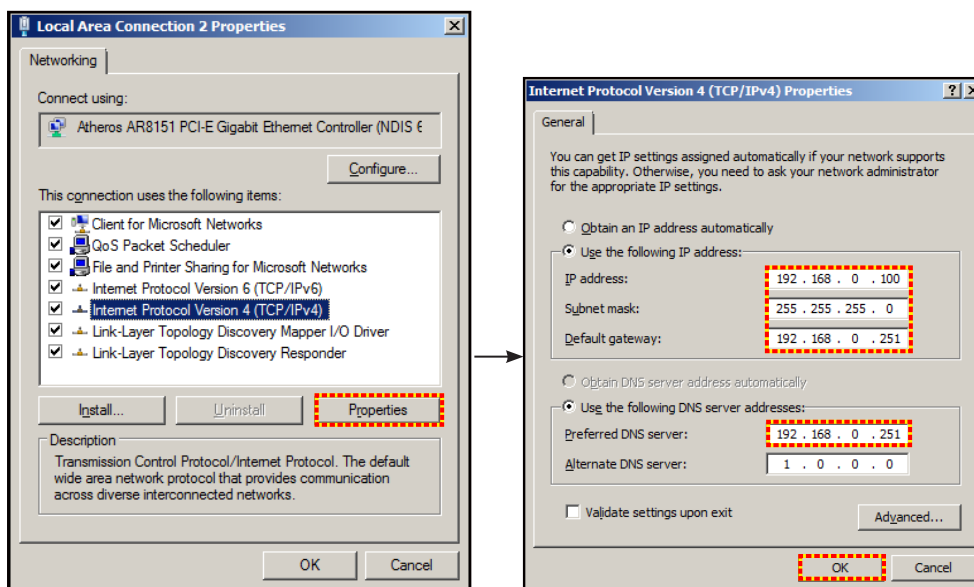

4. Aprire il browser web del PC e immettere l'indirizzo IP assegnato nella fase 3 nel campo URL. Quindi premere il tasto "Enter".

USO DEL PROIETTORE

Menu Imposta Rete Gestione Impostazioni



Crestron

Utilizzare questa funzione per selezionare la funzione di rete (porta: 41794).

Per altre informazioni, visitare il sito <http://www.crestron.com> e www.crestron.com/getroomview.

Extron

Utilizzare questa funzione per selezionare la funzione di rete (porta: 2023).

PJ Link

Utilizzare questa funzione per selezionare la funzione di rete (porta: 4352).

AMX Device Discovery

Utilizzare questa funzione per selezionare la funzione di rete (porta: 9131).

Telnet

Utilizzare questa funzione per selezionare la funzione di rete (porta: 23).

HTTP

Utilizzare questa funzione per selezionare la funzione di rete (porta: 80).

Uscita

Selezionare "Uscita" per uscire dal menu.

USO DEL PROIETTORE

Menu Imposta Rete Gestione Impostazioni

Funzione LAN_RJ45

Per semplicità e facilità d'uso, il proiettore W320UST è dotato di diverse funzioni di rete e di gestione remota. La funzione LAN / RJ45 consente la gestione del proiettore attraverso una rete, ad esempio quella remota: Accensione/Spengimento, impostazioni di Luminosità e Contrasto. Inoltre, informazioni di stato sul proiettore, come: Sorgente video, eliminazione audio, ecc.

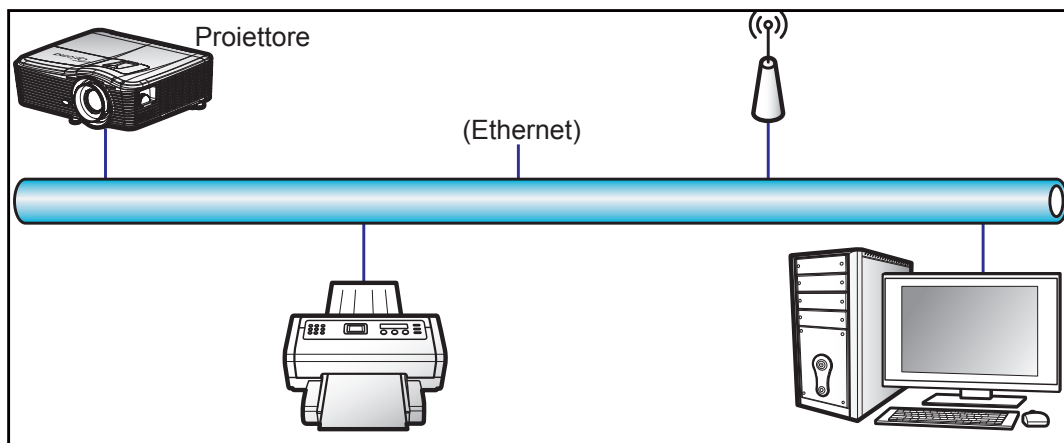

Funzionalità terminale LAN cablato

Il presente proiettore può essere controllato mediante un PC (notebook) o altro dispositivo esterno tramite porta LAN/RJ45 e compatibile con Crestron / Extron / AMX (Device Discovery) / PJLink.

- Crestron è un marchio registrato di Crestron Electronics, Inc. negli Stati Uniti.
- Extron è un marchio registrato di Extron Electronics, Inc. negli Stati Uniti.
- AMX è un marchio registrato di AMX LLC negli Stati Uniti.
- PJLink applicato per la registrazione del marchio e del logo in Giappone, negli Stati Uniti e in altri Paesi da JBMIA.

Il proiettore è supportato tramite comandi specifici della centralina della Crestron Electronics ed il software correlato, ad esempio RoomView®.

<http://www.crestron.com/>

Questo proiettore è conforme per il supporto di dispositivi Extron per riferimento.

<http://www.extron.com/>

Questo proiettore è supportato da AMX (Device Discovery).

<http://www.amx.com/>

Questo proiettore supporta tutti i comandi di PJLink Class1 (Versione 1.00).

<http://pjlink.jbmia.or.jp/english/>

Per ulteriori informazioni dettagliate sui diversi tipi di dispositivi esterni che possono essere collegati alla porta LAN/RJ45 e al telecomando del proiettore, nonché ai comandi correlati che supportano questi dispositivi esterni, contattare direttamente l'Assistenza clienti.

USO DEL PROIETTORE

LAN RJ45

1. Collegare un cavo RJ45 alle porte RJ45 del proiettore e del PC (notebook).

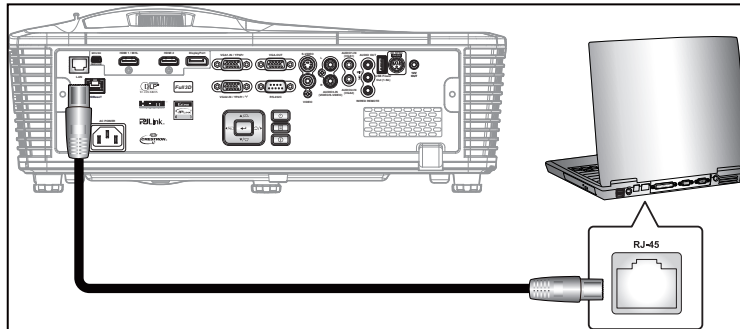

2. Sul PC (notebook), selezionare Start > Control Panel (Pannello di controllo) > Network Connections (Connessioni di rete).

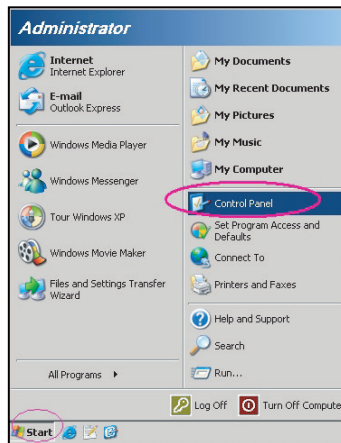

3. Fare clic con il tasto destro su Local Area Connection (Collegamento area locale) e selezionare Property (Proprietà).

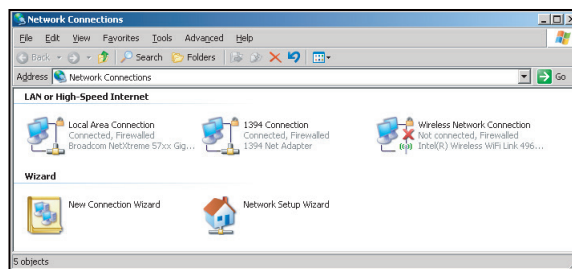

4. Dalla finestra Properties (Proprietà), selezionare la scheda General (Generale), quindi selezionare Internet Protocol (TCP/IP) (Protocollo Internet (TCP/IP)).

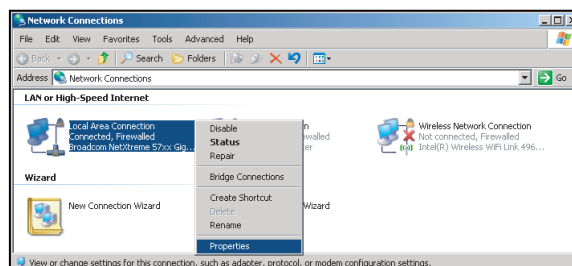

USO DEL PROIETTORE

5. Fare clic su "Proprietà".

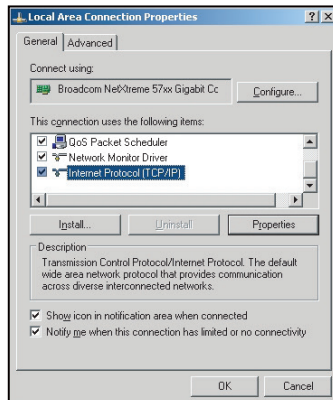

6. Inserire l'indirizzo IP e la Subnet Mask, quindi premere "OK".

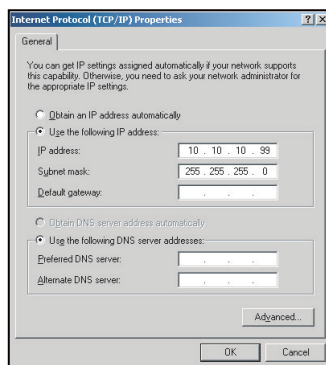

7. Premere il tasto "Menu" del proiettore.
8. Usare i tasti ◀▶ per selezionare IMPOSTA > Rete > Impostazioni LAN.
9. Dopo l'accesso a LAN Settings, immettere i seguenti parametri di connessione:
 - DHCP: Off
 - Indirizzo IP: 10.10.10.10
 - Subnet mask: 255.255.255.255
 - Gateway: 0.0.0.0
 - DNS: 0.0.0.0
10. Premere "Enter" per confermare le impostazioni.
11. Aprire un browser web, ad esempio Microsoft Internet Explorer con Adobe Flash Player 9.0 o superiore installato.
12. Nella barra degli indirizzi inserire l'indirizzo IP del proiettore: 10.10.10.10.

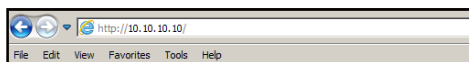

13. Premere "Enter".

USO DEL PROIETTORE

Il proiettore è configurato per la gestione da remoto. La funzione LAN / RJ45 viene visualizzata come segue:

Pagina Informazioni

Model: Optoma Logout Tools Info Help

Optoma

Projector Information

Projector Name: EX10STi
Location: Room
Firmware: B02 2011-09-21
Mac Address: 00:50:41:77:31:24
Resolution: 0 x 0 0Hz
Lamp Hours: 10
Assigned To: Sir

Projector Status

Power Status: On
Source: HDMI
Preset Mode: Presentation
Projector Position: Front Table
Lamp Mode: STD
Error Status:

exit

Pagina principale

Model: Optoma Tools Info Help

Optoma

Power Vol - Mute Vol +

SourceList

VGA1
VGA2
Video
HDMI
Flash Drive

Menu Auto
AV Mute Source

Freeze Contrast Brightness Color

Pagina Strumenti

Model: Optoma Logout Tools Info Help

Optoma

Crestron Control

IP Address: 192.168.0.2
IP ID: 5
Port: 41794

Projector

Projector Name: EX10STi
Location: Room
Name: Sir
DHCP: DHCP Enabled
IP Address: 192.168.0.100
Subnet Mask: 255.255.255.0
Default Gateway: 192.168.0.254
DNS Server: 192.168.0.51
Host Name:

User Password

Enabled
New Password:
Confirm:

Default Language

Automatic

Admin Password

Enabled
New Password:
Confirm:

exit

Contattare l'Helpdesk IT

HELP DESK

Send

USO DEL PROIETTORE

RS232 da Telnet Function

Per l'interfaccia / RJ45 LAN il proiettore è dotato del metodo alternativo di controllo RS232, chiamato "RS232 by TELNET".

Guida rapida per "RS232-by-TELNET"

- Controllare e ottenere l'indirizzo IP su OSD del proiettore.
- Accertarsi che il PC / notebook possa accedere alla pagina web del proiettore.
- Assicurarsi che l'impostazione "Windows Firewall" sia disabilitata se la funzione "TELNET" è filtrata dal PC / notebook.



1. Start > All Programs (Tutti i programmi) > Accessories (Accessori) > Command Prompt (Prompt dei comandi).

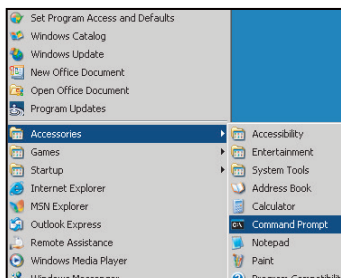

2. Immettere il formato del comando come segue:
 - telnet ttt.xxx.yyy.zzz 23 (premere il tasto "Invio")
 - (ttt.xxx.yyy.zzz: Indirizzo IP del proiettore)
3. Se la connessione Telnet è pronta, e l'utente ha inserito comandi RS232 ed ha stato premuto il tasto "Invio", il comando RS232 sarà eseguibile.

Specifiche per "RS232 by TELNET":

1. Telnet: TCP.
2. Porta Telnet: 23 (per altri dettagli, contattare l'operatore o il team di assistenza).
3. Utilità Telnet: Windows "TELNET.exe" (modalità console).
4. Normale disconnessione per il controllo RS232-by-Telnet: Chiudere
5. L'utilità Windows Telnet direttamente dopo che la connessione TELNET è pronta.
 - Limitazione 1 per Telnet-Control: sono disponibili meno di 50 byte per il successivo payload di rete per l'applicazione Telnet-Control.
 - Limitazione 2 per Telnet-Control: sono disponibili meno di 26 byte per un comando completo RS232 per Telnet-Control.
 - Limitazione 3 per Telnet-Control: Il ritardo minimo per il successivo comando RS232 deve essere superiore a 200 (ms).

USO DEL PROIETTORE

Menu Opzioni



Origine input

Utilizzare questa opzione per abilitare / disabilitare le sorgenti di ingresso. Premere ► per accedere al menu secondario e selezionare le sorgenti necessarie. Premere "Invio" per finalizzare la selezione. Il proiettore cercherà solo gli ingressi abilitati.

Blocco sorgente

- On: Il proiettore cercherà solo la connessione in ingresso attuale.
- Off: Il proiettore cercherà altri segnali se il segnale dell'ingresso corrente è perso.

Altitudine elevata

Quando è selezionata l'opzione "On", le ventoline funzionano a maggiore velocità. Questa funzione è utile quando ci si trova ad altitudini elevate, dove l'aria è più rarefatta.

Nascondi informazioni

- On: Selezionare "On" per nascondere il messaggio informativo.
- Off: Selezionare "Off" per mostrare il messaggio di "ricerca".

Blocco tastiera

Quando la funzione Blocco tastiera è "On", la tastiera sarà bloccata, però il proiettore può essere messo in funzione usando il telecomando. Selezionando "Off" si può riutilizzare la tastiera.

Blocca Modalità Display

- On: Bloccare la regolazione delle impostazioni di Modalità display.
- Off: Sbloccare la regolazione delle impostazioni di Modalità display.

Test Pattern

Visualizzare un modello di controllo. Vi sono Griglia, Bianco, Nero e Nessuno.

USO DEL PROIETTORE

Menu Opzioni (segue)



Colore di sfondo

Usare questa funzione per visualizzare una schermata "Nero", "Rosso", "Blu", "Verde" o "Bianco" quando non vi sono segnali disponibili.

Pared de color

Usare questa funzione per ottenere un'immagine ottimizzata in base al colore della parete. Opzioni disponibili: "Color amarillo", "Color verde", "Color azul", "Rosa" e "Grigio". Selezione "Off" per disattivare questa funzione.



Interruttore 12 V

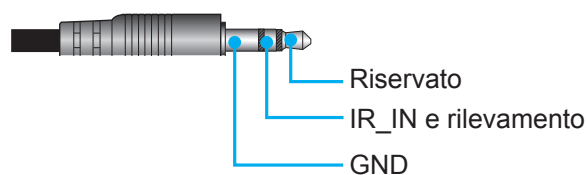

- Off: Scegliere "Off" per disabilitare l'interruttore.
- On: Scegliere "On" per abilitare l'interruttore.

Bip

- Off: Non viene emesso alcun segnale acustico quando si preme un tasto o in caso di errore.
- On: Viene emesso un segnale acustico quando si preme un tasto o in caso di errore.

USO DEL PROIETTORE

Menu Opzioni | Impostazioni Remote



F1

Il valore predefinito è "Test Pattern".

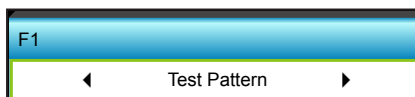

- Premere ► nel menu successivo e poi usare ◀ o ▶ per selezionare la voce "HDMI2", "DP", "VGA2", "S-Video", "Test Pattern", "Zoom", "Info" o "Formato".

Nota: Per modelli con HDBaseT, il valore predefinito di "F1" è "HDBaseT".

F2

Il valore predefinito è "Zoom".

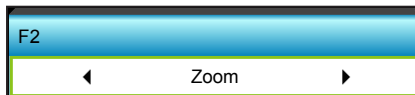

- Premere ► nel menu successivo e poi usare ◀ o ▶ per selezionare la voce "HDMI2", "DP", "VGA2", "S-Video", "Test Pattern", "Zoom", "Info" o "Formato".

Nota: Per modelli con HDBaseT, il valore predefinito di "F2" è "HDBaseT".

F3

Il valore predefinito è "Info".

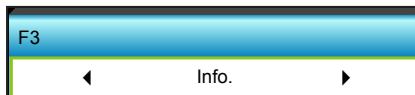

- Premere ► nel menu successivo e poi usare ◀ o ▶ per selezionare la voce "HDMI2", "DP", "VGA2", "S-Video", "Test Pattern", "Zoom", "Info" o "Formato".

Nota: Per modelli con HDBaseT, il valore predefinito di "F3" è "HDBaseT".

Funzione IR

- On: Selezionando "On", il proiettore può essere azionato dal telecomando dal ricevitore IR anteriore o superiore.
- Frontale: Selezionando "Frontale", il proiettore può essere azionato dal telecomando dal ricevitore IR anteriore.
- Alto: Selezionando "Alto", il proiettore può essere azionato dal telecomando dal ricevitore IR superiore.
- Off: Selezionando "Off", il proiettore non può essere azionato dal telecomando dal ricevitore IR anteriore o superiore. Selezionando "Off" si possono utilizzare i tasti della tastiera.

USO DEL PROIETTORE

Nota:

- "Frontale" e "Alto" non possono essere selezionati in modalità standby.
- È possibile portare la modalità IR su "NVIDIA 3D Vision" una volta implementata e verificata da NVIDIA.

Codice Remoto

- Premere ► per impostare il codice di personalizzazione remota e premere "Invio" per cambiare l'impostazione.

Uscita

Selezionare "Uscita" per uscire dal menu.

Menu Opzioni | Avanzate



Accensione diretta

Scegliere "On" per attivare la modalità Accensione diretta. Il proiettore si accenderà automaticamente quando è fornita l'alimentazione CA, senza premere il tasto "⏻" del pannello di controllo del proiettore o del telecomando.

Attivazione segnale

Scegliere "On" per attivare la modalità Attivazione segnale. Il proiettore si accenderà automaticamente quando si rileva un segnale, senza premere il tasto "⏻" del pannello di controllo del proiettore o del telecomando.

Spegnimento autom. (min)

Imposta l'intervallo del timer del conto alla rovescia. Il timer del conto alla rovescia inizierà il conteggio quando al proiettore non è inviato alcun segnale. Il proiettore si spegnerà automaticamente al termine del conto alla rovescia (in minuti).

- Premere ◀ per diminuire l'intervallo del timer.
- Premere ► per aumentare l'intervallo del timer.

Nota:

- Il valore del timer di disattivazione viene ripristinato su zero dopo lo spegnimento del proiettore.
- Il proiettore si spegnerà automaticamente al termine del conto alla rovescia.

Timer sospensione

Imposta l'intervallo del timer del conto alla rovescia. Il timer del conto alla rovescia inizierà il conteggio con o senza segnale inviato al proiettore. Il proiettore si spegnerà automaticamente al termine del conto alla rovescia (in minuti).

- Premere ◀ per diminuire l'intervallo del timer.
- Premere ► per aumentare l'intervallo del timer.

Nota:

USO DEL PROIETTORE

- *Selezionare l'opzione "Sempre acceso" per disattivare lo spegnimento automatico*

Mod. energia(Standby)

- Attiva: Scegliere "Attiva" per tornare allo standby normale.
- Eco.: Scegliere "Eco." per risparmiare ulteriore energia < 0,5 W.

Uscita

Selezionare "Uscita" per uscire dal menu.

Nota: *Le opzioni "Attivazione segnale" e "Mod. energia(Standby)" sono funzioni opzionali e dipendono dal modello e dalla regione.*

USO DEL PROIETTORE

Menu Opzioni | Impostazioni lampada



Ore lampada

Visualizza la durata di proiezione.

Memo lampada

Scegliere questa funzione per mostrare o nascondere il messaggio di avviso quando è visualizzato il messaggio di sostituzione della lampada.

Il messaggio apparirà 30 ore prima che sia necessario sostituire la lampada.

Modalità Lampada

- Luminosa: Scegliere "Luminosa" per aumentare la luminosità.
- Eco.: Scegliere "Eco." per abbassare la potenza della lampada del proiettore che diminuirà il consumo energetico ed aumenterà la durata della lampada.
- Potenza: Selezionare questa opzione per impostare manualmente la potenza del proiettore.

Nota:

- *Quando la temperatura ambiente è superiore a 40°C in funzione, il proiettore passa automaticamente alla modalità Eco.*
- *"Modalità Lampada" può essere impostato in modo indipendente per 2D e 3D.*

Potenza

Impostare manualmente la potenza del proiettore. Le opzioni disponibili includono 100%, 95%, 90%, 85% e 80%.

Reset lampada

Ripristina il contatore delle ore dopo avere sostituito la lampada.

Uscita

Selezionare "Uscita" per uscire dal menu.

Menu Opzioni



USO DEL PROIETTORE

Informazioni

Visualizza le informazioni del proiettore.

Informazioni		
Numero S/N		xxxxxxxxxxx
Versione F/W	Princ.	C01
	MCU	C01
	LAN	C01
Sorgente Ingresso Corrente		VGA 1
Risoluzione		1280x800
Frequenza di aggiornamento		60.00 Hz
Ore lampada		
	Luminosa	0 H
	Eco.	0 H
	Potenza	0 H
Ore filtro		0 H
ID Proiettore		0
Codice Remoto		0
Codice Telecomando (Attiva)		0
Indirizzo IP		192.168.1.1
Stato rete		Connetti

Uscita

Selezionare "Uscita" per uscire dal menu.

Reset

Scegliere "Sì" per ripristinare le impostazioni predefinite di "FILTRO OPZIONALE".

Menu Opzioni | Impostazioni filtro opzionale

OPZIONI	
Impostazioni Filtro Opzionale	
Ore Uso Filtro	500
Optional Filter Installed	Sì ▶
Promemoria filtro	1000 ora ▶
Filtro Reset	▶

Optional Filter Installed

- Sì: Visualizzare il messaggio di avviso dopo 500 ore di utilizzo.
- No: Spegnerne il messaggio di avviso.

Nota: "Ore Uso Filtro / Promemoria Filtro / Filtro Reset" appaiono solo quando "Optional Filter Installed" è su "Sì".

Ore Uso Filtro

Visualizza la durata del filtro.

Promemoria Filtro

Scegliere questa funzione per mostrare o nascondere il messaggio di avviso quando è visualizzato il messaggio di sostituzione del filtro. (Impostazione predefinita: 500 ore).

Filtro Reset

Ripristina il contatore del filtro antipolvere dopo avere sostituito o pulito il filtro stesso.

Uscita

Selezionare "Uscita" per uscire dal menu.

USO DEL PROIETTORE

Installazione 3D

1. Accendere il proiettore.
2. Collegare la sorgente 3D. Ad esempio, Blu-ray 3D, Console giochi, PC, Decoder, ecc.
3. Assicurarsi di aver inserito il contenuto 3D o selezionato il canale 3D.
4. Accendere gli occhiali 3D. Consultare il manuale dell'utente degli occhiali 3D per informazioni su come utilizzare gli occhiali 3D.
5. Il proiettore visualizza automaticamente in 3D da Blu-ray 3D. Per 3D tramite decoder o PC, è necessario regolare le impostazioni nel menu 3D.

Per 3D tramite Blu-ray

Viene visualizzato automaticamente 3D. A seconda degli occhiali 3D, è necessario selezionare DLP Link o VESA nel menu. Gli occhiali VESA dispongono di un emettitore da collegare alla porta 3D Sync del proiettore. Fare riferimento a pagina 41.

- Menu > "DISPLAY" > "Tre dimensioni" > "Modalità 3D" > "DLP Link"
- Menu > "DISPLAY" > "Tre dimensioni" > "Modalità 3D" > "VESA 3D"

Per 3D tramite PC o Decoder

Non viene visualizzato automaticamente 3D. A seconda del contenuto 3D, l'immagine viene visualizzata in formato Side-by-Side o Top and Bottom. Fare riferimento alla tabella che segue.

SBS	SBS	Top and Bottom
		Top and Bottom

- Per immagini Side-by-Side, selezionare "SBS" nel menu. Menu > "DISPLAY" > "Tre dimensioni" > "3D Formato" > "SBS".
- Per immagini Top and Bottom, selezionare "Top and Bottom" nel menu. Menu > "DISPLAY" > "Tre dimensioni" > "3D Formato" > "Top and Bottom".
Se l'immagine 3D non appare corretta, potrebbe essere necessario regolare anche Inv. sinc. 3D. Attivare questa opzione se l'immagine non appare correttamente. Menu > "DISPLAY" > "Tre dimensioni" > "Inv. sinc. 3D" > "On".

Nota: Se l'ingresso video è 2D normale, premere "3D Formato" ed impostare su "Auto". Se la modalità "SBS" è attiva, i contenuti video 2D non saranno visualizzati correttamente. Tornare a "Auto" se 3D tramite PC funziona solo con alcune risoluzioni. Verificare la compatibilità a pagina 68.

MANUTENZIONE

Sostituzione della lampada

Il proiettore rileva automaticamente la durata della lampada. Quando la lampada sta per raggiungere il termine della sua durata, si riceverà un messaggio di avviso.

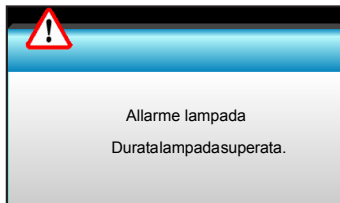

Quando si vede questo messaggio, mettersi in contatto con il rivenditore oppure con il Centro assistenza per sostituire al più presto la lampada. Assicurarsi che il proiettore si sia raffreddato per almeno 30 minuti prima di cambiare la lampada.



Attenzione: Se si esegue il montaggio su soffitto, prestare estrema attenzione quando si apre il pannello di accesso alla lampada. Si consiglia di usare occhiali protettivi quando si sostituisce la lampada di proiettori installati sul soffitto. "Deve essere prestata estrema cautela per impedire alle parti libere di non cadere fuori dal proiettore."



Attenzione: Lo scomparto della lampada è caldo! Permetterne il raffreddamento prima di cambiare la lampadina!



Attenzione: Per ridurre il rischio di lesioni personali, non far cadere il modulo della lampada o toccare la lampada. Se fatta cadere, la lampadina potrebbe frantumarsi e provocare lesioni.

MANUTENZIONE

Sostituzione della lampada (segue)

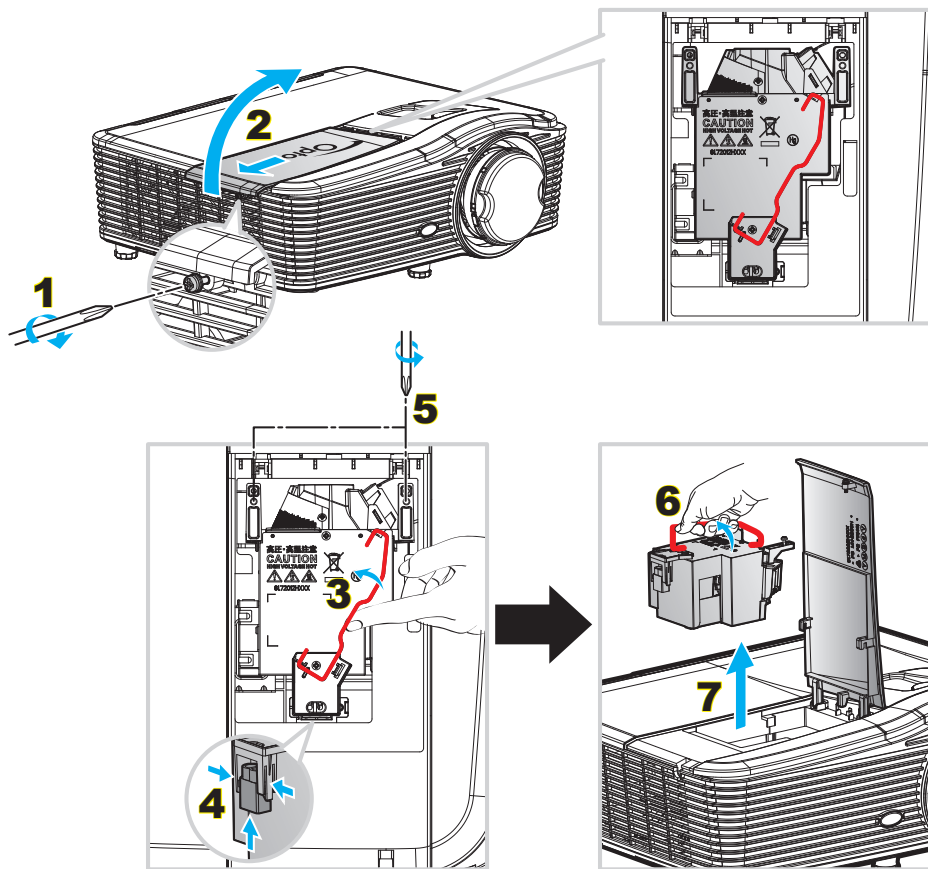

Procedura:

1. Spegner il proiettore premento il tasto "⏻" del telecomando o sulla tastiera del proiettore.
2. Permettere al proiettore di raffreddarsi per almeno 30 minuti.
3. Scollegare il cavo di alimentazione.
4. Svitare la vite sulla copertura. **1**
5. Aprire il coperchio. **2**
6. Sollevare l'impugnatura della lampada. **3**
7. Premere su entrambi i lati, quindi sollevare e rimuovere il cavo della lampada. **4**
8. Svitare la vite sul modulo della lampada. **5**
9. Sollevare l'impugnatura della lampada **6** e rimuovere il modulo lentamente e con attenzione. **7**
10. Per sostituire il modulo della lampada, invertire le fasi di cui sopra.
11. Accendere il proiettore e ripristinare il timer della lampada.
12. Reset lampada: (i) Premere "Menu" → (ii) Selezionare "OPZIONI" → (iii) Selezionare "Impostazioni lampada" → (iv) Selezionare "Reset lampada" → (v) Selezionare "Sì".

Nota:

- La vite sulla copertura della lampada e la lampada non possono essere rimosse.
- Il proiettore non può essere acceso se il coperchio della lampada non è stato rimesso sul proiettore.
- Non toccare il vetro della lampada. L'olio delle mani può far rompere la lampada. Per pulire il modulo della lampada, qualora venisse accidentalmente toccato, usare un panno asciutto.

MANUTENZIONE

Pulizia del filtro antipolvere

Rimozione del coperchio del filtro antipolvere

Procedura:

ATTENZIONE: Per evitare danni, è necessario sostenere il coperchio del filtro antipolvere con entrambe le mani durante la rimozione.

1. Collocare la punta degli indici sotto il bordo inferiore del coperchio del filtro antipolvere.
2. Con l'indice e il pollice di entrambe le mani, tenere saldamente il coperchio del filtro antipolvere.
3. Spostare leggermente il coperchio del filtro antipolvere a sinistra e a destra per rilasciarlo dai fermi sull'involucro. Quindi rimuoverlo.

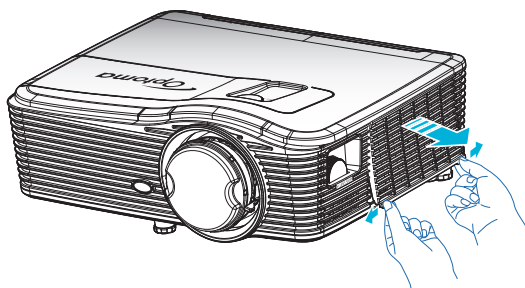

Installazione del filtro antipolvere

Procedura:

1. Installare i fori della guida del filtro antipolvere sui perni guida del coperchio del filtro antipolvere.
2. Installare l'assieme del coperchio del filtro antipolvere sull'involucro.

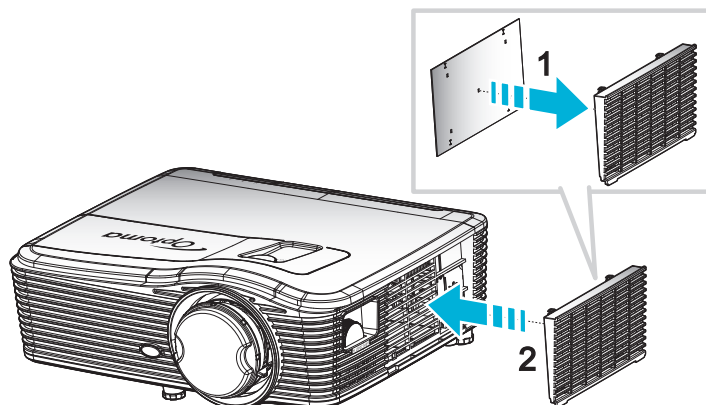

Nota: I filtri antipolvere sono richiesti/forniti solo nelle regioni selezionate con eccessiva polvere.

MANUTENZIONE

Pulizia del filtro antipolvere

Si consiglia di pulire il filtro antipolvere ogni tre mesi; pulirlo con maggiore frequenza se il proiettore viene utilizzato in ambienti polverosi.

Procedura:

1. Spegnere il proiettore premendo il tasto "⏻" del telecomando o sulla tastiera del proiettore.
2. Scollegare il cavo di alimentazione.
3. Rimuovere il filtro antipolvere lentamente e con attenzione.
4. Pulire o sostituire il filtro antipolvere.
5. Per installare il filtro antipolvere, invertire le fasi di cui sopra.

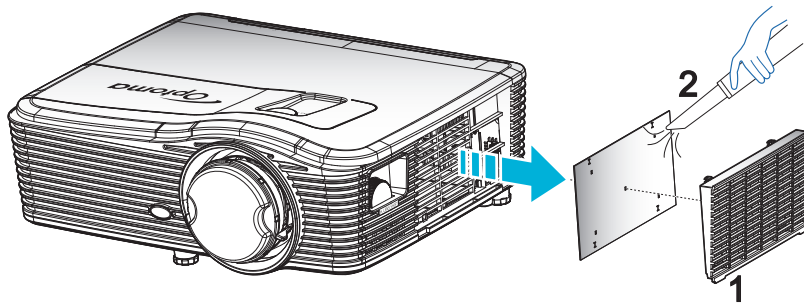

ULTERIORI INFORMAZIONI

Risoluzioni compatibili

Compatibilità HDMI

B0/ Temporizzazione stabilita	B0/Temporizzazione standard	B0/Temporizzazione dettagliata	B1/Modalità video	B1/ Temporizzazione dettagliata
720x400 a 70 Hz	XGA:	Temporizzazione originale:	640x480p a 60 Hz	1366x768 a 60 Hz
640x480 a 60 Hz	1440x900 a 60 Hz	XGA: 1024x768 a 60 Hz	720x480p a 60 Hz	1920x1080 a 60 Hz
640x480 a 67 Hz	1024x768 a 120 Hz	1080P: 1920x1080 a 60 Hz	1280x720p a 60 Hz	1920x1200 a 60Hz (RB)
640x480 a 72 Hz	1280x800 a 60 Hz	WUXGA: 1920x1200 a 60Hz (RB)	1920x1080i a 60 Hz	
640x480 a 75 Hz	1280x1024 a 60 Hz		720(1440)x480i a 60Hz	
800x600 a 56 Hz	1680x1050 a 60 Hz		1920x1080p a 60 Hz	
800x600 a 60 Hz	1280x720 a 60 Hz		720x576p a 50 Hz	
800x600 a 72 Hz	1280x720 a 120 Hz		1280x720p a 50 Hz	
800x600 a 75 Hz	1600x1200 a 60 Hz		1920x1080i a 50 Hz	
832x624 a 75 Hz	1080P/WUXGA:		720(1440)x576i a 50Hz	
1024x768 a 60 Hz	1280x720 a 60 Hz		1920x1080p a 50 Hz	
1024x768 a 70 Hz	1280x800 a 60 Hz		1920x1080p a 24 Hz	
1024x768 a 75 Hz	1280 x1024 a 60 Hz		1920x1080p a 30 Hz	
1280x1024 a 75 Hz	1400x1050 a 60 Hz			
1152x870 a 75 Hz	1600x1200 a 60 Hz			
	1440x900 a 60 Hz			
	1280x720 a 120 Hz			
	1024x768 a 120 Hz			

ULTERIORI INFORMAZIONI

Compatibilità VGA analogico

B0/ Temporizzazione stabilità	B0/Temporizzazione standard	B0/Temporizzazione dettagliata	B1/Modalità video	B1/ Temporizzazione dettagliata
720x400 a 70 Hz	XGA:	Temporizzazione originale:		1366x768 a 60 Hz
640x480 a 60 Hz	1440x900 a 60 Hz	XGA: 1024x768 a 60 Hz		1920x1080 a 60 Hz
640x480 a 67 Hz	1024x768 a 120 Hz	1080P: 1920x1080 a 60 Hz		1920x1200 a 60 Hz (RB)
640x480 a 72 Hz	1280x800 a 60 Hz	WUXGA: 1920x1200 a 60Hz (RB)		
640x480 a 75 Hz	1280x1024 a 60 Hz			
800x600 a 56 Hz	1680x1050 a 60 Hz			
800x600 a 60 Hz	1280x720 a 60 Hz			
800x600 a 72 Hz	1280x720 a 120 Hz			
800x600 a 75 Hz	1600x1200 a 60 Hz			
832x624 a 75 Hz	1080P/WUXGA:			
1024x768 a 60 Hz	1280x720 a 60 Hz			
1024x768 a 70 Hz	1280x800 a 60 Hz			
1024x768 a 75 Hz	1280x1024 a 60 Hz			
1280x1024 a 75 Hz	1400x1050 a 60 Hz			
1152x870 a 75 Hz	1600x1200 a 60 Hz			
	1440x900 a 60 Hz			
	1280x720 a 120 Hz			
	1024x768 a 120 Hz			

Compatibilità DisplayPort digitale

B0/ Temporizzazione stabilità	B0/Temporizzazione standard	B0/Temporizzazione dettagliata	B1/Modalità video	B1/ Temporizzazione dettagliata
720x400 a 70 Hz	XGA:	Temporizzazione originale:	640x480p a 60 Hz	1366x768 a 60 Hz
640x480 a 60 Hz	1440x900 a 60 Hz	XGA: 1024x768 a 60 Hz	720x480p a 60 Hz	1920x1080 a 60 Hz
640x480 a 67 Hz	1024x768 a 120 Hz	1080P: 1920x1080 a 60 Hz	1280x720p a 60 Hz	1920x1200 a 60 Hz
640x480 a 72 Hz	1280x800 a 60 Hz	WUXGA: 1920x1200 a 60Hz (RB)	1920x1080i a 60 Hz	
640x480 a 75 Hz	1280x1024 a 60 Hz		720(1440)x480i a 60Hz	
800x600 a 56 Hz	1680x1050 a 60 Hz		1920x1080p a 60 Hz	
800x600 a 60 Hz	1280x720 a 60 Hz		720x576p a 50 Hz	
800x600 a 72 Hz	1280x720 a 120 Hz		1280x720p a 50 Hz	
800x600 a 75 Hz	1600x1200 a 60 Hz		1920x1080i a 50 Hz	
832x624 a 75 Hz	1080P/WUXGA:		720(1440)x576i a 50Hz	
1024x768 a 60 Hz	1280x720 a 60 Hz		1920x1080p a 50 Hz	
1024x768 a 70 Hz	1280x800 a 60 Hz		1920x1080p a 24 Hz	
1024x768 a 75 Hz	1280x1024 a 60 Hz		1920x1080p a 30 Hz	
1280x1024 a 75 Hz	1400x1050 a 60 Hz			
1152x870 a 75 Hz	1600x1200 a 60 Hz			
	1440x900 a 60 Hz			
	1280x720 a 120 Hz			
	1024x768 a 120 Hz			

ULTERIORI INFORMAZIONI

Compatibilità video 3D reale

Risoluzione di ingresso	Ingresso HDMI 1.4a 3D	Temporizzazione ingresso		
		1280x720P a 50 Hz	Alto e Basso	
		1280x720P a 60 Hz	Alto e Basso	
		1280x720P a 50 Hz	Frame packing	
		1280x720P a 60 Hz	Frame packing	
		1920x1080i a 50 Hz	Affiancato (mezzo)	
		1920x1080i a 60 Hz	Affiancato (mezzo)	
		1920x1080P a 24 Hz	Alto e Basso	
		1920x1080P a 24 Hz	Frame packing	
	HDMI 1.3	1920x1080i a 50 Hz	Affiancato (mezzo)	Modalità SBS attiva
		1920x1080i a 60 Hz		
		1280x720P a 50 Hz		
		1280x720P a 60 Hz		
		1920x1080i a 50 Hz	Alto e Basso	Modalità TAB attiva
		1920x1080i a 60 Hz		
		1280x720P a 50 Hz		
		1280x720P a 60 Hz		
		480i	HQFS	Il 3D formato è Frame Sequential

Dimensioni immagine e distanza di proiezione

(WUXGA)

Dimensioni immagine desiderate						Distanza di proiezione (C)			
Lunghezza		Larghezza		Altezza		Wide		Tele	
m	pollici	m	pollici	m	pollici	m	ft	m	ft
0,76	30	0,65	25,44	0,4	15,9	\	\	1,4	4,59
0,91	36	0,78	30,53	0,48	19,08	\	\	1,7	5,58
1,02	40	0,86	33,92	0,54	21,2	1,0	3,28	1,8	5,91
1,27	50	1,08	42,4	0,67	26,5	1,3	4,27	2,3	7,55
1,52	60	1,29	50,88	0,81	31,8	1,5	4,92	2,8	9,19
1,78	70	1,51	59,36	0,94	37,1	1,8	5,91	3,2	10,50
2,03	80	1,72	67,84	1,08	42,4	2,1	6,89	3,7	12,14
2,29	90	1,94	76,32	1,21	47,7	2,3	7,55	4,1	13,45
2,54	100	2,15	84,8	1,35	53	2,6	8,53	4,6	15,09
3,05	120	2,58	101,76	1,62	63,6	3,1	10,17	5,5	18,04
3,81	150	3,23	127,2	2,02	79,5	3,9	12,80	6,9	22,64
4,57	180	3,88	152,64	2,42	95,4	4,6	15,09	8,3	27,23
5,08	200	4,31	169,6	2,69	106	5,2	17,06	9,2	30,18
6,35	250	5,38	212	3,37	132,5	6,4	21,00	11,5	37,73
7,62	300	6,46	254,4	4,04	159	7,7	25,26	13,8	45,28

ULTERIORI INFORMAZIONI

Intervallo di spostamento obiettivo					
Dal centro dell'obiettivo PJ alla parte superiore dell'immagine				Intervallo di spostamento immagine	
Verticale + (Max) (A)	Verticale - (Min) (B)	Intervallo verticale al centro di spostamento orizzontale (D) = (A) - (B)	Intervallo verticale all'1% di posizione orizzontale	Orizzontale + (Destra)	Orizzontale - (Sinistra)
48,5	40,4	8,1	7,2	6,5	6,5
58,2	48,5	9,7	8,6	7,8	7,8
64,6	53,9	10,8	9,7	8,6	8,6
80,8	67,3	13,5	12,1	10,8	10,8
96,9	80,8	16,2	14,6	12,9	12,9
113,1	94,2	18,9	16,9	15,1	15,1
129,2	107,7	21,5	19,4	17,2	17,2
145,4	121,2	24,2	21,8	19,4	19,4
161,5	134,6	26,9	24,3	21,5	21,5
193,9	161,5	32,3	29,2	25,9	25,9
242,3	201,9	40,4	36,4	32,3	32,3
290,8	242,3	48,5	43,6	38,8	38,8
323,1	269,2	53,9	48,4	43,1	43,1
403,9	336,6	67,3	60,7	53,9	53,9
484,6	403,9	80,8	72,7	64,6	64,6

Nota:

- I valori di Spostamento verticale dell'obiettivo sono calcolati sempre a partire dal Centro dell'obiettivo di proiezione. Quindi la distanza di 5,2 cm (2,05 pollici) dalla Base al Centro dell'obiettivo di proiezione deve essere aggiunta a ciascun valore di Spostamento verticale dell'obiettivo.
- Il rapporto di zoom è 1,8x.

(1080P)

Dimensioni immagine desiderate						Distanza di proiezione (C)			
Lunghezza		Larghezza		Altezza		Wide		Tele	
m	pollici	m	pollici	m	pollici	m	ft	m	ft
0,76	30	0,66	26,15	0,37	14,71	\	\	1,4	4,59
0,91	36	0,80	31,38	0,45	17,65	1,0	3,28	1,7	5,58
1,02	40	0,89	34,86	0,5	19,6	1,1	3,61	1,9	6,23
1,27	50	1,11	43,58	0,62	24,5	1,3	4,27	2,4	7,87
1,52	60	1,33	52,29	0,75	29,4	1,6	5,25	2,8	9,19
1,78	70	1,55	61,01	0,87	34,3	1,9	6,23	3,3	10,83
2,03	80	1,77	69,73	1	39,2	2,1	6,89	3,8	12,47
2,29	90	1,99	78,44	1,12	44,1	2,4	7,87	4,2	13,78
2,54	100	2,21	87,16	1,25	49	2,6	8,53	4,7	15,42
3,05	120	2,66	104,59	1,49	58,8	3,2	10,50	5,7	18,70
3,81	150	3,32	130,74	1,87	73,5	4,0	13,12	7,1	23,29
4,57	180	3,98	156,88	2,24	88,2	4,8	15,75	8,5	27,89
5,08	200	4,43	174,32	2,49	98,1	5,3	17,39	9,4	30,84
6,35	250	5,53	217,89	3,11	122,6	6,6	21,65	11,8	38,71
7,62	300	6,64	261,47	3,74	147,1	7,9	25,92	14,1	46,26

ULTERIORI INFORMAZIONI

Intervallo di spostamento obiettivo					
Dal centro dell'obiettivo PJ alla parte superiore dell'immagine				Intervallo di spostamento immagine	
Verticale + (Max) (A)	Verticale - (Min) (B)	Intervallo verticale al centro di spostamento orizzontale (D) = (A) - (B)	Intervallo verticale all'1% di posizione orizzontale	Orizzontale + (Destra)	Orizzontale - (Sinistra)
48,6	39,2	9,3	8,3	6,6	6,6
58,3	47,1	11,2	10,1	8,0	8,0
64,8	52,3	12,5	11,3	8,9	8,9
80,9	65,4	15,6	14,0	11,1	11,1
97,1	78,5	18,7	16,9	13,3	13,3
113,3	91,5	21,8	19,6	15,5	15,5
129,5	104,6	24,9	22,5	17,7	17,7
145,7	117,7	28,0	25,2	19,9	19,9
161,9	130,8	31,1	28,1	22,1	22,1
194,3	156,9	37,4	33,5	26,6	26,6
242,8	196,1	46,7	42,1	33,2	33,2
291,4	235,4	56,0	50,4	39,9	39,9
323,8	261,5	62,3	56,0	44,3	44,3
404,7	326,9	77,8	70,0	55,4	55,4
485,7	392,3	93,4	84,2	66,4	66,4

Nota:

- I valori di Spostamento verticale dell'obiettivo sono calcolati sempre a partire dal Centro dell'obiettivo di proiezione. Quindi la distanza di 5,2 cm (2,05 pollici) dalla Base al Centro dell'obiettivo di proiezione deve essere aggiunta a ciascun valore di Spostamento verticale dell'obiettivo.
- Il rapporto di zoom è 1,8x.

(WXGA)

Dimensioni immagine desiderate						Distanza di proiezione (C)			
Lunghezza		Larghezza		Altezza		Wide		Tele	
m	pollici	m	pollici	m	pollici	m	ft	m	ft
0,76	30	0,65	25,44	0,4	15,9	/	/	1,4	4,59
0,91	36	0,78	30,53	0,48	19,08	1,0	3,28	1,7	5,58
1,02	40	0,86	33,92	0,54	21,2	1,1	3,61	1,9	6,23
1,27	50	1,08	42,4	0,67	26,5	1,4	4,59	2,4	7,87
1,52	60	1,29	50,88	0,81	31,8	1,6	5,25	2,9	9,51
1,78	70	1,51	59,36	0,94	37,1	1,9	6,23	3,4	11,15
2,03	80	1,72	67,84	1,08	42,4	2,2	7,22	3,9	12,80
2,29	90	1,94	76,32	1,21	47,7	2,4	7,87	4,3	14,11
2,54	100	2,15	84,8	1,35	53	2,7	8,86	4,8	15,75
3,05	120	2,58	101,76	1,62	63,6	3,2	10,50	5,8	19,03
3,81	150	3,23	127,2	2,02	79,5	4,1	13,45	7,2	23,62
4,57	180	3,88	152,64	2,42	95,4	4,9	16,08	8,7	28,54
5,08	200	4,31	169,6	2,69	106	5,4	17,72	9,6	31,50
6,35	250	5,38	212	3,37	132,5	6,8	22,31	12,0	39,37
7,62	300	6,46	254,4	4,04	159	8,1	26,57	14,4	47,24

ULTERIORI INFORMAZIONI

Intervallo di spostamento obiettivo					
Dal centro dell'obiettivo PJ alla parte superiore dell'immagine				Intervallo di spostamento immagine	
Verticale + (Max) (A)	Verticale - (Min) (B)	Intervallo verticale al centro di spostamento orizzontale (D) = (A) - (B)	Intervallo verticale all'1% di posizione orizzontale	Orizzontale + (Destra)	Orizzontale - (Sinistra)
50,5	42,4	8,1	7,2	6,5	6,5
60,6	50,9	9,7	8,6	7,8	7,8
67,3	56,5	10,8	9,7	8,6	8,6
84,1	70,7	13,5	12,1	10,8	10,8
101,0	84,8	16,2	14,6	12,9	12,9
117,8	99,0	18,8	16,9	15,1	15,1
134,6	113,1	21,5	19,4	17,2	17,2
151,5	127,2	24,2	21,8	19,4	19,4
168,3	141,4	26,9	24,3	21,5	21,5
201,9	169,6	32,3	29,2	25,9	25,9
252,4	212,0	40,4	36,4	32,3	32,3
302,9	254,4	48,5	43,6	38,8	38,8
336,6	282,7	53,9	48,4	43,1	43,1
420,7	353,4	67,3	60,7	53,9	53,9
504,8	424,1	80,8	72,7	64,6	64,6

Nota:

- I valori di Spostamento verticale dell'obiettivo sono calcolati sempre a partire dal Centro dell'obiettivo di proiezione. Quindi la distanza di 5,2 cm (2,05 pollici) dalla Base al Centro dell'obiettivo di proiezione deve essere aggiunta a ciascun valore di Spostamento verticale dell'obiettivo.
- Il rapporto di zoom è 1,8x.

(XGA)

Dimensioni immagine desiderate						Distanza di proiezione (C)			
Lunghezza		Larghezza		Altezza		Wide		Tele	
m	pollici	m	pollici	m	pollici	m	ft	m	ft
0,76	30	0,61	24	0,46	18	\	\	1,3	4,27
1,02	40	0,81	32	0,61	24	1,0	3,28	1,8	5,91
1,27	50	1,02	40	0,76	30	1,3	4,27	2,2	7,22
1,52	60	1,22	48	0,91	36	1,5	4,92	2,7	8,86
1,78	70	1,42	56	1,07	42	1,8	5,91	3,1	10,17
2,03	80	1,63	64	1,22	48	2,0	6,56	3,6	11,81
2,29	90	1,83	72	1,37	54	2,3	7,55	4,0	13,12
2,54	100	2,03	80	1,52	60	2,5	8,20	4,5	14,76
3,05	120	2,44	96	1,83	72	3,0	9,84	5,4	17,72
3,81	150	3,05	120	2,29	90	3,8	12,47	6,7	21,98
4,57	180	3,66	144	2,74	108	4,5	14,76	8,1	26,57
5,08	200	4,06	160	3,05	120	5,0	16,40	9,0	29,53
6,35	250	5,08	200	3,81	150	6,3	20,67	11,2	36,75
7,62	300	6,10	240	4,57	180	7,6	24,93	13,5	44,29

ULTERIORI INFORMAZIONI

Intervallo di spostamento obiettivo					
Dal centro dell'obiettivo PJ alla parte superiore dell'immagine				Intervallo di spostamento immagine	
Verticale + (Max) (A)	Verticale - (Min) (B)	Intervallo verticale al centro di spostamento orizzontale (D) = (A) - (B)	Intervallo verticale all'1% di posizione orizzontale	Orizzontale + (Destra)	Orizzontale - (Sinistra)
48,0	43,4	4,6	4,1	6,1	6,1
64,0	57,9	6,1	5,5	8,1	8,1
80,0	72,4	7,6	6,8	10,2	10,2
96,0	86,9	9,1	8,2	12,2	12,2
112,0	101,4	10,7	9,6	14,2	14,2
128,0	115,8	12,2	11,0	16,3	16,3
144,0	130,3	13,7	12,3	18,3	18,3
160,0	144,8	15,2	13,7	20,3	20,3
192,0	173,7	18,3	16,5	24,4	24,4
240,0	217,2	22,9	20,6	30,5	30,5
288,0	260,6	27,4	24,7	36,6	36,6
320,0	289,6	30,5	27,5	40,6	40,6
400,1	362,0	38,1	34,3	50,8	50,8
480,1	434,3	45,7	41,1	61,0	61,0

Nota:

- I valori di Spostamento verticale dell'obiettivo sono calcolati sempre a partire dal Centro dell'obiettivo di proiezione. Quindi la distanza di 5,2 cm (2,05 pollici) dalla Base al Centro dell'obiettivo di proiezione deve essere aggiunta a ciascun valore di Spostamento verticale dell'obiettivo.
- Il rapporto di zoom è 1,8x.

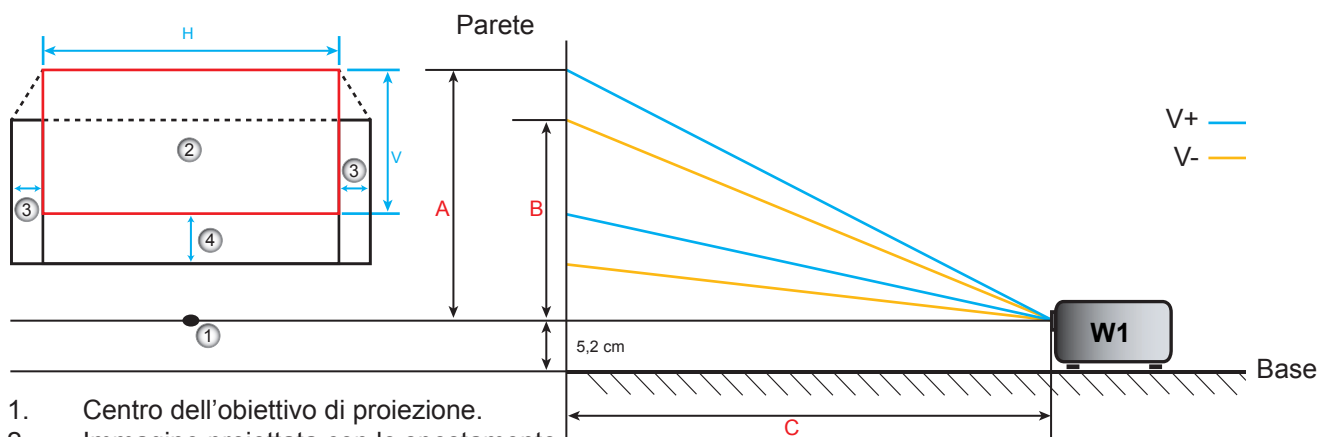

1. Centro dell'obiettivo di proiezione.
2. Immagine proiettata con lo spostamento dell'obiettivo sulla posizione più elevata.
3. Intervallo di spostamento orizzontale: 10% O.
4. Gamma di spostamento verticale: 20% V.

ULTERIORI INFORMAZIONI

Determinazione della posizione del centro di spostamento dell'obiettivo

Centro di spostamento orizzontale dell'obiettivo

1. Regolare Spostamento V. finché l'immagine non raggiunge l'intervallo massimo sull'estremità inferiore.



2. Regolare Spostamento O. finché l'immagine non raggiunge l'intervallo di spostamento massimo a sinistra.

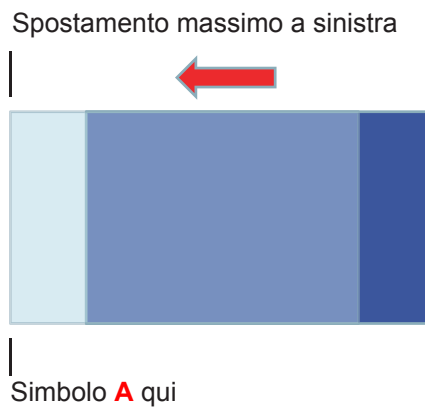

3. Regolare Spostamento O. finché l'immagine non raggiunge l'intervallo di spostamento massimo a destra.

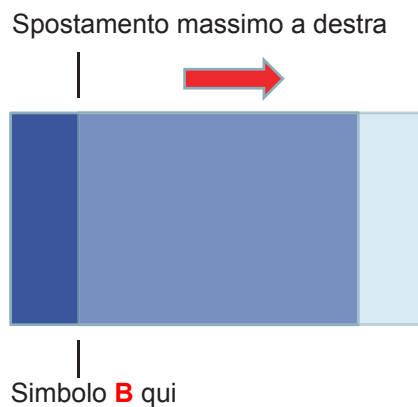

4. Misurare la distanza tra il simbolo A e il simbolo B, quindi dividere per 2 e riposizionare l'immagine sul

ULTERIORI INFORMAZIONI

simbolo **A/B** a sinistra. L'immagine sarà al centro del relativo spostamento orizzontale.

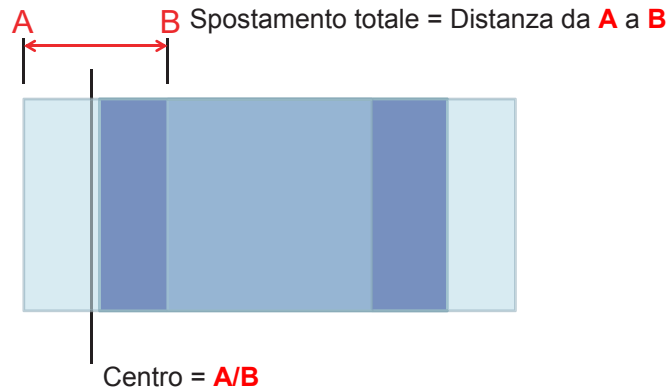

Centro di spostamento verticale dell'obiettivo

1. L'immagine sarà al centro del relativo spostamento orizzontale prima di regolare l'immagine al centro del relativo spostamento verticale.



2. Regolare Spostamento O. finché l'immagine non raggiunge l'intervallo di spostamento massimo in basso.

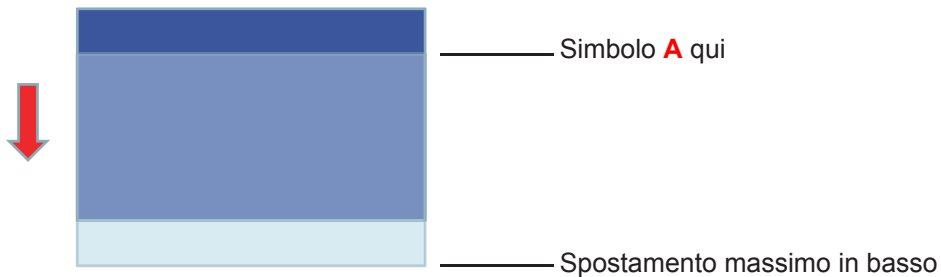

3. Regolare Spostamento V. finché l'immagine non raggiunge l'intervallo di spostamento massimo in alto.

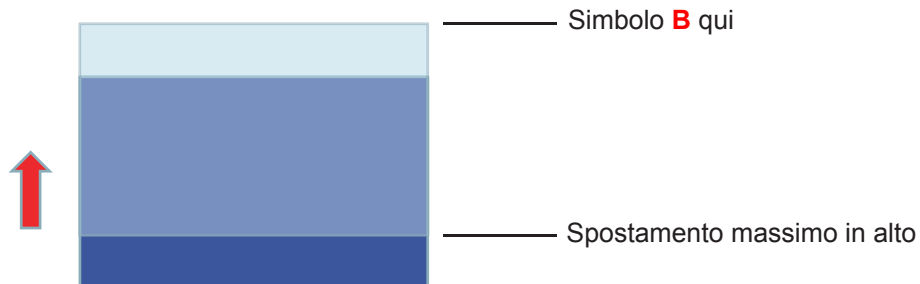

4. Misurare la distanza tra il simbolo **A** e il simbolo **B**, quindi dividere per 2 e riposizionare l'immagine sul

ULTERIORI INFORMAZIONI

simbolo **A/B** in basso. L'immagine sarà al centro del relativo spostamento verticale.

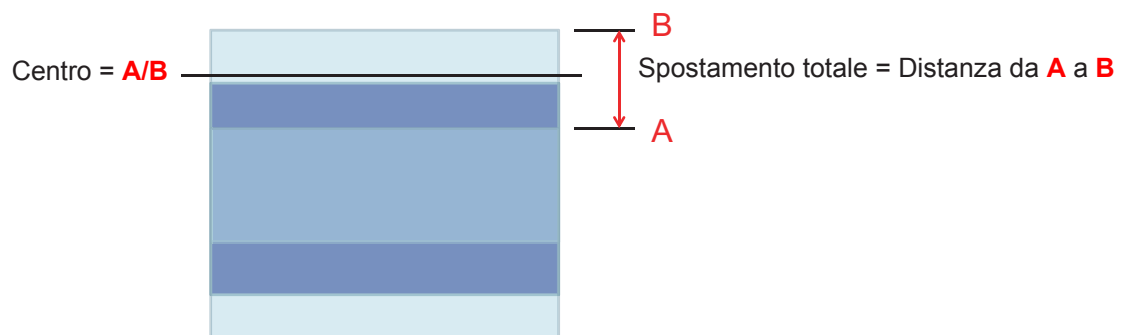

ULTERIORI INFORMAZIONI

Dimensioni del proiettore e installazione del supporto a soffitto

1. Per evitare danni al proiettore, usare il supporto da soffitto Optoma.
2. Se si desidera utilizzare un kit prodotto da terzi, assicurarsi che le viti impiegate per fissare il proiettore siano conformi ai seguenti requisiti:
 - Tipo di viti: M4*3
 - Lunghezza minima della vite: 10mm

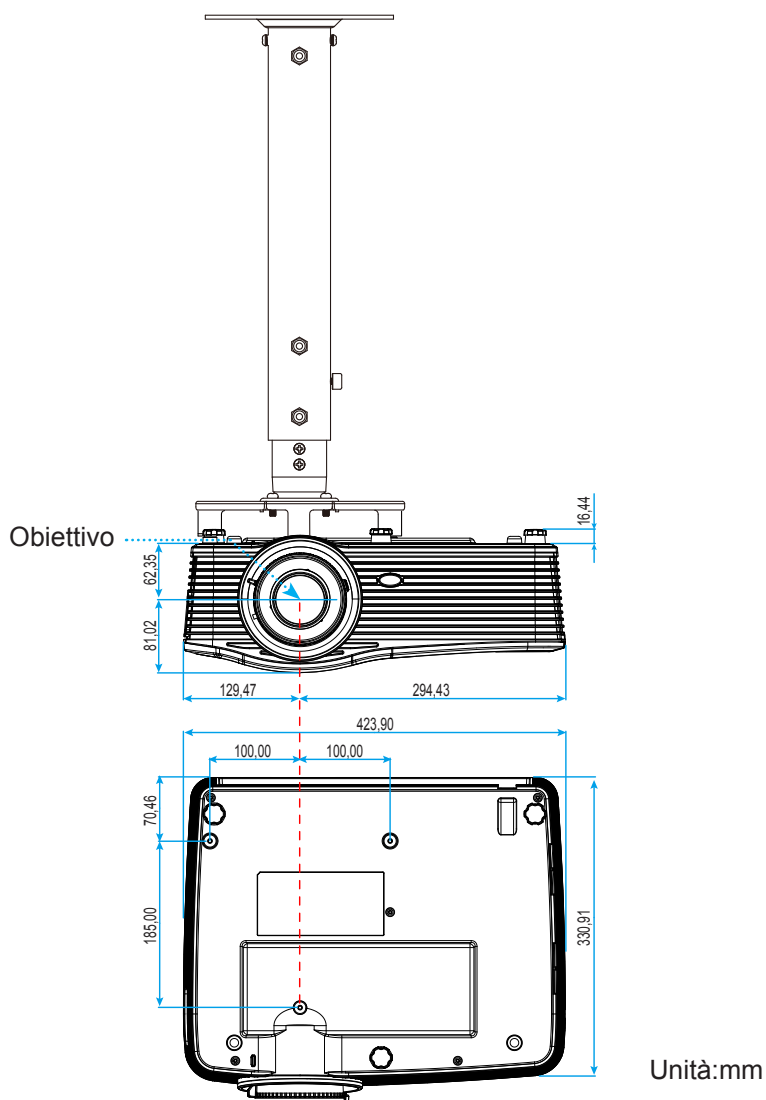

Nota: Si prega di notare che i danni provocati da una installazione scorretta annulleranno la garanzia.



Attenzione:

- Se viene acquistato un supporto da soffitto di un'altra società, accertarsi di usare viti della dimensione corretta. La dimensione delle viti varierà in base allo spessore della piastra di montaggio.
- Accertarsi di mantenere almeno uno spazio di 10 cm tra il soffitto e la parte inferiore del proiettore.
- Evitare di installare il proiettore accanto a una fonte di calore.

ULTERIORI INFORMAZIONI

Elenco funzioni Protocollo RS232

Velocità di trasmissione in baud: 9600

Bit di dati: 8

Codice ASCII

Parità: Nessuno

Bit di stop: 1

Controllo del flusso: Nessuno

UART16550 FIFO: Disabilita

Ritorno proiettore (riuscito): P

Ritorno proiettore (non riuscito): F

XX=01-99, ID proiettore, XX=00 è per tutti i proiettori

Nota: Vi è <CR> dopo tutti i comandi ASCII. 0D è il codice HEX per <CR> nel codice ASCII.

SEND to projector			
232 ASCII Code	HEX Code	Function	Description
~XX00 1	7E 30 30 30 30 20 31 0D	Power ON	
~XX00 0	7E 30 30 30 30 20 30 0D	Power OFF	(0/2 for backward compatible)
~XX00 1	7E 30 30 30 30 20 31 20	Power ON with Password	~nnnn = ~0000 (a=7E 30 30 30 30)
~nnnn	a 0D		~9999 (a=7E 39 39 39 39)
~XX01 1	7E 30 30 30 31 20 31 0D	Resync	
~XX02 1	7E 30 30 30 32 20 31 0D	AV Mute	On
~XX02 0	7E 30 30 30 32 20 30 0D		Off (0/2 for backward compatible)
~XX03 1	7E 30 30 30 33 20 31 0D	Mute	On
~XX03 2	7E 30 30 30 33 20 30 0D		Off (0/2 for backward compatible)
~XX04 1	7E 30 30 30 34 20 31 0D	Freeze	
~XX04 0	7E 30 30 30 34 20 30 0D	Unfreeze	(0/2 for backward compatible)
~XX05 1	7E 30 30 30 35 20 31 0D	Zoom Plus	
~XX06 1	7E 30 30 30 36 20 31 0D	Zoom Minus	
~XX12 1	7E 30 30 31 32 20 31 0D	Direct Source Commands	HDMI1
~XX12 15	7E 30 30 31 32 20 31 35 0D		HDMI2
~XX12 20	7E 30 30 31 32 20 32 30 0D		Displayport
~XX12 5	7E 30 30 31 32 20 35 0D		VGA1
~XX12 8	7E 30 30 31 32 20 38 0D		VGA1 Component
~XX12 6	7E 30 30 31 32 20 36 0D		VGA 2
~XX12 13	7E 30 30 31 32 20 31 33 0D		VGA2 Component
~XX12 9	7E 30 30 31 32 20 39 0D		S-Video
~XX12 10	7E 30 30 31 32 20 31 30 0D		Video
~XX12 21	7E 30 30 31 32 20 32 31 0D		HDBaseT (only exists in "T" SKU)
~XX20 1	7E 30 30 32 30 20 31 0D	Display Mode	Presentation
~XX20 2	7E 30 30 32 30 20 32 0D		Bright
~XX20 3	7E 30 30 32 30 20 33 0D		Movie
~XX20 4	7E 30 30 32 30 20 34 0D		sRGB
~XX20 5	7E 30 30 32 30 20 35 0D		User
~XX20 7	7E 30 30 32 30 20 37 0D		Blackboard
~XX20 13	7E 30 30 32 30 20 31 33 0D		DICOM SIM.
~XX20 9	7E 30 30 32 30 20 39 0D		3D
~XX21 n	7E 30 30 32 31 20 a 0D	Brightness	n = -50 (a=2D 35 30) ~ 50 (a=35 30)
~XX22 n	7E 30 30 32 32 20 a 0D	Contrast	n = -50 (a=2D 35 30) ~ 50 (a=35 30)
~XX23 n	7E 30 30 32 33 20 a 0D	Sharpness	n = 1 (a=31) ~ 15 (a=31 35)
~XX45 n	7E 30 30 34 34 20 a 0D	Color (Saturation)	n = -50 (a=2D 35 30) ~ 50 (a=35 30)
~XX44 n	7E 30 30 34 35 20 a 0D	Tint	n = -50 (a=2D 35 30) ~ 50 (a=35 30)
~XX34 n	7E 30 30 33 34 20 a 0D	BrilliantColor™	n = 1 (a=31) ~ 10 (a=31 30)
~XX35 1	7E 30 30 33 35 20 31 0D	Gamma	Film
~XX35 3	7E 30 30 33 35 20 33 0D		Graphics
~XX35 7	7E 30 30 33 35 20 37 0D		2.2
~XX35 5	7E 30 30 33 35 20 35 0D		1.8
~XX35 6	7E 30 30 33 35 20 36 0D		2.0
~XX35 8	7E 30 30 33 35 20 38 0D		2.6
~XX35 10	7E 30 30 33 35 20 31 30 0D		Blackboard
~XX35 11	7E 30 30 33 35 20 31 31 0D		DICOM

ULTERIORI INFORMAZIONI

SEND to projector				
232 ASCII Code	HEX Code	Function	Description	
~XX36 4	7E 30 30 33 36 20 34 0D	Color Temp.	Warm	
~XX36 1	7E 30 30 33 36 20 31 0D		Standard	
~XX36 2	7E 30 30 33 36 20 32 0D		Cool	
~XX36 3	7E 30 30 33 36 20 33 0D		Cold	
~XX37 1	7E 30 30 33 37 20 31 0D	Color Space	Auto	
~XX37 2	7E 30 30 33 37 20 32 0D		RGB\ RGB(0-255)	
~XX37 3	7E 30 30 33 37 20 33 0D		YUV	
~XX37 4	7E 30 30 33 37 20 34 0D		RGB(16 - 235)	
~XX24 n	7E 30 30 32 34 20 a 0D	RGB Gain/Bias	Red Gain	n = -50 (a=2D 35 30) ~ 50 (a=35 30)
~XX25 n	7E 30 30 32 35 20 a 0D		Green Gain	n = -50 (a=2D 35 30) ~ 50 (a=35 30)
~XX26 n	7E 30 30 32 36 20 a 0D		Blue Gain	n = -50 (a=2D 35 30) ~ 50 (a=35 30)
~XX27 n	7E 30 30 32 37 20 a 0D		Red Bias	n = -50 (a=2D 35 30) ~ 50 (a=35 30)
~XX28 n	7E 30 30 32 38 20 a 0D		Green Bias	n = -50 (a=2D 35 30) ~ 50 (a=35 30)
~XX29 n	7E 30 30 32 39 20 a 0D		Blue Bias	n = -50 (a=2D 35 30) ~ 50 (a=35 30)
~XX517 1	7E 30 30 35 31 37 20 31 0D	RGB Gain/Bias Reset	Reset	
~XX509	7E 30 30 35 30 39 20 0D	Image Settings Reset	Reset	
~XX327 n	7E 30 30 33 32 37 20 a 0D	Color Matching	Red Hue	n = -50 (a=2D 35 30) ~ 50 (a=35 30)
~XX333 n	7E 30 30 33 33 32 20 a 0D		Red Saturation	n = -50 (a=2D 35 30) ~ 50 (a=35 30)
~XX339 n	7E 30 30 33 33 39 20 a 0D		Red Gain	n = -50 (a=2D 35 30) ~ 50 (a=35 30)
~XX328 n	7E 30 30 33 32 38 20 a 0D		Green Hue	n = -50 (a=2D 35 30) ~ 50 (a=35 30)
~XX334 n	7E 30 30 33 33 34 20 a 0D		Green Saturation	n = -50 (a=2D 35 30) ~ 50 (a=35 30)
~XX340 n	7E 30 30 33 34 30 20 a 0D		Green Gain	n = -50 (a=2D 35 30) ~ 50 (a=35 30)
~XX329 n	7E 30 30 33 32 39 20 a 0D		Blue Hue	n = -50 (a=2D 35 30) ~ 50 (a=35 30)
~XX335 n	7E 30 30 33 33 35 20 a 0D		Blue Saturation	n = -50 (a=2D 35 30) ~ 50 (a=35 30)
~XX341 n	7E 30 30 33 34 31 20 a 0D		Blue Gain	n = -50 (a=2D 35 30) ~ 50 (a=35 30)
~XX330 n	7E 30 30 33 33 30 20 a 0D		Cyan Hue	n = -50 (a=2D 35 30) ~ 50 (a=35 30)
~XX336 n	7E 30 30 33 33 36 20 a 0D		Cyan Saturation	n = -50 (a=2D 35 30) ~ 50 (a=35 30)
~XX342 n	7E 30 30 33 34 32 20 a 0D		Cyan Gain	n = -50 (a=2D 35 30) ~ 50 (a=35 30)
~XX331 n	7E 30 30 33 33 31 20 a 0D		Yellow Hue	n = -50 (a=2D 35 30) ~ 50 (a=35 30)
~XX337 n	7E 30 30 33 33 37 20 a 0D		Yellow Saturation	n = -50 (a=2D 35 30) ~ 50 (a=35 30)
~XX343 n	7E 30 30 33 34 33 20 a 0D		Yellow Gain	n = -50 (a=2D 35 30) ~ 50 (a=35 30)
~XX332 n	7E 30 30 33 33 32 20 a 0D		Magenta Hue	n = -50 (a=2D 35 30) ~ 50 (a=35 30)
~XX338 n	7E 30 30 33 33 38 20 a 0D		Magenta Saturation	n = -50 (a=2D 35 30) ~ 50 (a=35 30)
~XX344 n	7E 30 30 33 34 34 20 a 0D		Magenta Gain	n = -50 (a=2D 35 30) ~ 50 (a=35 30)
~XX345 n	7E 30 30 33 34 35 20 a 0D	White	Red	n = -50 (a=2D 35 30) ~ 50 (a=35 30)
~XX346 n	7E 30 30 33 34 36 20 a 0D		Green	n = -50 (a=2D 35 30) ~ 50 (a=35 30)
~XX347 n	7E 30 30 33 34 37 20 a 0D		Blue	n = -50 (a=2D 35 30) ~ 50 (a=35 30)
~XX215 1	7E 30 30 32 31 35 20 31 0D	Reset		
~XX73 n	7E 30 30 37 33 20 a 0D	Signal (RGB)	Frequency	n = -5 (a=2D 35) ~ 5 (a=35) By signal
~XX91 1	7E 30 30 39 31 20 31 0D		Automatic	On
~XX91 0	7E 30 30 39 31 20 30 0D			Off (0/2 for backward compatible)
~XX74 n	7E 30 30 37 34 20 a 0D		Phase	n = 0 (a=30) ~ 31 (a=33 31) By signal
~XX75 n	7E 30 30 37 35 20 a 0D		H. Position	n = -5 (a=2D 35) ~ 5 (a=35) By timing
~XX76 n	7E 30 30 37 36 20 a 0D		V. Position	n = -5 (a=2D 35) ~ 5 (a=35) By timing
~XX200 n	7E 30 30 32 30 30 20 a 0D	Signal(Video)	White Level	n = 0 (a=30) ~ 31 (a=33 31)
~XX201 n	7E 30 30 32 30 31 20 a 0D		Black Level	n = -5 (a=2D 35) ~ 5 (a=35)
~XX204 1	7E 30 30 32 30 30 24 20 31 0D		0 IRE	
~XX204 0	7E 30 30 32 30 30 24 20 30 0D		7.5 IRE	
~XX60 1	7E 30 30 36 30 20 31 0D	Format	4:3	
~XX60 2	7E 30 30 36 30 20 32 0D		16:9	
~XX60 3	7E 30 30 36 30 20 33 0D		16:10(WUXGA)	

ULTERIORI INFORMAZIONI

SEND to projector				
232 ASCII Code	HEX Code	Function	Description	
~XX60 5	7E 30 30 36 30 20 35 0D		LBX	
~XX60 6	7E 30 30 36 30 20 36 0D		Native	
~XX60 7	7E 30 30 36 30 20 37 0D		Auto	
~XX61 n	7E 30 30 36 31 20 a 0D	Edge mask		n = 0 (a=30) ~ 10 (a=31 30)
~XX62 n	7E 30 30 36 32 20 a 0D	Zoom		n = -5 (a=2D 35) ~ 25 (a=32 35)
~XX63 n	7E 30 30 36 33 20 a 0D	H Image Shift		n = -100 (a=2D 31 30 30) ~ 100 (a=31 30 30)
~XX64 n	7E 30 30 36 34 20 a 0D	V Image Shift		n = -100 (a=2D 31 30 30) ~ 100 (a=31 30 30)
~XX65 n	7E 30 30 36 35 20 a 0D	H Keystone		n = -30 (a=2D 33 30) ~ 30 (a=33 30)
~XX66 n	7E 30 30 36 36 20 a 0D	V Keystone		n = -30 (a=2D 33 30) ~ 30 (a=33 30)
~XX69 1	7E 30 30 36 39 20 31 0D	Auto V.Keystone		On
~XX69 0	7E 30 30 36 39 20 30 0D	Auto V. Keystone		Off
~XX59 1	7E 30 30 35 39 20 31 0D	Four corners (Top-Left)		Right+
~XX59 2	7E 30 30 35 39 20 32 0D			Left+
~XX59 3	7E 30 30 35 39 20 33 0D			Up+
~XX59 4	7E 30 30 35 39 20 34 0D			Down+
~XX59 5	7E 30 30 35 39 20 35 0D	(Top-Right)		Right+
~XX59 6	7E 30 30 35 39 20 36 0D			Left+
~XX59 7	7E 30 30 35 39 20 37 0D			Up+
~XX59 8	7E 30 30 35 39 20 38 0D			Down+
~XX59 9	7E 30 30 35 39 20 39 0D	(Bottom-Left)		Right+
~XX59 10	7E 30 30 35 39 20 31 30 0D			Left+
~XX59 11	7E 30 30 35 39 20 31 31 0D			Up+
~XX59 12	7E 30 30 35 39 20 31 32 0D			Down+
~XX59 13	7E 30 30 35 39 20 31 33 0D	(Bottom-Right)		Right+
~XX59 14	7E 30 30 35 39 20 31 34 0D			Left+
~XX59 15	7E 30 30 35 39 20 31 35 0D			Up+
~XX59 16	7E 30 30 35 39 20 31 36 0D			Down+
~XX516	7E 30 30 35 31 36 20 0D	Four corners reset		Reset
~XX506 0	7E 30 30 35 30 36 20 30 0D	Wall Color		Off
~XX506 2	7E 30 30 35 30 36 20 32 0D			Light Yellow
~XX506 3	7E 30 30 35 30 36 20 33 0D			Light Green
~XX506 4	7E 30 30 35 30 36 20 34 0D			Light Blue
~XX506 5	7E 30 30 35 30 36 20 35 0D			Pink
~XX506 6	7E 30 30 35 30 36 20 36 0D			Gray
~XX230 1	7E 30 30 32 33 30 20 31 0D	3D Mode		DLP-Link
~XX230 3	7E 30 30 32 33 30 20 31 0D			VESA 3D
~XX230 0	7E 30 30 32 33 30 20 30 0D			Off (0/2 for backward compatible)
~XX400 0	7E 30 30 34 30 30 20 30 0D	3D->2D		3D
~XX400 1	7E 30 30 34 30 30 20 31 0D			L
~XX400 2	7E 30 30 34 30 30 20 32 0D			R
~XX405 0	7E 30 30 34 30 35 20 30 0D	3D Format		Auto
~XX405 1	7E 30 30 34 30 35 20 31 0D			SBS
~XX405 2	7E 30 30 34 30 35 20 32 0D			Top and Bottom
~XX405 3	7E 30 30 34 30 35 20 33 0D			Frame sequential
~XX231 0	7E 30 30 32 33 31 20 30 0D	3D Sync Invert		On
~XX231 1	7E 30 30 32 33 31 20 31 0D	3D Sync Invert		Off
~XX70 1	7E 30 30 37 30 20 31 0D	Language		English
~XX70 2	7E 30 30 37 30 20 32 0D			German
~XX70 3	7E 30 30 37 30 20 33 0D			French
~XX70 4	7E 30 30 37 30 20 34 0D			Italian
~XX70 5	7E 30 30 37 30 20 35 0D			Spanish
~XX70 6	7E 30 30 37 30 20 36 0D			Portuguese
~XX70 7	7E 30 30 37 30 20 37 0D			Polish
~XX70 8	7E 30 30 37 30 20 38 0D			Dutch
~XX70 9	7E 30 30 37 30 20 39 0D			Swedish

ULTERIORI INFORMAZIONI

SEND to projector				
232 ASCII Code	HEX Code	Function	Description	
~XX70 10	7E 30 30 37 30 20 31 30 0D		Norwegian/Danish	
~XX70 11	7E 30 30 37 30 20 31 31 0D		Finnish	
~XX70 12	7E 30 30 37 30 20 31 32 0D		Greek	
~XX70 13	7E 30 30 37 30 20 31 33 0D		Traditional Chinese	
~XX70 14	7E 30 30 37 30 20 31 34 0D		Simplified Chinese	
~XX70 15	7E 30 30 37 30 20 31 35 0D		Japanese	
~XX70 16	7E 30 30 37 30 20 31 36 0D		Korean	
~XX70 17	7E 30 30 37 30 20 31 37 0D		Russian	
~XX70 18	7E 30 30 37 30 20 31 38 0D		Hungarian	
~XX70 19	7E 30 30 37 30 20 31 39 0D		Czechoslovak	
~XX70 20	7E 30 30 37 30 20 32 30 0D		Arabic	
~XX70 21	7E 30 30 37 30 20 32 31 0D		Thai	
~XX70 22	7E 30 30 37 30 20 32 32 0D		Turkish	
~XX70 23	7E 30 30 37 30 20 32 33 0D		Farsi	
~XX70 25	7E 30 30 37 30 20 32 33 0D		Vietnamese	
~XX70 26	7E 30 30 37 30 20 32 33 0D		Indonesian	
~XX70 27	7E 30 30 37 30 20 32 33 0D		Romanian	
~XX71 1	7E 30 30 37 31 20 31 0D	Projection	Front-Desktop	
~XX71 2	7E 30 30 37 31 20 32 0D		Rear-Desktop	
~XX71 3	7E 30 30 37 31 20 33 0D		Front-Ceiling	
~XX71 4	7E 30 30 37 31 20 34 0D		Rear-Ceiling	
~XX90 1	7E 30 30 39 30 20 31 0D	Screen Type (WXGA/WUXGA)	16:10	
~XX90 0	7E 30 30 39 31 20 30 0D		16:9	
~XX72 1	7E 30 30 37 32 20 31 0D	Menu Location	Top Left	
~XX72 2	7E 30 30 37 32 20 32 0D		Top Right	
~XX72 3	7E 30 30 37 32 20 33 0D		Centre	
~XX72 4	7E 30 30 37 32 20 34 0D		Bottom Left	
~XX72 5	7E 30 30 37 32 20 35 0D		Bottom Right	
~XX77 n	7E 30 30 37 37 20 aabbcc 0D	Security	Security Timer	Month/Day/Hour n = mm/dd/hh mm= 00 (aa=30 30) ~ 12 (aa=31 32) dd = 00 (bb=30 30) ~ 30 (bb=33 30) hh= 00 (cc=30 30) ~ 24 (cc=32 34)
~XX78 1	7E 30 30 37 38 20 31 0D	Security	On	
~XX78 0	7E 30 30 37 38 20 30 20		Off (0/2 for backward compatible)	
~nnnn	a 0D		~nnnn = ~0000 (a=7E 30 30 30 30) ~9999 (a=7E 39 39 39 39)	
~XX79 n	7E 30 30 37 39 20 a 0D	Projector ID	n = 00 (a=30 30) ~ 99 (a=39 39)	
~XX310 0	7E 30 30 33 31 30 20 30 0D	Internal Speaker	Off	
~XX310 1	7E 30 30 33 31 30 20 31 0D		On	
~XX80 1	7E 30 30 38 30 20 31 0D	Mute	On	
~XX80 0	7E 30 30 38 30 20 30 0D		Off (0/2 for backward compatible)	
~XX81 n	7E 30 30 38 31 20 a 0D	Volume(Audio)	n = 0 (a=30) ~ 10 (a=31 30)	
~XX93 n	7E 30 30 39 33 20 a 0D	Volume(Mic)	n = 0 (a=30) ~ 10 (a=31 30)	
~XX89 0	7E 30 30 38 39 20 30 0D	Audio Input	Default	
~XX89 1	7E 30 30 38 39 20 31 0D		Audio1	
~XX89 3	7E 30 30 38 39 20 33 0D		Audio2	
~XX89 4	7E 30 30 38 39 20 34 0D		Audio3	
~XX82 1	7E 30 30 38 32 20 31 0D	Logo	Default	
~XX82 2	7E 30 30 38 32 20 32 0D		User	
~XX82 3	7E 30 30 38 32 20 33 0D		Neutral	
~XX83 1	7E 30 30 38 33 20 31 0D	Logo Capture		
~XX88 0	7E 30 30 38 38 20 30 0D	Closed Captioning	Off	
~XX88 1	7E 30 30 38 38 20 31 0D		cc1	
~XX88 2	7E 30 30 38 38 20 32 0D		cc2	
~XX521 0	7E 30 30 35 32 31 20 30 0D	Wireless	Off (0/2 for backward compatible)	
~XX521 1	7E 30 30 35 32 31 20 31 0D	Wireless	On	
~XX454 0	7E 30 30 34 35 34 20 30 0D	Crestron	Off	

ULTERIORI INFORMAZIONI

SEND to projector			
232 ASCII Code	HEX Code	Function	Description
~XX454 1	7E 30 30 34 35 34 20 31 0D		On
~XX455 0	7E 30 30 34 35 35 20 30 0D	Extron	Off
~XX455 1	7E 30 30 34 35 35 20 31 0D		On
~XX456 0	7E 30 30 34 35 36 20 30 0D	PJLink	Off
~XX456 1	7E 30 30 34 35 36 20 31 0D		On
~XX457 0	7E 30 30 34 35 37 20 30 0D	AMX Device Discovery	Off
~XX457 1	7E 30 30 34 35 37 20 31 0D		On
~XX458 0	7E 30 30 34 35 38 20 30 0D	Telnet	Off
~XX458 1	7E 30 30 34 35 38 20 31 0D		On
~XX459 0	7E 30 30 34 35 38 20 30 0D	HTTP	Off
~XX459 1	7E 30 30 34 35 38 20 31 0D		On
~XX39 1	7E 30 30 33 39 20 31 0D	Input Source	HDMI1
~XX39 7	7E 30 30 33 39 20 37 0D		HDMI2
~XX39 15	7E 30 30 33 39 20 31 35 0D		Displayport
~XX39 5	7E 30 30 33 39 20 35 0D		VGA1
~XX39 6	7E 30 30 33 39 20 36 0D		VGA2
~XX39 9	7E 30 30 33 39 20 39 0D		S-Video
~XX39 10	7E 30 30 33 39 20 31 30 0D		Video
~XX100 1	7E 30 30 31 30 30 20 31 0D	Source Lock	On
~XX100 0	7E 30 30 31 30 30 20 30 0D		Off (0/2 for backward compatible)
~XX101 1	7E 30 30 31 30 31 20 31 0D	High Altitude	On
~XX101 0	7E 30 30 31 30 31 20 30 0D		Off (0/2 for backward compatible)
~XX102 1	7E 30 30 31 30 32 20 31 0D	Information Hide	On
~XX102 0	7E 30 30 31 30 32 20 30 0D		Off (0/2 for backward compatible)
~XX103 1	7E 30 30 31 30 33 20 31 0D	Keypad Lock	On
~XX103 0	7E 30 30 31 30 33 20 30 0D		Off (0/2 for backward compatible)
~XX348 1	7E 30 30 33 34 38 20 31 0D	Display Mode Lock	On
~XX348 0	7E 30 30 33 34 38 20 30 0D		Off (0/2 for backward compatible)
~XX195 0	7E 30 30 31 39 35 20 30 0D	Test Pattern	None
~XX195 1	7E 30 30 31 39 35 20 31 0D		Grid
~XX195 2	7E 30 30 31 39 35 20 32 0D		White Pattern
~XX104 1	7E 30 30 31 30 34 20 31 0D	Background Color	Blue
~XX104 2	7E 30 30 31 30 34 20 32 0D		Black
~XX104 3	7E 30 30 31 30 34 20 33 0D		Red
~XX104 4	7E 30 30 31 30 34 20 34 0D		Green
~XX104 5	7E 30 30 31 30 34 20 35 0D		White
~XX11 0	7E 30 30 31 31 20 30 0D	IR Function	Off
~XX11 1	7E 30 30 31 31 20 31 0D		On
~XX11 2	7E 30 30 31 31 20 32 0D		Front
~XX11 3	7E 30 30 31 31 20 33 0D		Top
~XX350 n	7E 30 30 33 35 30 20 a 0D	Remote Code	n = 00 (a=30 30) ~ 99 (a=39 39)
~XX192 0	7E 30 30 31 39 32 20 30 0D	12V Trigger	Off
~XX192 1	7E 30 30 31 39 32 20 31 0D		On
~XX105 1	7E 30 30 31 30 35 20 31 0D	Advanced	Direct Power On On
~XX105 0	7E 30 30 31 30 35 20 30 0D		Off (0/2 for backward compatible)
~XX113 0	7E 30 30 31 31 33 20 30 0D		Signal Power On Off
~XX113 1	7E 30 30 31 31 33 20 31 0D		On
~XX106 n	7E 30 30 31 30 36 20 a 0D		Auto Power Off n = 0 (a=30) ~ 180 (a=31 38 30) (min) (5 minutes for each step).
~XX107 n	7E 30 30 31 30 37 20 a 0D		Sleep Timer n = 0 (a=30) ~ 990 (a=39 39 30) (min) (10 minutes for each step).
~XX507 1	7E 30 30 35 30 37 20 31 0D		Sleep Timer On Repeat
~XX507 0	7E 30 30 35 30 37 20 30 0D		Off
~XX114 1	7E 30 30 31 31 34 20 31 0D		Power Eco.(≤0.5W) Mode(Standby)
~XX114 0	7E 30 30 31 31 34 20 30 0D		Active (0/2 for backward compatible)

ULTERIORI INFORMAZIONI

SEND to projector				
232 ASCII Code	HEX Code	Function	Description	
~XX109 1	7E 30 30 31 30 39 20 31 0D	Lamp Reminder	On	
~XX109 0	7E 30 30 31 30 39 20 30 0D		Off (0/2 for backward compatible)	
~XX110 1	7E 30 30 31 31 30 20 31 0D	Lamp Mode	Bright	
~XX110 2	7E 30 30 31 31 30 20 32 0D		Eco	
~XX110 5	7E 30 30 31 31 30 20 35 0D		Power	
~XX326 0	7E 30 30 33 32 36 20 30 0D	Power /100%		
~XX326 1	7E 30 30 33 32 36 20 31 0D	Power /95%		
~XX326 2	7E 30 30 33 32 36 20 32 0D	Power /90%		
~XX326 3	7E 30 30 33 32 36 20 33 0D	Power /85%		
~XX326 4	7E 30 30 33 32 36 20 34 0D	Power /80%		
~XX111 1	7E 30 30 31 31 31 20 31 0D	Lamp Reset	Yes	
~XX320 1	7E 30 30 33 32 30 20 31 0D	Optional Filter Installed	Yes	
~XX320 0	7E 30 30 33 32 30 20 30 0D		No (0/2 for backward compatible)	
~XX322 0	7E 30 30 33 32 32 20 30 0D	Filter Reminder	Off	
~XX322 1	7E 30 30 33 32 32 20 31 0D		300 hrs	
~XX322 2	7E 30 30 33 32 32 20 32 0D		500 hrs	
~XX322 3	7E 30 30 33 32 32 20 33 0D		800 hrs	
~XX322 4	7E 30 30 33 32 32 20 34 0D		1000 hrs	
~XX323 1	7E 30 30 33 32 33 20 31 0D	Filter Reset	Yes	
~XX313 1	7E 30 30 33 31 33 20 31 0D	Information menu	On	
~XX313 0	7E 30 30 33 31 33 20 30 0D		Off(0/2 for backward compatible)	
~XX112 1	7E 30 30 31 31 32 20 31 0D	Reset	Yes	
~XX210 n	7E 30 30 32 30 30 20 n 0D	Display message on the OSD	n: 1-30 characters	
SEND to emulate Remote				
~XX140 10	7E 30 30 31 34 30 20 31 30 0D		Up	
~XX140 11	7E 30 30 31 34 30 20 31 31 0D		Left	
~XX140 12	7E 30 30 31 34 30 20 31 32 0D		Enter (for projection MENU)	
~XX140 13	7E 30 30 31 34 30 20 31 33 0D		Right	
~XX140 14	7E 30 30 31 34 30 20 31 34 0D		Down	
~XX140 15	7E 30 30 31 34 30 20 31 35 0D		V Keystone +	
~XX140 16	7E 30 30 31 34 30 20 31 36 0D		V Keystone -	
~XX140 17	7E 30 30 31 34 30 20 31 37 0D		Volume -	
~XX140 18	7E 30 30 31 34 30 20 31 38 0D		Volume +	
~XX140 20	7E 30 30 31 34 30 20 32 30 0D		Menu	
~XX140 47	7E 30 30 31 34 30 20 34 37 0D		Source	
SEND from projector automatically				
232 ASCII Code	HEX Code	Function	Projector Return	Description
when Standby/Warming/Cooling/Out of Range/Lamp fail/Fan Lock/Over Temperature/ Lamp Hours Running Out/ Cover Open			INFO n	n=0 Standby n=1 Warming n=2 Cooling n=3 Out of Range n=4 Lamp fail n=6 Fan Lock/ n=7 Over Temperature n=8 Lamp Hours Running Out

ULTERIORI INFORMAZIONI

READ from projector				
232 ASCII Code	HEX Code	Function	Projector Return	Description
~XX121 1	7E 30 30 31 32 31 20 31 0D	Input Source Commands	Okn	n = 0 None n = 7 HDMI1 n = 8 HDMI2 n = 15 Displayport n = 2 VGA1 n = 3 VGA2 n = 5 Video n = 4 S-Video n = 16 HDBaseT
~XX122 1	7E 30 30 31 32 32 20 31 0D	Software Version	OKdddd	dddd: FW version
~XX357 1	7E 30 30 33 35 34 20 31 0D	LAN FW version	Okeeeee	eeee: LAN FW version
~XX123 1	7E 30 30 31 32 33 20 31 0D	Display Mode	Okn	n = 0 None n = 1 Presentation n = 2 Bright n = 3 Movie n = 4 sRGB n = 5 User n = 7 Blackboard n = 12 DICOM SIM. n = 9 3D
~XX124 1	7E 30 30 31 32 34 20 31 0D	Power State	OKn	n=0 Off n=1 On
~XX125 1	7E 30 30 31 32 35 20 31 0D	Brightness	OKn	
~XX126 1	7E 30 30 31 32 36 20 31 0D	Contrast	OKn	
~XX127 1	7E 30 30 31 32 37 20 31 0D	Format	OKn	n = 1 4:3 n = 2 16:9 n = 3 16:10 n = 5 LBX n = 6 Native n = 7 Auto
*16:9 or 16:10 depend on Screen Type setting				
~XX128 1	7E 30 30 31 32 38 20 31 0D	Color Temperature	Okn	n = 0 Standard n = 1 Cool n = 2 Cold n = 3 Warm
~XX129 1	7E 30 30 31 32 39 20 31 0D	Projection Mode	OKn	n = 0 Front-Desktop n = 1 Rear-Desktop n = 2 Front-Ceiling n = 3 Rear-Ceiling
~XX150 1	7E 30 30 31 35 30 20 31 1D	Information	Okabbbbcccd ddde	a = 0 Off a = 1 On bbbb: LampHour cc: source cc = 00 None cc = 02 VGA1 cc = 03 VGA2 cc = 04 S-Video cc = 05 Video cc = 07 HDMI1 cc = 08 HDMI2 cc = 15 Displayport cc = 16 HDBaseT dddd FW Version

ULTERIORI INFORMAZIONI

READ from projector				
232 ASCII Code	HEX Code	Function	Projector Return	Description
				e = Display mode
				ee = 00 None
				ee = 01 Presentation
				ee = 02 Bright
				ee = 03 Movie
				ee = 04 sRGB
				ee = 05 User
				ee = 07 Blackboard
				ee = 09 3D
				ee = 12 DICOM SIM.
~XX151 1	7E 30 30 31 35 31 20 31 0D	Model name	OKn	n = 2 XGA n = 3 WXGA n = 4 1080p n = 5 WUXGA
~XX108 1	7E 30 30 31 30 38 20 31 0D	Lamp Hours	OKbbbb	bbbb: LampHour
~XX108 2	7E 30 30 31 30 38 20 31 0D	Cumulative Lamp Hours	OKbbbbbb	bbbbbb: (5 digits) Total Lamp Hours
~XX321 1	7E 30 30 33 32 31 20 31 0D	Filter Usage Hours	OKbbbb	bbbb: Filter Usage Hours
~XX87 1	7E 30 30 38 37 20 31 0D	Network Status	Okn	n = 0 Disconnected n = 1 Connected
~XX87 3	7E 30 30 38 37 20 33 0D	IP Address	Okaaa_bbb_ccc_ddd	
~XX351 1	7E 30 30 33 35 31 20 31 0D	Fan1 speed(blower)	Okaaaa	a=0000~9999
~XX352 1	7E 30 30 33 35 32 20 31 0D	System temperature	Okaaa	a=000~999
~XX353 1	7E 30 30 33 35 33 20 31 0D	Serial number	Okaaaaaaaaa	a=serial number string aaaaaaaa
~XX354 1	7E 30 30 33 35 34 20 31 0D	Closed Captioning	Oka	a = 0 off a = 1 cc1 a = 2 cc2
~XX355 1	7E 30 30 33 35 35 20 31 0D	AV Mute	Oka	a = 0 Off a = 1 On
~XX356 1	7E 30 30 33 35 36 20 31 0D	Mute	Oka	a = 0 Off a = 1 On
~XX358 1	7E 30 30 33 35 38 20 31 0D	Current watt	Okaaaa	a = 0000~9999

ULTERIORI INFORMAZIONI

Codici remoti IR

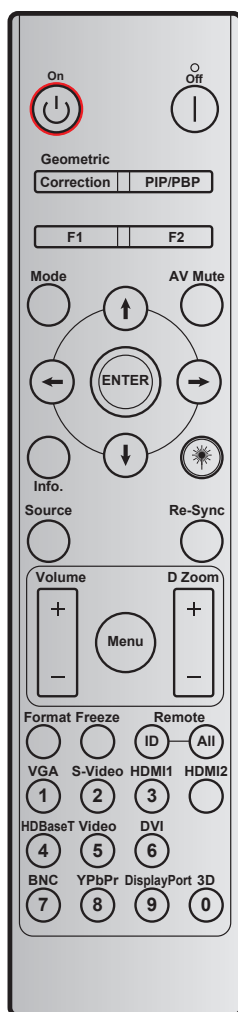

Tasto	Codice di personalizzazione	Codice di personalizzazione		Codice dati	Definizione stampigliatura tasto	Descrizione
		Byte 1	Byte 2			
Spegnimento		32	CD	2E	Off	Premere per spegnere il proiettore.
Accensione	⏻	32	CD	02	On	Premere per accendere il proiettore.
PIP/PBP	PIP/PBP	32	CD	78	PIP/PBP	Premere per utilizzare la funzione PIP/PBP.
Corrección geométrica	Correzione	32	CD	96	Corrección geométrica	Correzione geometrica.
F2	F2	32	CD	27	F2	Per Zoom predefinito.
F1	F1	32	CD	26	F1	Per Test Pattern predefinito.
Mode	Mode	32	CD	95	Mode	Consente di attivare/disattivare il menu della modalità.
Freccia su	⬆	32	CD	C6	Freccia su	Usare ⬆ ⬇ ⬅ ➡ per selezionare le voci o per eseguire le regolazioni delle selezioni.
Freccia giù	⬇	32	CD	C7	Freccia giù	
Freccia sinistra	⬅	32	CD	C8	Freccia sinistra	
Freccia destra	➡	32	CD	C9	Freccia destra	
Esclusione AV		32	CD	03	Esclusione AV	Premere per spegnere/accendere l'altoparlante integrato del proiettore.

ULTERIORI INFORMAZIONI

Tasto		Codice di personalizzazione		Codice dati	Definizione stampigliatura tasto	Descrizione
		Byte 1	Byte 2	Byte 3		
Enter	Invio	32	CD	C5	Invio	Conferma la selezione della voce.
Info.		32	CD	25	Info.	Visualizzare le informazioni sul proiettore.
Laser		N/A	N/A	N/A		Utilizzare come puntatore laser.
Source		32	CD	18	Source	Premere "Origine" per selezionare un segnale di ingresso.
Re-Sync	Re-Sync	32	CD	04	Re-Sync	Sincronizza automaticamente il proiettore sulla sorgente di ingresso.
Menu	Menu	32	CD	88	Menu	Premere "Menu" per visualizzare il menu OSD (On Screen Display). Per uscire dal menu OSD, premere di nuovo "Menu".
Volume	+	32	CD	09	Volume +	Premere per aumentare il volume.
	-	32	CD	0C	Volume -	Premere per diminuire il volume.
D Zoom	+	32	CD	08	D Zoom +	Utilizzare ▲ per ingrandire l'immagine proiettata.
	-	32	CD	0B	D Zoom -	Utilizzare ▼ per ridurre l'immagine proiettata.
Formato	Formato	32	CD	15	Formato	Premere per selezionare il formato del proiettore.
Immagine fissa	Immagine fissa	32	CD	06	Immagine fissa	Premere per bloccare l'immagine del proiettore.
Remoto	ID	32	CD	3201 ~ 3299		Impostare o ripristinare il codice personalizzato. Fare riferimento a pagina 87.
	TUTTI	32	CD	32CD		
1/VGA		32	CD	8E	1/VGA	<ul style="list-style-type: none"> Premere per scegliere la sorgente VGA. Utilizzare come numero "1" della tastiera numerica.
2/S-Video		32	CD	1D	2/S-Video	<ul style="list-style-type: none"> Premere per selezionare la sorgente S-video. Utilizzare come numero "2" della tastiera numerica.
3/HDMI1		32	CD	16	3/HDMI	<ul style="list-style-type: none"> Premere per scegliere la sorgente HDMI. Utilizzare come numero "3" della tastiera numerica.
HDMI2		32	CD	9B	HDMI2	Premere per scegliere la sorgente HDMI.
4/HDBaseT		32	CD	70	4/HDBaseT	<ul style="list-style-type: none"> Premere per scegliere la sorgente HDBaseT. Utilizzare come numero "4" della tastiera numerica.
5/Video		32	CD	1C	5/Video	<ul style="list-style-type: none"> Premere per scegliere l'origine video composito. Utilizzare come numero "5" della tastiera numerica.
6		32	CD	19	6	Utilizzare come numero "6" della tastiera numerica.
7		32	CD	1A	7	Utilizzare come numero "7" della tastiera numerica.
8/YPbPr		32	CD	17	8/YPbPr	<ul style="list-style-type: none"> Premere per selezionare la sorgente video component. Utilizzare come numero "8" della tastiera numerica.
9/DisplayPort		32	CD	9F	9/DisplayPort	<ul style="list-style-type: none"> Premere per selezionare DisplayPort. Utilizzare come numero "9" della tastiera numerica.

ULTERIORI INFORMAZIONI

Tasto	Codice di personalizzazione		Codice dati	Definizione stampigliatura tasto	Descrizione
	Byte 1	Byte 2	Byte 3		
0/3D	32	CD	89	0/3D	<ul style="list-style-type: none">• Premere per selezionare la sorgente 3D.• Utilizzare come numero "0" della tastiera numerica.

Nota:

- *Se il proiettore supporta le funzioni Eco dinamico / Cura immagine e si preme AV Mute, il consumo energetico della lampada diventa del 30%.*

Impostazione e ripristinare il codice personalizzato

Per impostare il codice personalizzato, agire come segue:

1. Premere il tasto **ID** per oltre 3 secondi. In frattempo, il LED rosso lampeggia lentamente.
2. Rilasciare il tasto **ID** e premere due tasti numerici entro 10 secondi per cambiare il codice personalizzato.
Ad esempio, premere il tasto **ID** per oltre 3 secondi. Quindi rilasciare il tasto **ID** e premere i tasti **0** e **1**. Di conseguenza, il codice personalizzato diventa 3201.

Nota: *Se si premono i due tasti numerici dopo 10 secondi, il codice personalizzato rimane invariato.*

Per ripristinare il codice personalizzato, premere il tasto **ALL** per oltre 3 secondi. Nel frattempo, il LED rosso lampeggia rapidamente e viene ripristinato il codice personalizzato. Ad esempio, se il codice personalizzato era 3201, diventa 32 CD predefinito.

ULTERIORI INFORMAZIONI

Uso del tasto Information

La funzione Informazioni consente un'impostazione e un funzionamento rapidi. Premere il tasto "?" della tastiera per aprire il menu Informazioni.

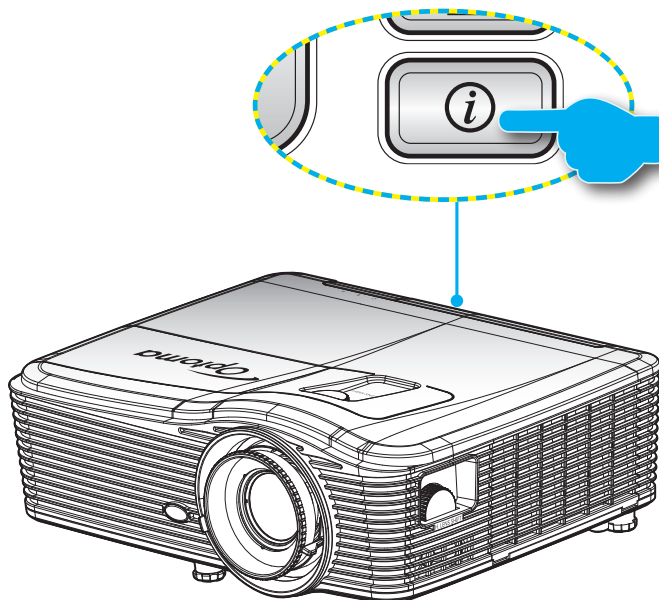

- Il tasto **Information** funziona solo quando non si rileva alcuna sorgente di ingresso.







Informazioni	
Numero S/N	xxxxxxxxxxx
Versione F/W	Princ. C01
	MCU C01
	LAN C01
Sorgente Ingresso Corrente	VGA 1
Risoluzione	1280x800
Frequenza di aggiornamento	60.00 Hz
Ore lampada	
	Luminosa 0 H
	Eco. 0 H
	Potenza 0 H
Ore filtro	0 H
ID Proiettore	0
Codice Remoto	0
Codice Telecomando (Attiva)	0
Indirizzo IP	192.168.1.1
Stato rete	Connetti
↩ Uscita	

ULTERIORI INFORMAZIONI

Risoluzione dei problemi

Controllare le informazioni che seguono se si riscontrano problemi con il proiettore. Se il problema persiste, mettersi in contatto con il rivenditore locale oppure con il Centro assistenza.

Problemi d'immagine

-  *Sullo schermo non appare alcuna immagine*
- Assicurarsi che i cavi e l'alimentazione siano collegati in modo appropriato, come descritto nella sezione "Installazione".
 - Assicurarsi che i pin dei connettori non siano piegati o rotti.
 - Controllare che la lampada del proiettore sia stata installata correttamente. Fare riferimento alla sezione "Sostituzione della lampada".
 - Assicurarsi di avere rimosso il coperchio dell'obiettivo e che il proiettore sia acceso.
-  *L'immagine è sfuocata*
- Assicurarsi di avere rimosso il tappo dell'obiettivo.
 - Regolare la ghiera di messa a fuoco sull'obiettivo del proiettore.
 - Accertarsi che la schermata di proiezione sia entro le distanze necessarie dal proiettore. (Fare riferimento a pagina 68-72).
-  *L'immagine è allungata quando si visualizza un DVD 16:9*
- Quando si eseguono DVD anamorfici o DVD 16:9, il proiettore mostrerà l'immagine migliore con formato 16:9 sul lato del proiettore.
 - Se si eseguono DVD di formato LBX (Letterbox), impostare il formato su LBX nell'OSD del proiettore.
 - Se si eseguono DVD di formato 4:3, impostare il formato su 4:3 nell'OSD del proiettore.
 - Se l'immagine è sempre allungata, sarà anche necessario regolare il rapporto proporzioni facendo riferimento a quanto segue:
 - Impostare il formato di visualizzazione del lettore DVD sul rapporto proporzioni 16:9 (widescreen).
-  *L'immagine è troppo grande o troppo piccola*
- Regolare la leva dello zoom in alto sul proiettore.
 - Avvicinare o allontanare il proiettore dallo schermo.
 - Premere "Menu" sul pannello del proiettore, andare su "DISPLAY-->Formato". Provare le varie impostazioni.
-  *L'immagine ha i lati inclinati.:*
- Se possibile, ricollocare il proiettore così che si trovi al centro dello schermo e sotto la parte inferiore dello schermo.
 - Selezionare "Display--> Correzione geometrica--> Correzione V." dal menu OSD per eseguire la regolazione.
-  *L'immagine è invertita*
- Selezionare "Imposta-->Proiezione" dal menu OSD e regolare la direzione di proiezione.

ULTERIORI INFORMAZIONI



Immagine sdoppiata e sfuocata

- Premere il tasto "3D Formato" ed impostare la modalità su "Off" per evitare che le normali immagini 2D appaiano sdoppiate e sfuocate.



Due immagini, formato Side-by-Side

- Premere "3D Formato" e passare a "SBS" se il segnale di ingresso è HDMI 1.3 2D 1080i Side by Side.



L'immagine non è visualizzata in 3D

- Controllare che la batteria degli occhiali 3D non sia esaurita.
- Controllare che gli occhiali 3D siano accesi.
- Premere "3D Formato" e passare a "SBS" se il segnale d'ingresso è HDMI 1.3 2D (1080i Side by Side Half).

Altri problemi



Il proiettore non risponde ad alcun comando

- Se possibile, spegnere il proiettore e scollegare il cavo d'alimentazione, attendere almeno 20 secondi prima di ricollegare l'alimentazione.



La lampada si brucia o emette il rumore di uno scoppio

- Quando la lampada raggiunge la fine della sua vita utile, si brucerà e potrebbe emettere un rumore forte come uno scoppio. In questo caso, il proiettore non si riaccenderà finché non è stata sostituita la lampada. Per sostituire la lampada, attenersi alla procedura descritta nella sezione "Sostituzione della lampada" nelle pagine 62-63.

Problemi del telecomando



Se il telecomando non funziona

- Verificare che l'angolo operativo del telecomando si trovi entro $\pm 15^\circ$ sia in orizzontale che in verticale rispetto ai ricevitori IR del proiettore.
- Assicurarsi che non ci siano ostruzioni tra il telecomando ed il proiettore. Portarsi a 5 m (16 piedi) dal proiettore.
- Assicurarsi che le batterie siano inserite in modo corretto.
- Sostituire le batterie se sono scariche.

Indicatore di avviso





Quando appaiono gli indicatori di avviso (vedere di seguito), il proiettore si spegne automaticamente:

- Il LED "LAMP" si accende in rosso e l'indicatore "Accensione/Standby" lampeggia in rosso.
- Il LED "TEMP" si accende in rosso e l'indicatore "Accensione/Standby" lampeggia in rosso. Indica che il proiettore è surriscaldato. In condizioni normali, il proiettore può essere riacceso.
- Il LED "TEMP" lampeggia in rosso e l'indicatore "Accensione/Standby" lampeggia in rosso.

Scollegare il cavo di alimentazione dal proiettore, attendere 30 secondi e provare di nuovo. Se l'indicatore di avviso si accende di nuovo, contattare il più vicino centro di assistenza.

ULTERIORI INFORMAZIONI

Messaggi dei LED

Messaggio	 LED alimentazione (Rosso)	 LED alimentazione (Blu)	 LED Temp (Rosso)	 LED Lamp (Rosso)
	Stato di Standby (Input da cavo di alimentazione)	Luce accesa		
Accensione (riscaldamento)		Lampeggiante (0,5 secondi spento/ 0,5 sec acceso)		
Accensione del proiettore e della lampada		Luce accesa		
Spegnimento (raffreddamento)		Lampeggiante (0,5 secondi spento/ 0,5 sec acceso). Torna alla luce fissa rossa quando si spigne la ventolina.		
Sommario (100 secondi.)		Lampeggiante (0,25 secondi spento/ 0,25 secondi acceso)		
Errore (guasto lampada)	Lampeggiante			Luce accesa
Errore (Guasto ventola)	Lampeggiante		Lampeggiante	
Errore (Surriscaldamento)	Lampeggiante		Luce accesa	
Stato di standby (Modalità burn in)		Lampeggiante		
Burn in (riscaldamento)		Lampeggiante		
Burn in (raffreddamento)		Lampeggiante		

- Spegnimento:



- Allarme lampada:

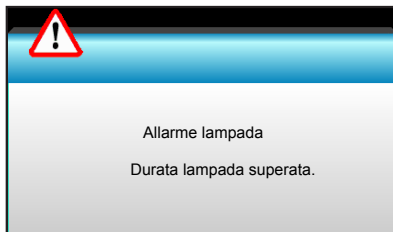

- Allarme temperatura:

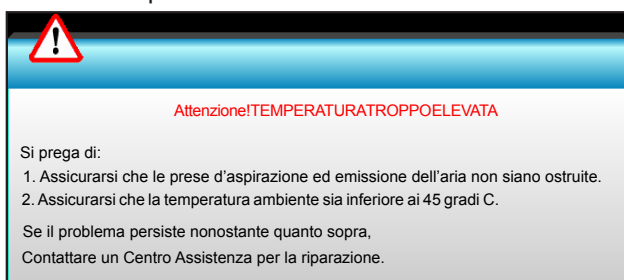

ULTERIORI INFORMAZIONI

- Guasto ventolina:

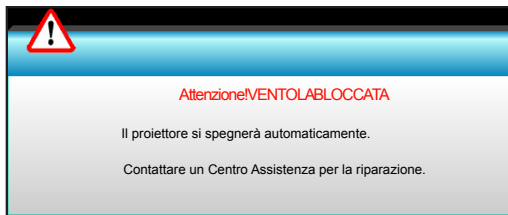

- Fuori intervallo di visualizzazione:



Specifiche tecniche

Ottica	Descrizione
Risoluzione massima	- DP: 1920x1200 a 60 Hz - HDMI: 1920x1200 a 60 Hz (RB)
Obiettivo	Zoom manuale e messa a fuoco manuale - XGA: 15,9~25,5 mm - 1080P: 20,8~31,1 mm - WUXGA: N/A
Lampada	- Modalità ECO <= 0,5 W a 110/220 V CA - Modalità attiva (>0,5 W; <3 W) a 110/220 V CA
Dimensioni immagine (diagonale)	- XGA: 28,6"~308,8" - 1080P: 27,2"~301,1" - WUXGA: 27,9"~301,8"
Distanza di proiezione	- XGA: 1,3 ~ 7,8 m - 1080p: 1,3 ~ 8,0m - WUXGA: 1,3 ~ 7,8 m

ULTERIORI INFORMAZIONI

Electricità	Descrizione
Ingressi	Connettore mini HDMI, HDMI+MHL(2.0), USB-B (aggiornamento firmware), porta S-Video, DisplayPort, connettore VGA2 In/YpPr, connettore VGA2 In/YpPr, porte Audio3-In (Video/S-Video), Audio1-In(VGA1), Audio2-In(VGA2)
Uscite	Connettore di uscita VGA, porta Audio-Out, uscita alimentazione USB (1,5 A)
Porta LAN cablata	1 x RJ-45 (10/100 BASE-T/100 BASE-TX)
Porta di servizio	Connettore RS232C, 3D Sync VESA, telecomando cablato
Riproduzione dei colori	1073,4 milioni di colori
Frequenza di scansione	- Frequenza di scansione orizzontale: 15,375~91,146 KHz - Frequenza di scansione verticale: 24~ 85 Hz (120 Hz per funzione 3D)
Compatibilità di sincronizzazione	Sincronizzazione separata
Diffusore integrato	Sì, 10 W
Requisiti di alimentazione	100 - 240 V CA 50/60 Hz
Corrente di ingresso	2,5-1,0 A
Consumo (valore tipico)	
Modalità ECO disattivata	- Tipico 445 W MAX 490 W a 110 V CA - Tipico 425 W MAX 470 W a 220 V CA
Modalità ECO	- Tipico 355 W MAX 390 W a 110 V CA - Tipico 340 W MAX 375 W a 220 V CA

Meccanica	Descrizione
Orientamento dell'installazione	Frontale, Posteriore, Soffitto-Frontale, Soffitto-Posteriore
Dimensioni	- 424 mm (L) x 344 mm (P) x 120 mm (A) (senza piedini) - 424 mm (L) x 344 mm (P) x 160 mm (A) (con piedini)
Peso	6,4 kg
Condizioni ambientali	Operativa: 5 ~ 40°C in modalità Luminosa (modalità normale) dal 10% all'85% di umidità (senza condensa) Operativa: 5 ~ 45°C in modalità ECO dal 10% all'85% di umidità (senza condensa)

Nota: Tutte le specifiche sono soggette a modifiche senza preavviso.



ULTERIORI INFORMAZIONI

Sedi dell'azienda Optoma

Mettersi in contatto con la filiale per assistenza e supporto.



Stati Uniti

3178 Laurelview Ct.
Fremont, CA 94538, USA
www.optomausa.com
[com](http://www.com)

 888-289-6786
 510-897-8601
 services@optoma.com



Canada

3178 Laurelview Ct.
Fremont, CA 94538, USA
www.optomausa.com
[com](http://www.com)

 888-289-6786
 510-897-8601
 services@optoma.com



America latina

3178 Laurelview Ct.
Fremont, CA 94538, USA
www.optomausa.com
[com](http://www.com)

 888-289-6786
 510-897-8601
 services@optoma.com



Europa

Unit 1, Network 41, Bourne End Mills,
Hemel Hempstead, Herts, HP1 2UJ
United Kingdom
www.optoma.eu
Tel assistenza: +44 (0)1923 691865
[com](http://www.com)

 +44 (0) 1923 691 800
 +44 (0) 1923 691 888
 service@tsc-europe.com



Benelux BV

Randstad 22-123
1316 BW Almere
Paesi Bassi
www.optoma.nl

 +31 (0) 36 820 0253
 +31 (0) 36 548 9052



Francia

Bâtiment E
81-83 avenue Edouard Vaillant
92100 Boulogne Billancourt, France
fr

 +33 1 41 46 12 20
 +33 1 41 46 94 35
 savoptoma@optoma.com



Spagna

C/ José Hierro,36 Of. 1C
28522 Rivas VaciaMadrid,
Spagna

 +34 91 499 06 06
 +34 91 670 08 32



Germania

Wiesenstrasse 21 W
D40549 Düsseldorf,
66799
Germany

 +49 (0) 211 506 6670
 +49 (0) 211 506
 info@optoma.de

Scandinavia



Lerpeveien 25
3040 Drammen
Norway

 +47 32 98 89 90
 +47 32 98 89 99
 info@optoma.no

PO.BOX 9515
3038 Drammen
Norvegia

Corea

WOOMI TECH.CO.,LTD.
4F,Minu Bldg.33-14, Kangnam-Ku,
seoul,135-815, KOREA

 +82+2+34430004
 +82+2+34430005



Giappone

東京都足立区綾瀬3-25-18
株式会社オーエス
コンタクトセンター:0120-380-495

 info@os-worldwide.com
www.os-worldwide.com



Taiwan

12F., No.213, Sec. 3, Beixin Rd.,
Xindian Dist., New Taipei City 231,
Taiwan, R.O.C.
www.optoma.com.tw

 +886-2-8911-8600
 +886-2-8911-6550
 services@optoma.com.tw
asia.optoma.com



Hong Kong

Unit A, 27/F Dragon Centre,
79 Wing Hong Street,
Cheung Sha Wan,
Kowloon, Hong Kong

 +852-2396-8968
 +852-2370-1222
www.optoma.com.hk

Cina

5F, No. 1205, Kaixuan Rd.,
Changning District
Shanghai, 200052, China

 +86-21-62947376
 +86-21-62947375
www.optoma.com.cn

