

Optoma

پروژکتور DLP®

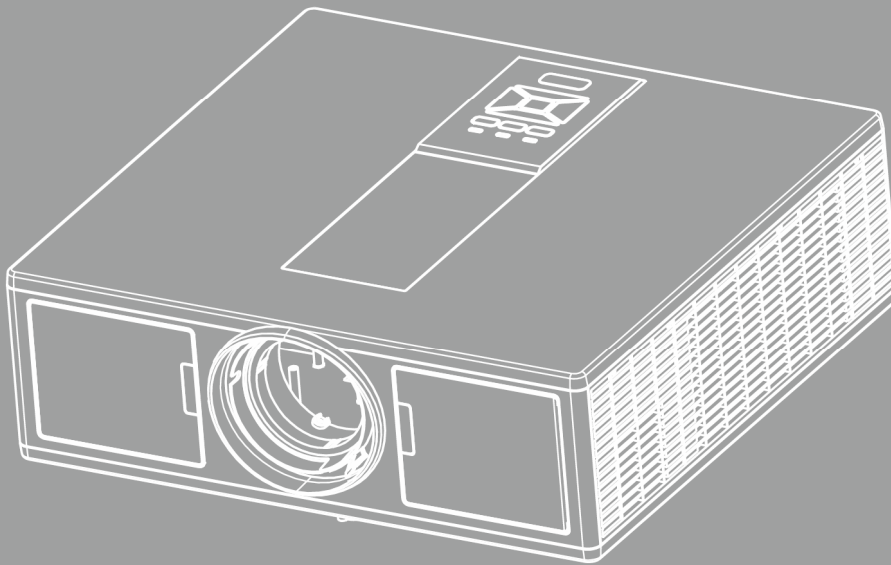



دفترچه راهنمای کاربر

HDMI™
HIGH DEFINITION MULTIMEDIA INTERFACE

PICTURE BY
DLP®
TEXAS INSTRUMENTS

3	ایمنی
5	قوانین و اخطارهای ایمنی
8	مقدمه
8	نمای کلی جعبه محصول
9	نمای کلی محصول
9	دستگاه اصلی
10	صفحه کنترل
11	اتصالات
12	کنترل از راه دور
14	راه اندازی و نصب
14	اتصال منبع به پروژکتور
16	روشن/خاموش کردن برق پروژکتور
17	نشانگر هشدار
18	تنظیم تصویر پخش شده
21	کنترل های کاربر
21	استفاده از صفحه کنترل
22	منوهای روی صفحه
22	چگونگی عملکرد
23	ساختار
27	عکس
29	صفحه
31	الإعدادات
32	درجه صدا
33	انتخاب ها
36	3D
37	LAN
38	ضمایم
38	مشکلات پروژکتور
40	نحوه استفاده از مرورگر وب برای کنترل پروژکتور
41	ابزار کنترل Crestron RoomView
43	نصب و نظافت فیلتر اختیاری گرد و خاک
44	حالت های سازگاری
47	نصب دستگاه به سقف
48	دفاتر بین المللی Optoma

علامت صاعقه با یک پیکان در نوک که درون مثلث متساوی الاضلاع قرار دارد، برای این است که به کاربر اخطار دهد "ولتاژ خطرناک" بدون عایق درون محفظه دستگاه موجود است و قدرت آن به اندازه ای است که خطر برق گرفتگی برای فرد ایجاد نماید.	
علامت تعجب درون مثلث متساوی الاضلاع نشان دهنده اخطار به کاربر در مورد وجود دستورالعمل های مهمی برای کارکرد و نگهداری (سرویس) در دفترچه های همراه دستگاه است.	

هشدار: برای کاهش احتمال بروز آتش سوزی یا برق گرفتگی، پروژکتور را در معرض باران یا رطوبت قرار ندهید. ولتاژهای خطرناک درون محفظه دستگاه موجود است. دستگاه را باز نکنید. برای تعمیر و سرویس دستگاه تنها به پرسنل ماهر مراجعه کنید.

محدودیت انتشار کلاس B

این دستگاه دیجیتال کلاس B از تمامی شرایط لازم عنوان شده در قوانین مربوط به دستگاههای مسبب تداخل کانادا برخوردار است.

دستورالعمل ایمنی مهم

1. جلوی شکاف های تهویه دستگاه را نگیرید. برای اطمینان از عملکرد صحیح پروژکتور و برای محافظت در برابر گرم شدن بیش از حد دستگاه، توصیه می شود پروژکتور را در محلی نصب کنید که تهویه و گردش هوا در آن مسدود نباشد. به عنوان مثال، پروژکتور را روی میز شلوغ، مبل، تخت خواب و غیره قرار ندهید. پروژکتور را درون فضای بسته ای همچون قفسه کتاب یا کابینت که جریان هوا در آن گردش ندارد، نگذارید.
 2. از پروژکتور در نزدیکی آب یا رطوبت استفاده نکنید. برای کاهش احتمال بروز آتش سوزی و/یا برق گرفتگی، پروژکتور را در معرض باران یا رطوبت قرار ندهید.
 3. دستگاه را در نزدیکی منابع گرمایی همچون رادیاتورها، بخاری ها، فر یا هر وسیله دیگری همچون آمپی فایر که از خود حرارت تولید می کند، نصب نکنید.
 4. تنها با استفاده از پارچه خشک دستگاه را تمیز کنید.
 5. تنها از ضمایم/لوازم فرعی تعیین شده توسط تولید کننده استفاده نمایید.
 6. در صورتی که دستگاه در قسمت بدنه آسیب یا صدمه دیده است، از آن استفاده نکنید. آسیب یا صدمه به دستگاه شامل موارد زیر است (اما به آنها محدود نمی شود):
 - دستگاه افتاده باشد.
 - سیم برق یا دو شاخه صدمه دیده باشد.
 - روی پروژکتور مایعات ریخته باشد.
 - پروژکتور در معرض باران یا رطوبت بوده است.
 - شیئی به درون پروژکتور افتاده است یا چیزی درون آن شل شده است.
- برای سرویس کردن محصول شخصا اقدام نکنید. بازکردن یا برداشتن پوششها ممکن است شما را در معرض ولتاژهای خطرناک یا دیگر خطرات قرار دهد.
7. اجازه ندهید اشیا یا مایعات وارد پروژکتور شوند. آنها می توانند با نقاط دارای ولتاژ بالا تماس پیدا کرده و با برقراری اتصال کوتاه باعث بروز آتش سوزی یا شوک الکتریکی شوند.
 8. برای مشاهده علائم مربوط به ایمنی، بدنه دستگاه را ببینید.
 9. دستگاه را تنها پرسنل تعمیرات مناسب باید تعمیر کنند.



لطفاً تمامی هشدارها، اقدامات احتیاطی و اصول نگهداری پیشنهاد شده در این دفترچه راهنمای کاربر را دنبال کنید.

- تحذیر - هنگامی که منبع نور روشن است به درون لنز پروژکتور نگاه نکنید. نور شدید ممکن است به چشمانتان آسیب بزند.
- تحذیر - برای کاهش احتمال بروز آتش سوزی یا برق گرفتگی، پروژکتور را در معرض باران یا رطوبت قرار ندهید.
- تحذیر - لطفاً پروژکتور را باز یا قطعات آن را پیاده نکنید، زیرا ممکن است باعث بروز برق گرفتگی شود.
- تحذیر - لطفاً پروژکتور را باز یا قطعات آن را پیاده نکنید، زیرا ممکن است باعث بروز برق گرفتگی شود.

مواردی که باید انجام دهید:

- پیش از تمیز کردن دستگاه، آن را خاموش کرده و دوشاخه را از برق بکشید.
- برای تمیز کردن قسمت نمایشگر، از یک پارچه نرم و مایع شستشوی ضعیف استفاده کنید.
- اگر از دستگاه برای مدت طولانی استفاده نمی کنید، آن را از برق بکشید.

مواردی که نباید انجام دهید:

- مسدود کردن شیارها و شکاف های مخصوص تهویه هوا.
- استفاده از پاک کننده های ساینده، موم یا حلال ها برای تمیز کردن دستگاه.
- استفاده تحت شرایط زیر:
 - در محیط های شدیداً گرم، سرد یا شرجی.
 - ◀ سطح دریا تا 6000 فوت
 - بسیار گرم: $C^{\circ}35 <$
 - بسیار سرد: $C^{\circ}5 >$
 - ◀ 6000 فوت به بالا
 - بسیار گرم: $C^{\circ}30 <$
 - بسیار سرد: $C^{\circ}5 >$
 - ◀ بسیار مرطوب: $R.H \%70 <$ (رطوبت نسبی)
 - در محیط های دارای گردوخاک بیش از حد.
 - نزدیک هر وسیله ای که میدان مغناطیسی قوی تولید می کند.
 - در معرض تابش مستقیم آفتاب.

اطلاعات ایمنی سه بعدی

لطفاً پیش از آنکه خود و فرزندتان از کارکرد سه بعدی استفاده کنید، به تمام هشدارها و اقدامات احتیاطی توجه کنید.

هشدار

ممکن است کودکان و نوجوانان بیشتر در معرض مشکلات سلامتی مربوط به مشاهده تصاویر به صورت سه بعدی باشند و باید هنگام دیدن این تصاویر با دقت نظارت شوند.

هشدار حمله ناشی از حساسیت به نور و دیگر خطرات مربوط به سلامت

- برخی از مصرف کنندگان ممکن است هنگام قرارگیری در معرض تصاویر یا نورهای چشمک زن خاص موجود در عکسها یا بازیهای ویدئویی مخصوص، دچار حمله صرعی یا سکنه مغزی شوند. اگر شما دچار سرع یا سکنه مغزی هستید یا دارای سابقه خانوادگی در این موارد هستید، لطفاً قبل از استفاده از کارکرد سه بعدی با متخصص پزشکی مشاوره کنید.
- حتی افرادی که سابقه شخصی و خانوادگی در سرع یا سکنه مغزی ندارند هم ممکن است مبتلا به بیماری تشخیص داده نشده ای باشند که ممکن است باعث حملات ناشی از حساسیت به نور شوند.
- زنان باردار، سالمندان، مبتلایان به بیماریهای جدی، افرادی که کمبود خواب دارند یا تحت تاثیر الکل هستند باید از استفاده از کارکرد سه بعدی این محصول اجتناب کنند.
- اگر شما دچار هر کدام از علائم زیر شدید، فوراً مشاهده تصاویر سه بعدی را متوقف کنید و به متخصص پزشکی رجوع کنید: (1) دید دگرگون شده؛ (2) گیجی؛ (3) سرگیجه؛ (4) حرکات غیرارادی مثل پرش عضلانی یا چشمی؛ (5) سراسیمگی؛ (6) تهوع؛ (7) از دست دادن آگاهی؛ (8) تشنج؛ (9) گرفتگی های عضلانی؛ و/یا (10) سردرگمی. کودکان و نوجوانان ممکن است بیشتر از بزرگسالان دچار این علائم شوند. والدین باید روی فرزندانشان خود نظارت داشته باشند و از آنها بپرسند که آیا این علائم را دارند یا خیر.

- تماشای پخش تصویر سه‌بعدی ممکن است باعث بروز حالت تهوع، تأثیرات نامطلوب بینشی، سردرگمی و گیجی، خستگی چشم و ثبات وضعی افت‌کرده شود. توصیه می‌شود مصرف‌کنندگان برای کاهش امکان بروز این تأثیرات در وقفه‌هایی پی‌درپی استراحت کنند. اگر چشمان‌تان علائم خستگی یا خشکی را نشان می‌دهند و یا خود هر کدام از علائم بالا را دارید، فوراً استفاده از این دستگاه را متوقف کنید و حداقل تا سی دقیقه پس از مرتفع شدن علائم، استفاده را از سرنگیرید.
- تماشای طولانی‌مدت پخش تصویر سه‌بعدی در حالت نزدیکی بیش از حد به صفحه ممکن است به بینایی شما آسیب برساند. فاصله مطلوب برای تماشا باید حداقل سه برابر ارتفاع صفحه نمایش باشد. توصیه می‌شود چشمان تماشاچی با صفحه نمایش در سطح یکسان باشند.
- تماشای طولانی‌مدت پخش تصویر سه‌بعدی با استفاده از عینک سه‌بعدی، ممکن است باعث سردرد یا خستگی شود. اگر دچار سردرد، خستگی یا سرگیجه می‌شوید، تماشای پخش تصویر سه‌بعدی را متوقف کنید و استراحت کنید.
- از عینک سه‌بعدی برای هیچ مقصود دیگری غیر از تماشای پخش تصویر سه‌بعدی استفاده نکنید.
- استفاده از عینک سه‌بعدی برای دیگر مقاصد (همچون عینک معمولی، عینک آفتابی، عینک ایمنی و غیره) ممکن است از لحاظ جسمی برای شما مضر باشد و بینایی‌تان را تضعیف کند.
- دیدن در حالت پخش تصویر سه‌بعدی ممکن است برای برخی از کاربران حالت گیجی ایجاد کند. بنابراین، پروژکتور سه‌بعدی خود را نزدیک راهپله‌ها، کابل‌های برق، ایوان‌ها و دیگر اشیایی که ممکن است در اثر ضربه سقوط کنند، در میان راه باشند، زمین بخورند و بشکنند و یا بافتند قرار ندهید.

کپی‌رایت

این کتابچه، شامل تمامی عکس‌ها، تصاویر و نرم‌افزارها، تحت محافظت قوانین بین‌المللی چاپ و تکثیر است و تمامی حقوق محفوظ هستند. نه این کتابچه راهنما و نه هیچ کدام از مطالب موجود در آن، بدون مجوز رسمی پدیدآورنده اجازه تولید دوباره ندارند.

© کپی‌رایت 2015

سلب مسئولیت

اطلاعات موجود در این سند بدون اطلاع قبلی مشمول تغییر است. تولیدکننده در این رابطه هیچ شکایت یا تصمیمی در رابطه با محتوا ندارد و صراحتاً هر گونه ضمانت ضمنی در خصوص قابلیت فروش محصول یا تناسب آن برای هر هدف خاصی را رد می‌کند. تولیدکننده این حق را برای خود محفوظ می‌داند که این کتابچه را اصلاح کند و بدون وجود اجبار برای مطلع کردن فردی درباره اصلاح و تغییرات، گاهی در محتوای آن تغییراتی ایجاد کند.

شناسایی علامت تجاری

Kensington یک علامت تجاری ثبت شده آمریکایی متعلق به ACCO Brand Corporation است، با ثبت‌های صادرشده و درخواست‌های در حال بررسی در دیگر کشورهای سراسر دنیا.

HDMI و HDMI Logo و High-Definition Multimedia Interface، علائم تجاری یا علائم ثبت‌شده تجاری متعلق به HDMI Licensing LLC در آمریکا و دیگر کشورها هستند.

IBM علامت تجاری یا علامت ثبت‌شده‌ای تجاری از شرکت International Business Machines و PowerPoint، Inc. Microsoft ، Windows علامت تجاری یا علائم ثبت‌شده تجاری متعلق به شرکت مایکروسافت هستند.

Adobe و Acrobat علائم تجاری یا علائم ثبت‌شده‌ای تجاری از شرکت Adobe Systems Incorporated هستند.

DLP Link و DLP و لوگوی DLP علائم تجاری ثبت‌شده متعلق به Texas Instruments و Texas Instruments علامت تجاری Instruments است.

تمام نام‌های محصولات دیگری که در این دفترچه راهنما مورد استفاده قرار گرفتند جزو اموال مالکان مربوط به خود هستند و به رسمیت شناخته می‌شوند.

قوانین و اخطارهای ایمنی

این ضمیمه حاوی اخطارهای کلی در مورد پروژکتور شماست.

اخطار FCC

این دستگاه تست شده و نتایج نشان داده است که با محدودیت‌های موجود برای دستگاه‌های دیجیتالی کلاس B عنوان شده در بخش 15 از قوانین FCC مطابقت دارد. محدودیت‌های یاد شده برای ایجاد ایمنی مناسب در برابر مداخله زیان بخش برای نصب خانگی وضع شده اند و این دستگاه انرژی فرکانس رادیویی را تولید، استفاده و پخش می‌کند و در صورتی که طبق دستورالعمل ارائه شده نصب و استفاده نکرده، ممکن است برای دستگاه‌های رادیویی مداخله زیان بخش تولید کند.

با این حال، ضمانتی وجود ندارد که در صورت نصب درست هم مداخله صورت نگیرد. در صورتی که دستگاه مداخله زیان بخش برای رادیو یا تلویزیون تولید کند که می توان آن را با خاموش و روشن کردن مجدد دستگاه مشخص کرد، به کاربر توصیه می شود مداخله را با استفاده از یک یا چند راه حل زیر برطرف نماید:

- جهت آنتن دستگاه را عوض کنید یا در مکان دیگری قرار دهید.
- فاصله میان دستگاه و دریافت کننده را افزایش دهید.
- دستگاه را به پریزی وصل کنید که مدار آن با مدار پریزی که دریافت کننده به آن متصل است، متفاوت باشد.
- برای راهنمایی با فروشنده یا تعمیرکار ماهر رادیو و تلویزیون مشورت کنید.

اخطار: کابل های محافظت شده

به منظور رعایت قوانین FCC، تمامی اتصالات به دستگاههای دیگر باید با استفاده از کابل های محافظت شده صورت گیرد.

تنبیه

ایجاد تغییرات و اصلاحاتی که به تایید شرکت سازنده نرسیده باشد، اختیار کاربر در استفاده از پروژکتور را که بر اساس Federal Communications Commission به او داده شده است، از او سلب می کند.

شرایط استفاده

این دستگاه با بخش 15 از قوانین FCC مطابقت دارد. استفاده از دستگاه با پذیرش شرایط زیر امکان پذیر است:

1. دستگاه نباید باعث بروز مداخله زیان بخش شود و
2. این دستگاه باید هرگونه مداخله ای را بپذیرد؛ از جمله مداخله ای که باعث بروز عملکرد ناخوشایند شود.

اخطار: کاربران در کانادا

این دستگاه دیجیتال کلاس B از قوانین Canadian ICES-003 تبعیت می کند.

Remarque à l'intention des utilisateurs canadiens

.Cet appareil numerique de la classe B est conforme a la norme NMB-003 du Canada

اعلامیه تطابق برای کشورهای اروپایی

- دستورالعمل 2004/108/EC EMC (شامل اصلاحات)
- دستورالعمل ولتاژ پایین 2006/95/EC
- دستورالعمل RF & TTE 1999/5/EC R (در صورتی که دستگاه عملکرد RF دارد)

دستورالعمل دفع

برای دور انداختن، دستگاه را به سطل زباله نیندازید. برای به حداقل رساندن آلودگی و محافظت هرچه بیشتر از محیط زیست، لطفاً دستگاه را بازیافت کنید.



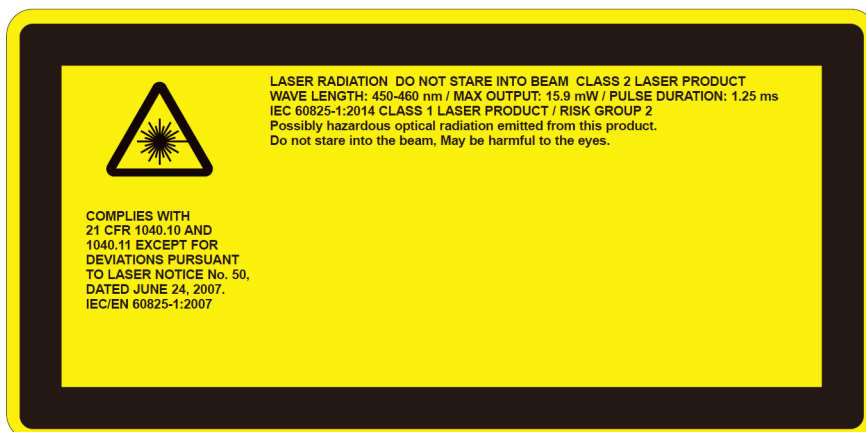

هشدار



- این محصول در کلاس 2 استانداردهای IEC 60825-1:2007 طبقه‌بندی می‌شود و از CFR 1040.10 21 و 1040.11 به جز در انحرافات متعاقب اختزیه لیزر شماره 50، مورخ 24 ژوئن 2007، پیروی می‌کند. IEC 60825-1:2014: محصول لیزری کلاس 1 - گروه خطر 2.
- برچسب توضیحی تمامی اطلاعات مربوط به قدرت لیزر را نمایش می‌دهد.
- پروژکتور دارای ماژول لیزر کلاس 4 توکار است. پیاده کردن قطعات یا ایجاد تغییر در آن‌ها بسیار خطرناک است و هرگز نباید برای انجام آن‌ها اقدام کرد.
- هر اقدام یا تنظیمی که در راهنمای مصرف‌کننده به طور خاص توضیح داده نشده، خطر قرار گیری در معرض تشعشع خطرآفرین لیزر را ایجاد می‌کند.
- پروژکتور را باز یا قطعات آن را پیاده نکنید، زیرا ممکن است باعث قرار گیری در معرض تشعشع لیزر می‌شود.
- زمانی که پروژکتور روشن است، به پرتو نور خیره نشوید. نور شدید ممکن است باعث بروز صدمه چشمی دائمی شود.
- هنگام روشن کردن پروژکتور، مطمئن شوید شخصی در محدود پخش تصویر مشغول نگاه به لنز نیست.
- پیروی نکردن از رویه اداره، تنظیم و کارکرد ممکن است باعث بروز صدمه ناشی از قرار گیری در معرض تشعشع لیزر شود.
- توضیحات کافی و مناسب برای مونتاژ، عملکرد و اصول نگهداری، شامل هشدارهای واضح در رابطه با اقدامات احتیاطی برای جلوگیری از قرارگیری احتمالی در معرض لیزر و پرتوهای جانبی بیش از مقدار محدودیت انتشار کلاس 2 قابل دریافت.
- این پروژکتور یک دستگاه لیزری کلاس 2 است که مطابق با IEC 60825-1:2007 و CFR 1040.10 و 1040.11 است.
- محصول لیزری کلاس 2، به پرتو نور خیره نشوید.
- پروژکتور دارای ماژول لیزر کلاس 4 توکار است. پیاده کردن قطعات یا ایجاد تغییر در آن‌ها بسیار خطرناک است و هرگز نباید برای انجام آن‌ها اقدام کرد.
- هر اقدام یا تنظیمی که در راهنمای مصرف‌کننده به طور خاص توضیح داده نشده، خطر قرار گیری در معرض تشعشع خطرآفرین لیزر را ایجاد می‌کند.
- پروژکتور را باز یا قطعات آن را پیاده نکنید، زیرا ممکن است باعث قرار گیری در معرض تشعشع لیزر می‌شود.
- زمانی که پروژکتور روشن است، به پرتو نور خیره نشوید. نور شدید ممکن است باعث بروز صدمه چشمی دائمی شود.
- پیروی نکردن از رویه اداره، تنظیم و کارکرد ممکن است باعث بروز صدمه ناشی از قرار گیری در معرض تشعشع لیزر شود.
- توضیحات کافی و مناسب برای مونتاژ، عملکرد و اصول نگهداری، شامل هشدارهای واضح در رابطه با اقدامات احتیاطی برای جلوگیری از قرارگیری احتمالی در معرض لیزر و پرتوهای جانبی بیش از مقدار محدودیت انتشار کلاس 2 قابل دریافت.

مقدمه

نمای کلی جعبه محصول

در جعبه را باز کرده و درون آن را بررسی کنید تا مطمئن شوید تمامی قطعات ذکر شده در زیر، در جعبه موجود هستند. در صورت کمبود قطعه ای، لطفاً با نزدیک ترین مرکز خدمات مشتریان تماس بگیرید.

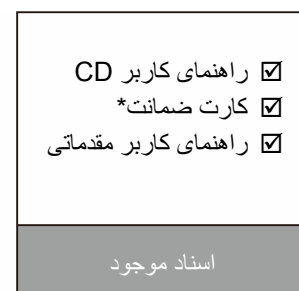
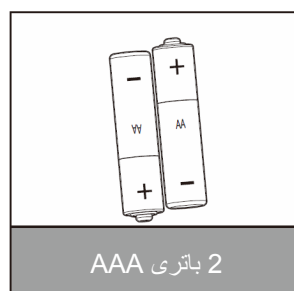
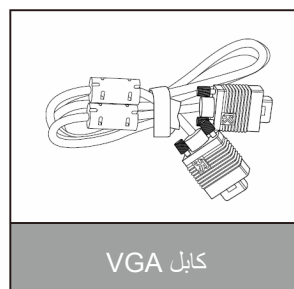
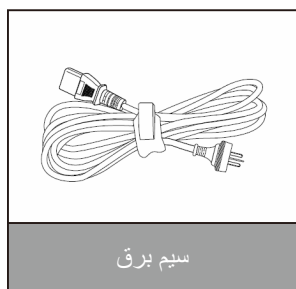
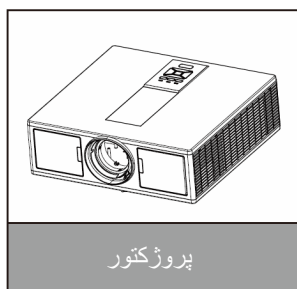

توجه: * برای اطلاعات مربوط به گارانتی اروپایی، لطفاً از www.optomaeurope.com بازدید کنید. به دلیل موارد استفاده متفاوت در هر کشور، لوازم جانبی در برخی مناطق ممکن است متفاوت باشد.

مقدمه

نمای کلی محصول

دستگاه اصلی

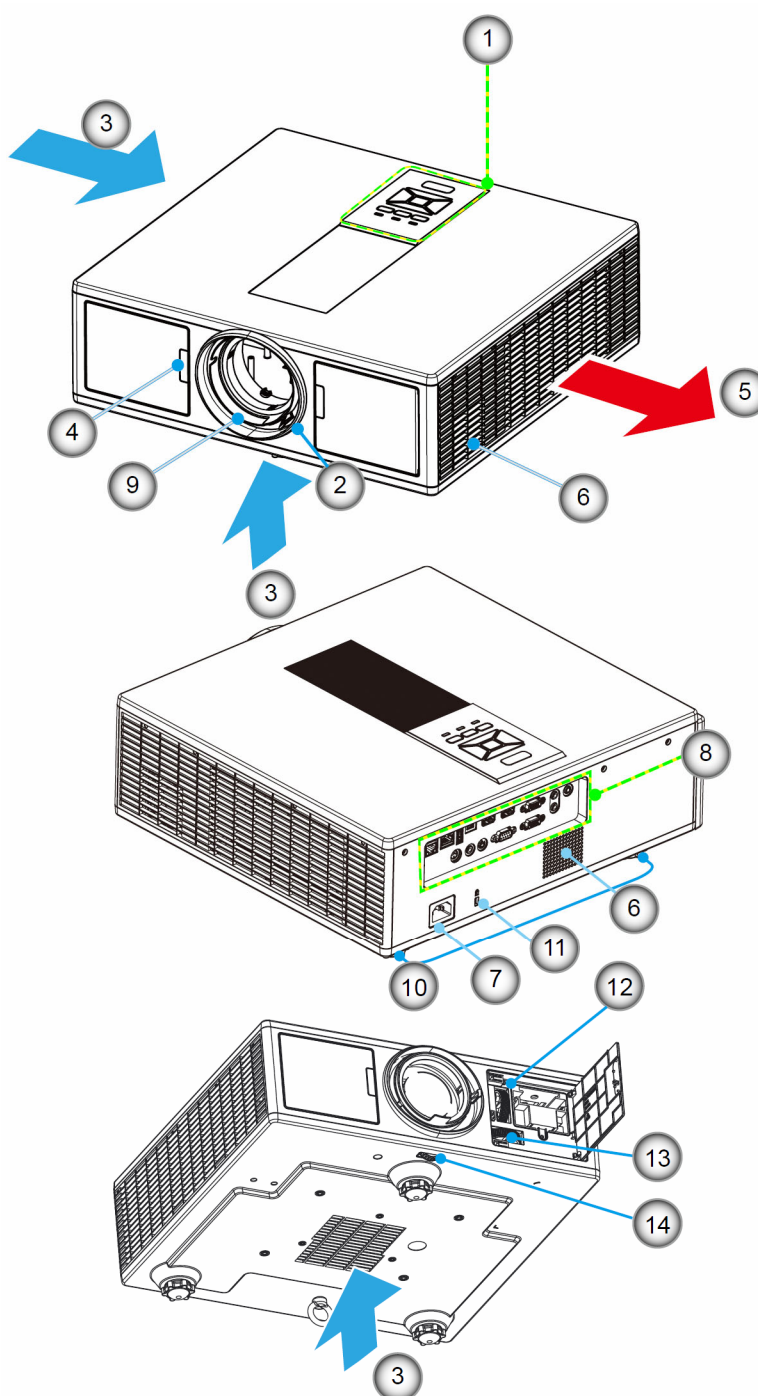

توجه: دریچه‌های ورود و خروج هوای پروژکتور را مسدود نکنید.

خبر	آیتم	خبر	آیتم
1	صفحه کلید	8	محل اتصالات ورودی/خروجی
2	کلید چرخان فوکوس	9	عدسی
3	تهویه (ورودی)	10	پایه تنظیم شیب
4	گیرنده مادون قرمز	11	قفل کنزینگتون
5	تهویه (خروجی)	12	حرکت لنز (عمودی)
6	باندگوها	13	حرکت لنز (افقی)
7	محل اتصال برق	14	قفل لنز

مقدمه

صفحه کنترل

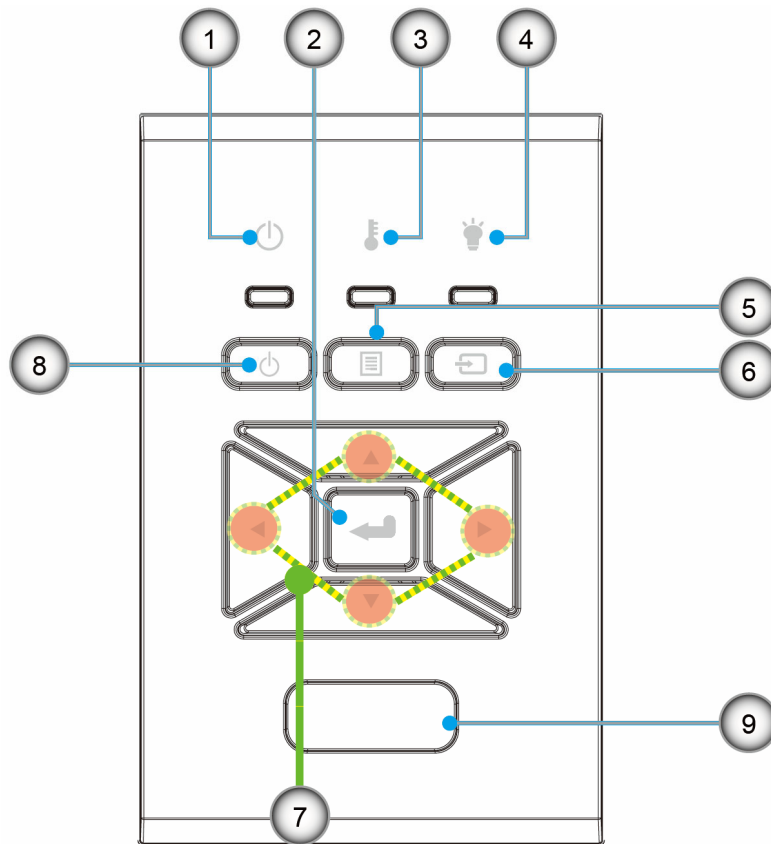

آیتم	خبر
منبع	.6
کلیدهای انتخاب چهارجهتی	.7
دکمه روشن و خاموش/خاموشی موقت	.8
گیرنده مادون قرمز	.9

آیتم	خبر
دیود نوری روشن/آماده بکار	.1
ورود	.2
چراغ درجه حرارت	.3
چراغ لامپ	.4
منو	.5

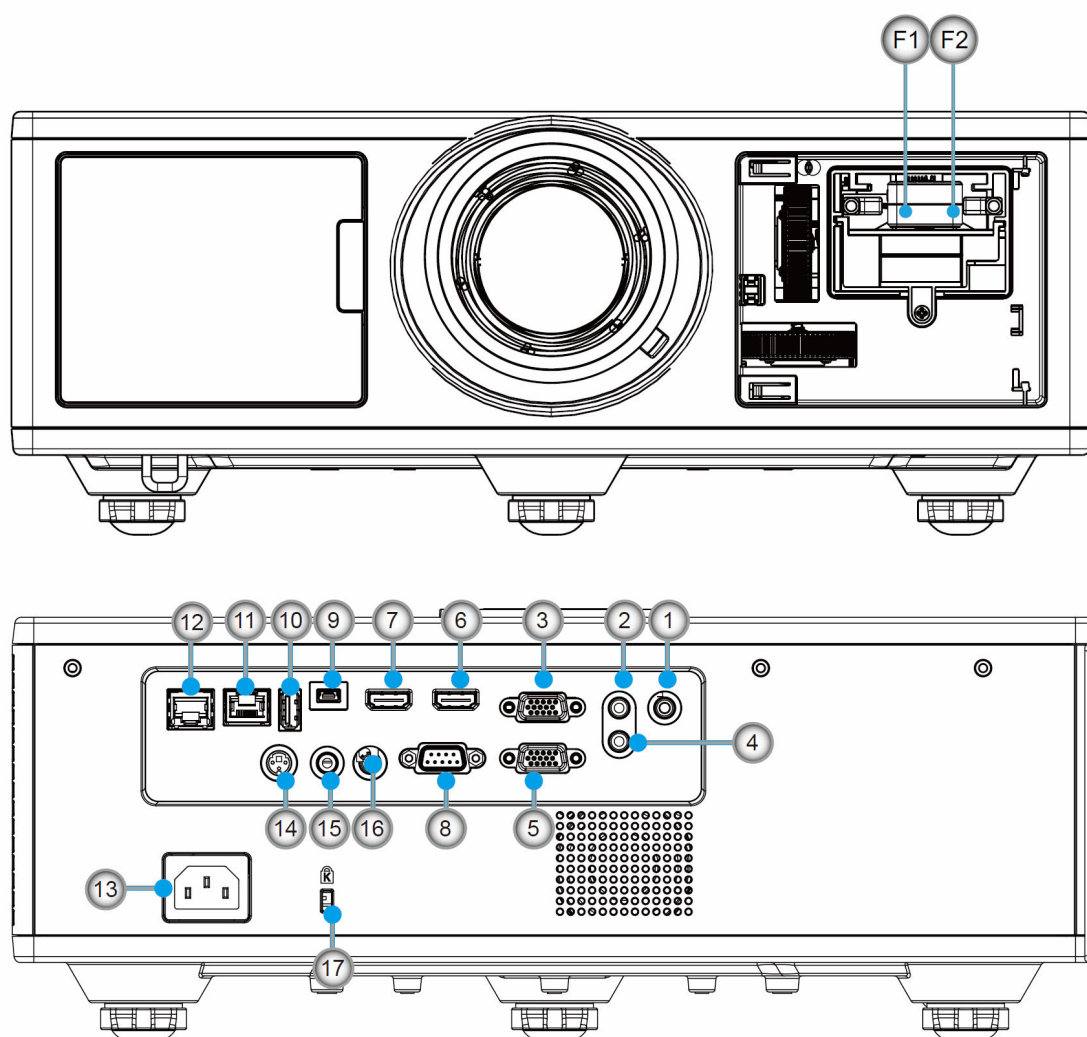

خبر	آیتم
.11	رابط HDBaseT (بسته به مدل)
.12	RJ45
.13	محل اتصال برق
.14	رابط خروجی همگام سازی 3 بعدی (5 ولت)
.15	رابط از راه دور سیمی
.16	چرخ نگهدارنده 12 ولتی
.17	قفل کنزینگتون
F1	رابط HDMI 3/MHL
F2	برق USB

خبر	آیتم
.1	رابط میکروفون
.2	رابط ورودی صدا
.3	رابط ورودی VGA/YPbPr
.4	رابط خروجی صدا
.5	رابط خروجی VGA
.6	کابل HDMI 1
.7	رابط HDMI 2/MHL
.8	رابط RS232C
.9	رابط USB-B mini
.10	رابط خروجی برق USB (5 ولت --- 1.5 آمپر)

مقدمه

کنترل از راه دور

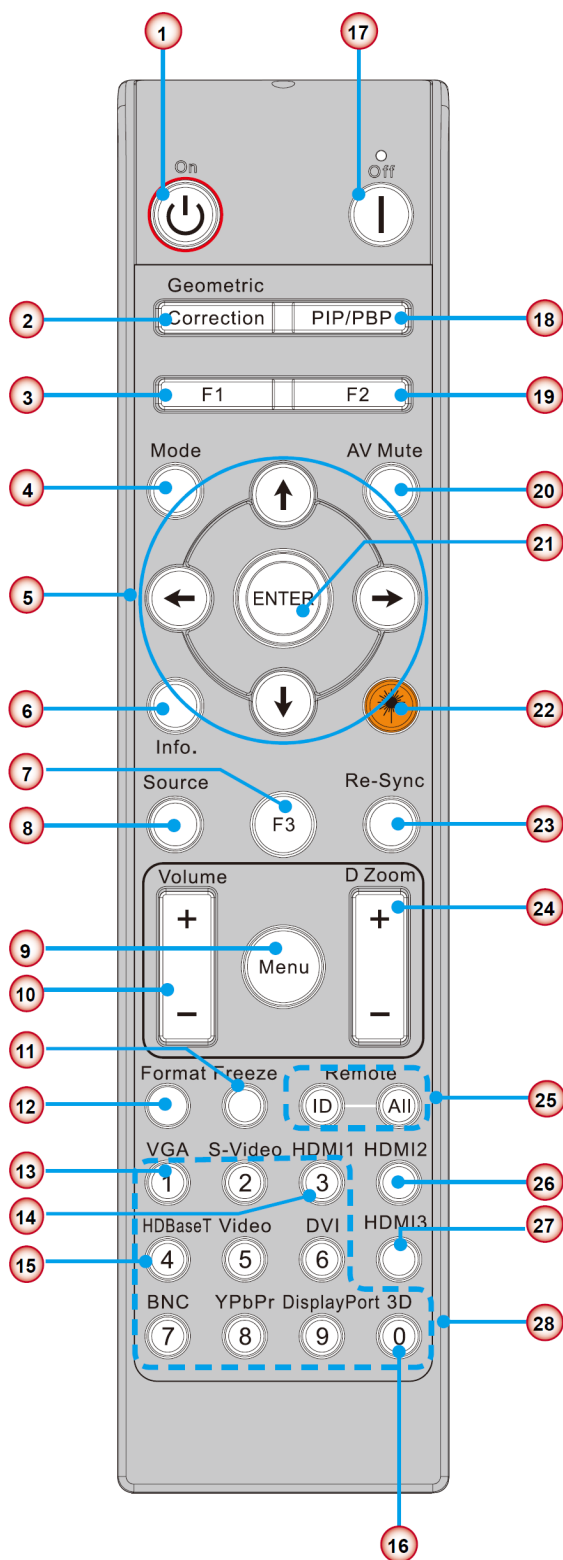

آینم	خیر
1	روشن کردن پروژکتور. روشن
2	اصلاح هندسی. اجرای منو اصلاح هندسی.
3	F1: الگوی تست. برای نمایش یک الگوی تست.
4	حالت نمایش. انتخاب حالت نمایش.
5	کلیدهای انتخاب چهارجهتی. برای انتخاب موارد یا انجام تنظیمات.
6	اطلاعات. نمایش اطلاعات پروژکتور.
7	F3: تطبیق رنگ. اجرای منو تنظیم تطبیق رنگ.
8	انتخاب منبع ورودی. انتخاب یک سیگنال ورودی.
9	منو. اجرای منو OSD. برای خروج از OSD، دکمه "منو" را دوباره فشار دهید.
10	کنترل صدا +/- . افزایش/کاهش درجه صدا.
11	تجمید. متوقف کردن تصویر پخش شده.
12	قالب. انتخاب قالب پروژکتور.
13	VGA. جابجایی به منبع VGA.
14	HDMI 1. جابجایی به منبع HDMI 1.
15	HDBaseT (بسته به مدل). جابجایی به منبع HDBaseT.
16	سه بعدی. جابجایی به منبع سه بعدی.
17	خاموش کردن پروژکتور. خاموش
18	منوی PIP/PBP. اجرای منوی PIP/PBP.
19	F2: تنظیمات LAN. اجرای منوی تنظیم LAN.

توجه: ممکن است برخی از کلیدها برای مدل‌هایی که این مزایا را پشتیبانی نمی‌کنند کارکردی نداشته باشند.

آیتم	خبر
20.	حذف تصویر صدا و تصویر را قطع/وصل می کند.
21.	ورود انتخاب خود را تایید کنید.
22.	لیزر استفاده به عنوان نشانگر لیزر.
23.	انطباق مجدد به صورت خودکار پروژکتور را با منبع ورودی انطباق می دهد.
24.	اتاق دیجیتال +/- بزرگنمایی/کوچکنمایی تصویر پخش شده.
25.	شناسه از راه دور/همه از راه دور شناسه کنترل از راه دور را تنظیم کنید.
26.	HDMI 2 جابهجایی به منبع HDMI 2.
27.	HDMI 3 (دانگل) جابهجایی به منبع (دانگل) HDMI 3.
28.	صفحه کلید شماره دار (0 - 9) استفاده به عنوان اعداد شماره "0 - 9" در صفحه کلید.

راه اندازی و نصب

اتصال منبع به پروژکتور

اتصال به رایانه/نوت بوک

توجه:

به دلیل موارد استفاده متفاوت در هر کشور، لوازم جانبی در برخی مناطق ممکن است متفاوت باشد.
(* لوازم جانبی اختیاری.)

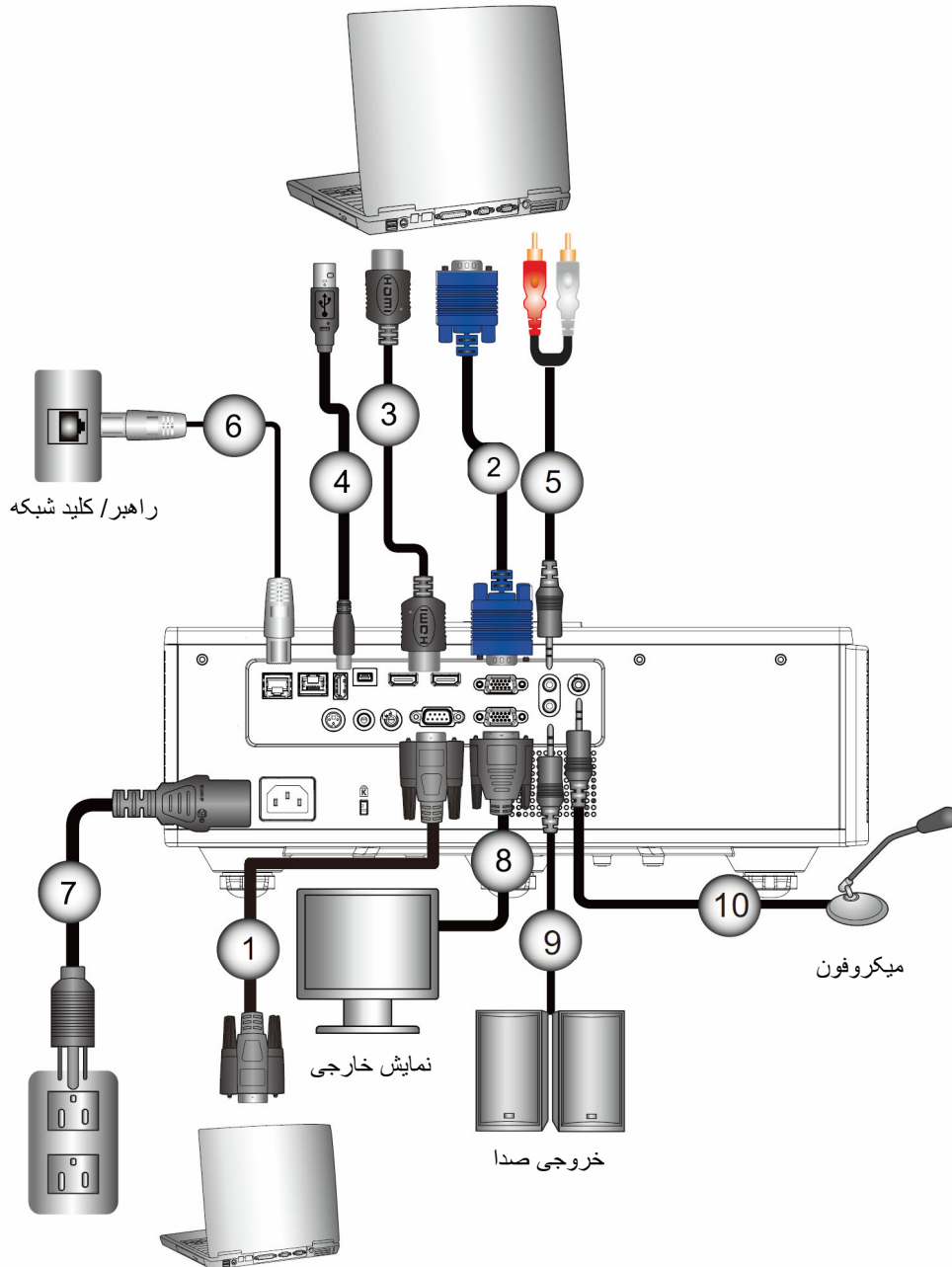

آیتم	خبر
6	کابل RJ45
7	کد برق
8	کابل خروجی VGA
9	کابل خروجی صدا
10	کابل میکروفون

آیتم	خبر
1	کابل RS232
2	کابل VGA
3	کابل HDMI
4	کابل USB
5	کابل ورودی صدا

راه اندازی و نصب

اتصال به منبع ویدئو

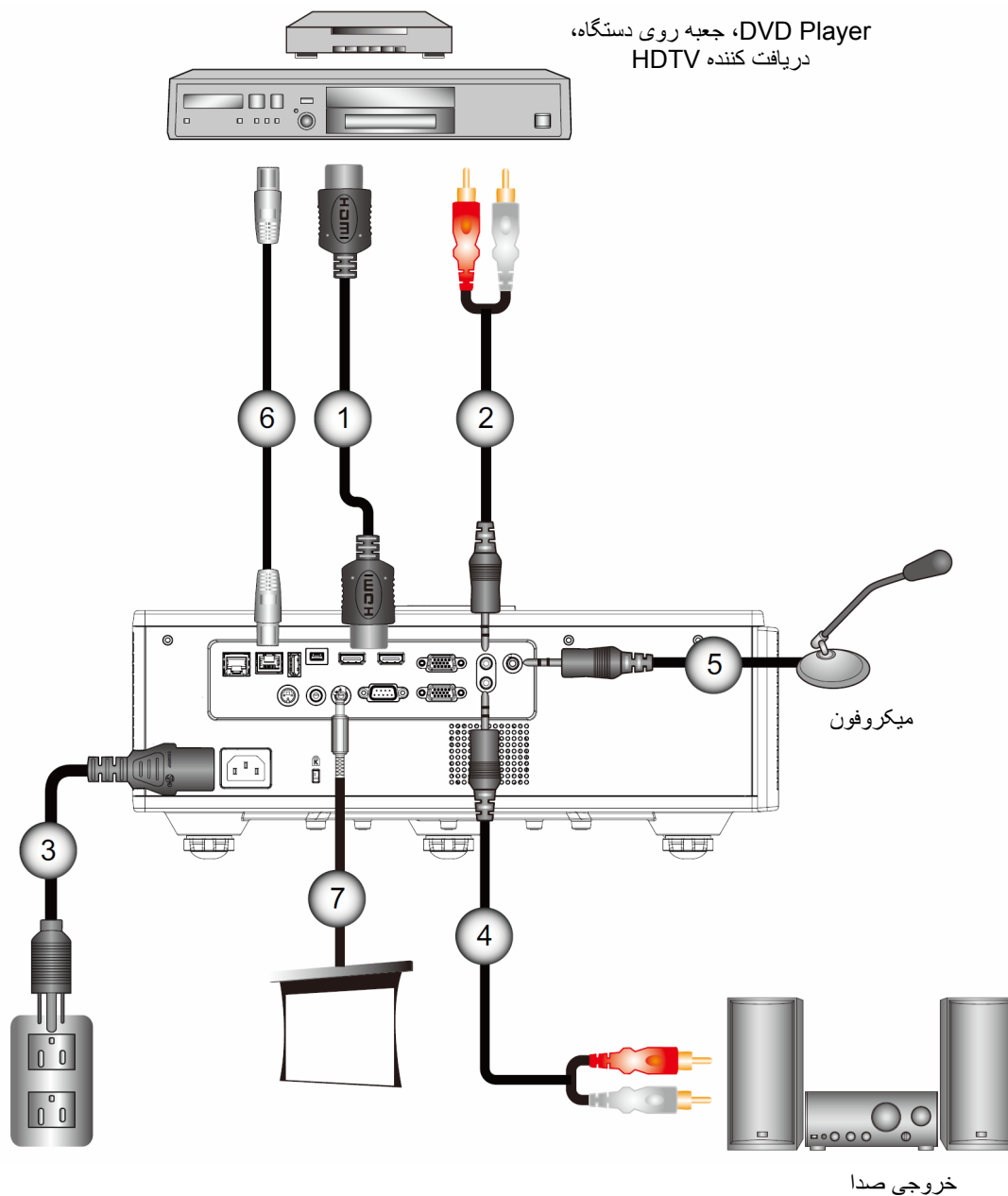

آیتم	خبر	آیتم	خبر
5.	کابل میکروفون	1.	کابل HDMI
6.	کابل RJ-45 (کابل Cat5)	2.	کابل ورودی صدا
7.	جک 12 ولت برق مستقیم	3.	کد برق
8.	کابل HDMI 3/MHL	4.	کابل خروجی صدا

توجه:

به دلیل موارد استفاده متفاوت در هر کشور، لوازم جانبی در برخی مناطق ممکن است متفاوت باشد.
(* لوازم جانبی اختیاری.)

راه‌اندازی و نصب

روشن/خاموش کردن برق پروژکتور

روشن کردن پروژکتور

1. وصل کلاً من کبلي الطاقة والإشارة بإحكام. وعندما تقوم بتوصيل الكبلين، يتحول مؤشر بيان الحالة إلى اللون الأحمر.
 2. لامپ را با فشار دادن دکمه "U" در روی پروژکتور یا کنترل از راه دور روشن کنید. در این لحظه، چراغ نشانگر برق/نیمه فعال آبی خواهد شد. ① صفحه شروع پس از حدود 6 ثانیه ظاهر می شود.
 3. منبعی را که می خواهید روی صفحه نمایش دهید، روشن کرده و متصل نمایید (رایانه، نوت بوک، ویدئو پلیئر و غیره). پروژکتور به صورت خودکار منبع را شناسایی می کند.
◀ اگر منبع‌های متعددی را همزمان متصل می‌کنید، دکمه "INPUT" روی صفحه کنترل را فشار دهید تا بین ورودی‌ها جابه‌جا شوید.
- توجه:** زمانی که حالت نیرو در حالت آماده‌کار است (مصرف برق $< 0.5 W$)، خروجی VGA/کنترل راه‌دور سیمی/LAN زمانی که پروژکتور در حالت آماده‌کار است، غیرفعال می‌شوند. خروجی صدای آنالوگ همیشه در حالت آماده‌کار فعال است. کنترل HDBaseT همیشه در حالت آماده‌کار غیرفعال می‌شود.

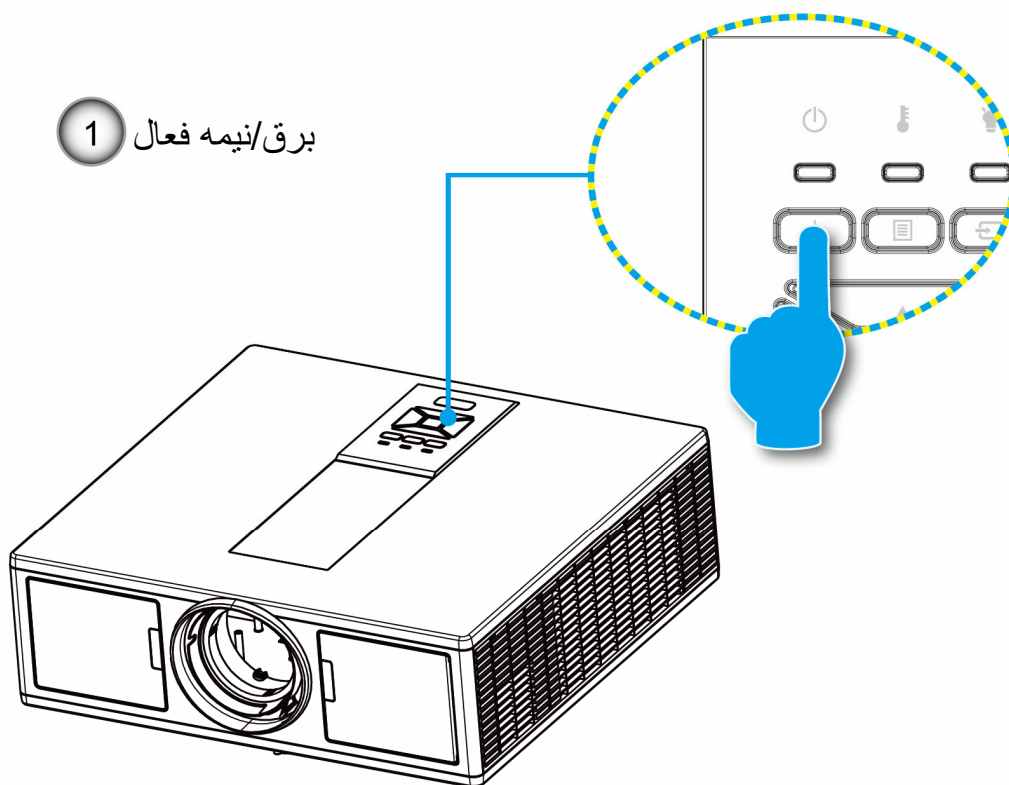

توجه: ابتدا پروژکتور را روشن کرده و سپس منابع سیگنال را انتخاب کنید.

راه اندازی و نصب

خاموش کردن پروژکتور

1. برای خاموش کردن پروژکتور، دکمه "U" روی کنترل از راه دور یا صفحه کنترل را فشار دهید. پیغام زیر روی صفحه به نمایش درخواهد آمد.

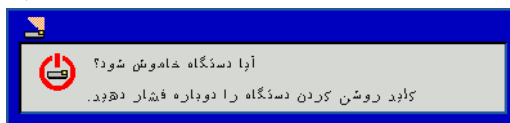

- برای تایید مجدداً دکمه "U" را فشار دهید، در غیر این صورت این پیغام پس از 10 ثانیه ناپدید خواهد شد. هنگامی که دکمه "U" را برای بار دوم فشار می‌دهید، فن شروع به خنک کردن دستگاه می‌کند و خاموش می‌شود.
- فن‌های خنک‌کننده برای چرخه خنک‌کننده به مدت حدوداً 4 ثانیه کار خواهند کرد و چراغ نشانگر برق/نیمه فعال به رنگ قرمز چشمک خواهد زد. هنگامی که چراغ نشانگر برق/نیمه فعال به صورت ممتد به رنگ قرمز درآمد، پروژکتور وارد حالت آمادگی کار شده است.
- در صورتی که می‌خواهید پروژکتور را دوباره روشن نمایید، باید صبر کنید تا پروژکتور چرخه خنک کردن را کامل کرده و به حالت انتظار درآید. سپس در حالت انتظار، کافی است دکمه "U" را فشار دهید تا پروژکتور دوباره روشن شود.
- سیم برق را از پریز و پروژکتور جدا کنید.

نشانگر هشدار

پیغام‌های نوری چراغ‌ها

هنگامی که نشانگرهای هشدار (قسمت زیر را ببینید) ظاهر می‌شوند، پروژکتور به صورت خودکار خاموش می‌شود:

- ❖ نمایانگر چراغ "لامپ" به رنگ قرمز در آید و/یا اگر چراغ "درجه حرارت" به رنگ قرمز درآید.
- ❖ چراغ "درجه حرارت" به رنگ قرمز درآید، این به معنای آن است که پروژکتور بیش از اندازه گرم شده است. تحت شرایط عادی، می‌توان پروژکتور را مجدداً روشن کرد.
- ❖ چراغ "درجه حرارت" به رنگ قرمز درآید، این به معنای آن است که پروژکتور بیش از اندازه گرم شده است. تحت شرایط عادی، می‌توان پروژکتور را مجدداً روشن کرد.

سیم برق را از پروژکتور جدا کنید؛ 30 ثانیه صبر کرده و دوباره امتحان کنید. در صورتی که نشانگر هشدار دوباره روشن می‌شود، برای دریافت راهنمایی با نزدیکترین مرکز خدمات تماس بگیرید.

پیغام	LED نشانگر برق	چراغ درجه حرارت	چراغ لامپ
	أحمر	أحمر	أحمر
وضعیت انتظار (LAN خاموش)	روشن		
وضعیت انتظار (LAN روشن)	روشن		
روشن	روشن		
در حال گرم کردن	چشمک زن		
خطا (برق مناسب NG)		روشن	روشن
خطا (فن کار نمی‌کند)		چشمک زن	
خطا (درجه حرارت بالا)		روشن	
خطا (LD کار نمی‌کند)			روشن

راه اندازی و نصب

تنظیم تصویر پخش شده

تنظیم ارتفاع پروژکتورها

برای تنظیم ارتفاع تصویر، پروژکتور با پایه بالا برنده مجهز است.

1. پایه قابل تنظیمی را که می خواهید تغییر دهید، در قسمت زیرین پروژکتور پیدا کنید.
2. حلقه قابل تنظیم را در جهت حرکت عقربه های ساعت بچرخانید تا پروژکتور را بلند کنید یا در جهت عکس حرکت عقربه های ساعت بچرخانید تا آن را پایین بیاورد. در صورت نیاز همین عمل را بر روی پایه های دیگر نیز انجام دهید.

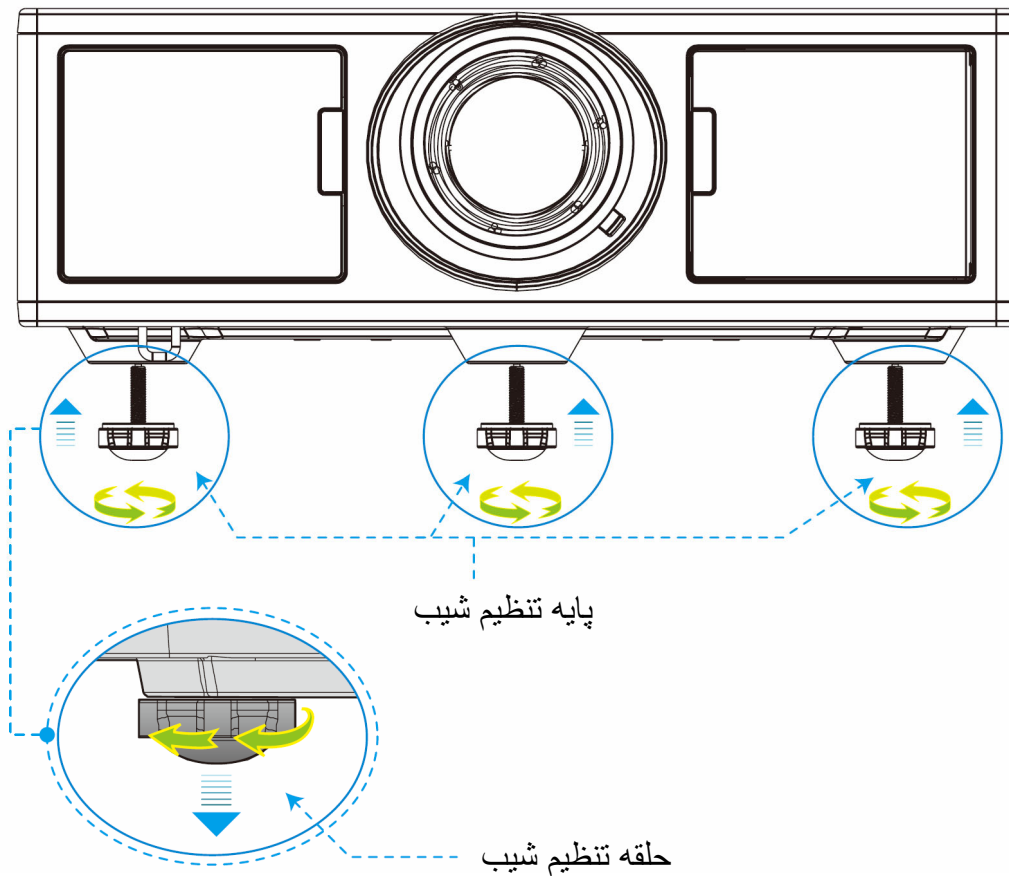

راه‌اندازی و نصب

بزرگنمایی و فوکوس

1. برای تنظیم اندازه تصویر، حلقه بزرگنمایی / زوم را در جهت عقربه ساعت و خلاف آن بچرخانید تا اندازه تصویر پخش شده بزرگ یا کوچک شود.
2. برای تنظیم فوکوس، حلقه فوکوس را در جهت عقربه ساعت یا خلاف آن بچرخانید تا زمانی که تصویر تیز و واضح شود. این پروژکتور در فواصل (لنز تا دیوار) از 4.27 تا 25.59 فوت (~ 1.3 - 7.8 متر) متمرکز می‌شود.

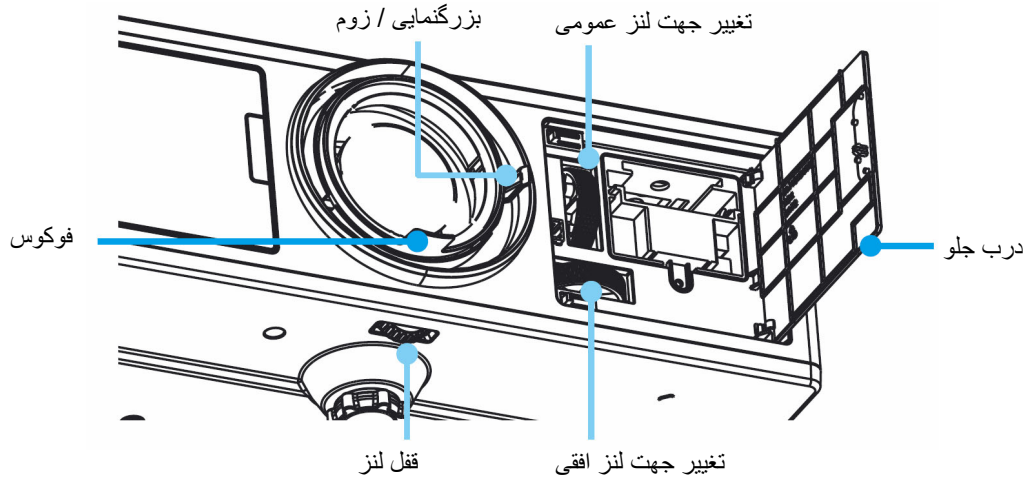

تنظیم اندازه تصویر پخش شده (مورب)

اندازه تصویر پخش شده از 36 تا 300 اینچ (1.09 - 9.09 متر).

1. درب جلوی پروژکتور را باز کنید.
 2. قبل از تنظیم جهت لنز، قفل لنز را باز کنید.
 3. گردونه تغییر جهت عمودی/افقی لنز را برای تغییر جهت لنز بچرخانید.
 4. برای قفل کردن لنز در جای خود، آن را در جهت عقربه ساعت بچرخانید. (همچنان می‌توان گردونه تغییر جهت لنز را چرخاند.)
 5. درب جلوی پروژکتور را ببندید.
- توجه:** دامنه تغییر جهت لنز به صورت مثلث متساوی الاضلاع طراحی شده است، زمانی که لنزها در حالت افقی در مرکز قرار گرفتند، آنها را می‌توان به طور عمودی به بالاترین نقطه برد.

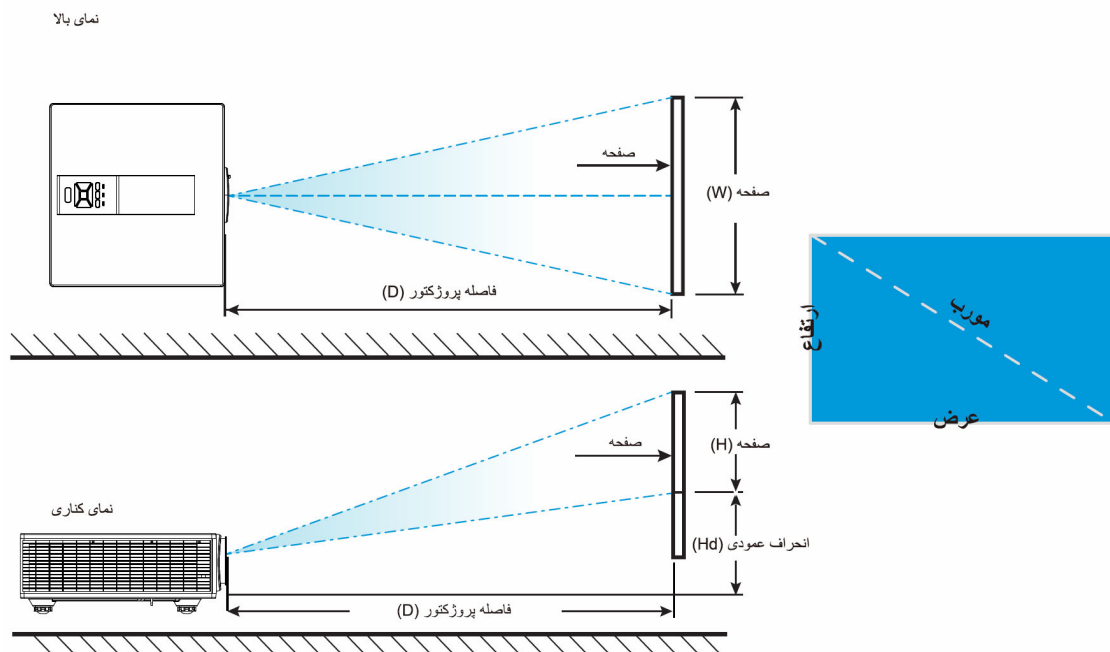

راه اندازی و نصب

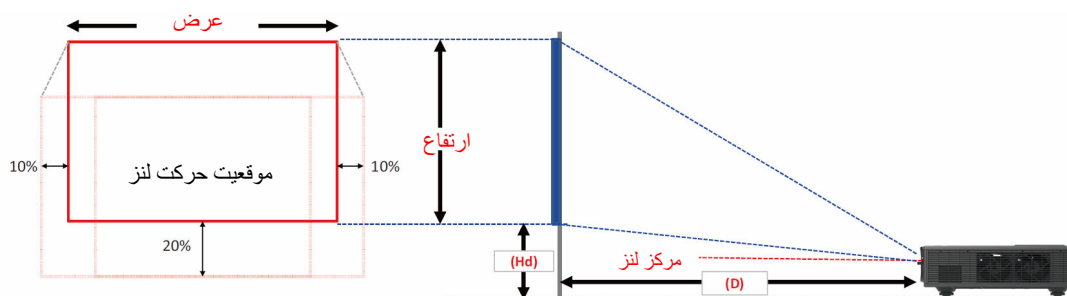

افست تصویر												
انحراف عمودی (Hd)		فاصله پروژکتور (D)				اندازه صفحه عرض x ارتفاع				اندازه تصویر		
اینچ		سانتی متر		اینچ		سانتی متر		اینچ		سانتی متر		اینچ
دور	عریض	دور	عریض	دور	عریض	دور	عریض	ارتفاع	عرض	ارتفاع	عرض	مورب
7.9	7.9	20.1	20.1	66.9	NA	170.0	NA	19.3	30.7	49.0	78.0	36"
14.7	14.7	37.4	37.4	181.1	102.4	460.0	260.0	53.1	84.6	135.0	215.0	100"
20.0	20.0	50.8	50.8	271.7	153.5	690.0	390.0	79.5	127.2	202.0	323.0	150"
25.3	25.3	64.3	64.3	362.2	204.7	920.0	520.0	105.9	169.7	269.0	431.0	200"
30.6	30.6	77.8	77.8	NA	252.0	NA	640.0	132.7	212.2	337.0	539.0	250"
35.9	35.9	91.2	91.2	NA	303.1	NA	770.0	159.1	254.3	404.0	646.0	300"

❖ این جدول فقط برای مراجعه کاربر تنظیم شده است.

کنترل های کاربر

استفاده از صفحه کنترل

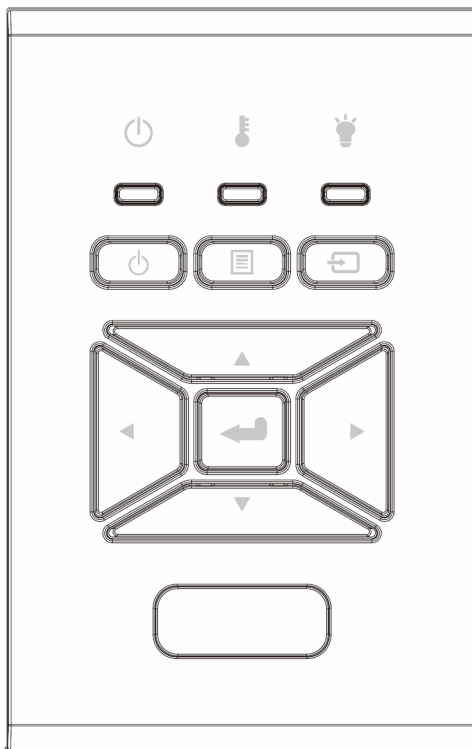

شرح	رقم الدبوس
به بخش "روشن/خاموش کردن پروژکتور" در صفحات 16 - 17 مراجعه کنید.	روشن/خاموش
تایید آیتم انتخابی.	را وارد کنید
انتخاب یک سیگنال ورودی	ورودی
برای باز شدن منوی صفحه نمایش (OSD) این دکمه را فشار دهید. برای خروج از OSD این دکمه را دوباره فشار دهید.	فهرست عملکرد دستگاه
برای انتخاب موارد یا انجام تنظیم در موارد انتخابی، از استفاده می شود.	کلیدهای انتخاب چهارجهتی
به چراغ نمایانگر وضعیت منبع نور پروژکتور مربوط است.	چراغ لامپ
به چراغ نمایانگر وضعیت دمای پروژکتور مربوط است.	چراغ درجه حرارت
به چراغ نمایانگر وضعیت برق پروژکتور مربوط است.	دبورد نوری روشن/آماده بکار

کنترل های کاربر

منوهای روی صفحه

این پروژکتور مجهز به منوهای روی صفحه چندزبانه است که به شما امکان می دهد تصاویر را تنظیم کرده و مجموعه ای از تنظیمات را تغییر دهید.

چگونگی عملکرد

1. برای باز کردن منوی OSD، دکمه "منو" روی کنترل از راه دور یا صفحه کلید پروژکتور را فشار دهید.
2. هنگامی که OSD ظاهر شد، از کلیدهای ▲ ▼ برای انتخاب هریک از آیتم های منوی اصلی استفاده کنید. در حین انتخاب در یک صفحه خاص، دکمه ► با "ورود" را فشار دهید تا وارد منوی فرعی شوید.
3. از دکمه های ▲ ▼ برای انتخاب گزینه های مورد نظر استفاده کرده و تنظیمات آنها را با استفاده از دکمه ◀▶ تغییر دهید.
4. آیتم بعدی را که باید تنظیم شود در منوی فرعی انتخاب نموده و مطابق بالا عمل کنید.
5. برای تایید کلید "را وارد کنید" را فشار دهید.
6. برای خروج، دوباره دکمه "منو" را فشار دهید. منوی OSD بسته شده و پروژکتور به صورت خودکار تنظیمات جدید را ذخیره می کند.



کنترل های کاربر

ساختار

توجه: لطفاً توجه داشته باشید که منوهای روی صفحه (OSD) برحسب نوع سیگنال انتخابی و مدل پروژکتور مورد استفاده، متغیر هستند.

منوی اصلی	منوها	تنظیم	
عکس	حالت رنگی	روشن/ارائه/فیلم/sRGB/ترکیب/سیم/DICOM/کاربر (تغییر حالت رنگی به حالت کاربر در صورت تغییر تنظیمات از سوی مشتری)	
	رنگ دیوار	سفید/زرد/کمرنگ/آبی/کمرنگ/صورتی/سبز/تیره	
	شدت روشنایی		
	کنتر است		
	تیزی رنگ		
	اشباع	(فقط برای سیگنال کامپوننت (VGA))	
	رنگ	(فقط سیگنال کامپوننت (VGA))	
	گاما	فیلم/گرافیک/2.6/2.2/2.0/1.8/تخته سیاه/سیم DICOM	
	انتخاب حالت‌های رنگ	5500K/6500K/7500K/8500K/9500K	
	تطبیق رنگ	سفید/قرمز/سبز/آبی/فیرو زه‌ای/سرخابی/زرد فام / اشباع / بهره	
	سیاه دینامیک	روشن/خاموش	
	فضای رنگ	فاقد ورودی HDMI: خودکار/YUV/RGB	
		ورودی HDMI: خودکار/YUV/RGB (16 ~ 235)/RGB (0 ~ 255)	
	صفحه	نسبت تصویر	خودکار/3/16:9/4/16:10
		مرحله	
ساعت			
موقعیت افقی			
موقعیت عمودی			
بزرگنمایی دیجیتال			
پخش تصویر		جلو/سقف جلو/عقب/سقف عقب	
اصلاح هندسی		کیستون V	
		کیستون H	
		4 گوشه	روشن/خاموش
		رنگ توری	ارغوانی/سبز
		تنظیم مجدد	بلی/خبر
تنظیمات PIP-PBP		عملکرد	خاموش/PBP/PIP
		منبع اصلی	HDMI-2/HDMI-1/VGA/دانگل/HDBaseT
		منبع ثانویه	HDMI-2/HDMI-1/VGA/دانگل/HDBaseT
	مکان	بالا چپ/بالا راست/پایین چپ/پایین راست	
	اندازه	کوچک/متوسط/بزرگ	
	جابجا کردن		

کنترل های کاربر

منوی اصلی	منوها	تنظیم
الإعدادات	زبان	انگلیسی / آلمانی / فرانسه / ایتالیایی / اسپانیایی / لهستانی / اسپانیایی (لاتین) / هلندی / پرتغالی / ژاپنی / چینی سنتی / چینی ساده شده / کره ای / روسی / عربی / نورسک / ترکی / دانمارکی / فنلاندی / یونانی / مجارستانی / چک / رومانی / تایلندی / فارسی / ویتنام / اندونزیایی / اسلواکی
	موقعیت منو در صفحه نمایش	بالا چپ، بالا راست، مرکز، پایین چپ، پایین راست
	خروجی VGA (آماده به کار)	خاموش/روشن
	LAN (استندبای)	خاموش/روشن
	الگوی تست	هیچ کدام/توری/سفید
	روشن کردن مستقیم	روشن/خاموش
	تنظیم مجدد به حالت پیش فرض	بلی/خیر
	بلندگو	روشن/خاموش
	خروجی صدا	روشن/خاموش
	میکروفون	روشن/خاموش
درجه صدا	قطع صدا	روشن/خاموش
	درجه صدا	
	درجه صدای میکروفون	
	EQ	

کنترل های کاربر

تنظیم	منوها	منوی اصلی	
پیش فرض/کاربر	لوگو	انتخاب ها	
	ضبط تصویر لوگو		
روشن/خاموش	منبع خودکار		
HDBaseT، HDMI-1، HDMI-2، دانگل، HDBaseT	ورودی		
	خاموشی خودکار (دقیقه)		
	تایمر خاموشی (دقیقه)		
ساعت SSI استفاده شده (عادی)	تنظیمات SSI		
ساعت SSI استفاده شده (ECO)			
حالت نیروی SSI عادی، اقتصادی			
[پیش فرض خاموش]	روشن/خاموش		ارتفاع زیاد
بلی/خیر	فیلتر اختیاری نصب شد		تنظیمات فیلتر اختیاری
فقط خواندنی	تعداد ساعت های استفاده از فیلتر		
	یادآوری تعویض فیلتر		
بلی/خیر	یادآور نظافت		ایمنی
روشن/خاموش	ایمنی		
ماه/روز/ساعت	زمان سنج ایمنی		
	تغییر رمز عبور		تنظیمات کنترل از راه دور
روشن/خاموش	عملکرد مادون قرمز		
00 ~ 99	کد از راه دور		
	خودکار		کنترل HDBaseT
	HDBaseT		
نسخه	ماژول PIP-PBP		
HDMI EQ			
تنظیم مجدد			
ارتقای USB	پنهان کردن اطلاعات		
			روشن/خاموش
نام مدل	اطلاعات		
SNID			
منبع (منبع اصلی/منبع ثانویه)			
رزولوشن منبع اصلی			
رزولوشن منبع ثانویه			
نسخه نرم افزار (DDP/MCU/LAN)			
نسبت تصویر			
ساعت SSI (عادی/اقتصادی)			
عنوان IP			
وضعیت شبکه			
کد از راه دور			
کد از راه دور (فعال)			

کنترل های کاربر

تنظیم	منوها	منوی اصلی
خودکار/روشن	3D	3D
روشن/خاموش	برگردان سه بعدی	
Frame Packing	قالب 3 بعدی	
Side-by-Side (Half)		
Top and Bottom		
Frame Sequential		
Field Sequential		
96Hz/144Hz	1080p @ 24	
	وضعیت	شبکه
روشن/خاموش	مشتری DHCP	
	عنوان IP	
	قناع الشبكة الفرعية	
	دروازه	
	DNS	
	فروشگاه	
	عنوان MAC	
	نام گروه	
	نام پروژکتور	
	مکان	
	تماس	



حالت رنگی

موارد از پیش تنظیم شده بسیاری برای انواع مختلف تصاویر در کارخانه تعبیه شده است. برای انتخاب مورد، از دکمه ◀ یا ▶ استفاده کنید.

- روشن: برای بهینه‌سازی روشنایی.
- ارائه: برای ارائه (پرزنتیشن) در جلسه.
- فیلم: برای پخش محتوای ویدئویی.
- sRGB: برای محتوای بازی.
- در حال ترکیب: برای کاربرد ترکیبی.
- سیم DICOM:
- کاربر: ذخیره تنظیمات کاربر.

رنگ دیوار

از این کارکرد برای دستیابی به تصویری بهینه‌سازی شده مطابق با رنگ دیوار استفاده کنید. می‌توانید از میان «سفید»، «زرد روشن»، «آبی کمرنگ»، «صورتی» و «سبز تیره» انتخاب کنید.

شدت روشنایی

برای تنظیم شدت روشنایی تصویر کاربرد دارد.

- برای کاهش نور تصویر دکمه ◀ را فشار دهید.
- برای افزایش نور تصویر دکمه ▶ را فشار دهید.

کنتراست

کنتراست اختلاف بین روشن‌ترین و تاریک‌ترین بخش‌های تصویر را کنترل می‌کند. تنظیم کنتراست میزان رنگ سیاه و سفید در تصویر را تغییر می‌دهد.

- برای کاهش کنتراست، دکمه ◀ را فشار دهید.
- برای افزایش کنتراست، دکمه ▶ را فشار دهید.

تیزی رنگ

برای تنظیم وضوح تصویر کاربرد دارد.

- برای کاهش تیزی رنگ، دکمه ◀ را فشار دهید.
- برای افزایش تیزی رنگ، دکمه ▶ را فشار دهید.

توجه: کارکردهای «تیزی رنگ»، «اشباع» و «رنگ» تنها در حالت ویدئو پشتیبانی می‌شوند.

کنترل های کاربر

اشباع

تصویر ویدئو را با سیاه و سفید تنظیم کنید تا رنگ کاملاً اشباع شود.

- برای کاهش مقدار اشباع در تصویر، دکمه ◀ را فشار دهید.
- برای افزایش مقدار اشباع در تصویر، دکمه ▶ را فشار دهید.

رنگ

توازن رنگ بین قرمز و سبز را تنظیم می کند.

- برای افزایش میزان رنگ سبز در تصویر، دکمه ◀ را فشار دهید.
- برای افزایش میزان رنگ قرمز در تصویر، دکمه ▶ را فشار دهید.

گاما

این به شما امکان تنظیم مقدار گاما برای دستیابی به کنتراست بهتر تصویر ورودی را می دهد.

انتخاب حالت های رنگ

این به شما امکان تنظیم حرارت رنگ را می دهد. در درجه حرارت بالاتر، تصویر سردتر به نظر می رسد؛ در درجه حرارت پایین تر، تصویر گرم تر به نظر می رسد.

تطبیق رنگ

از این تنظیمات برای اعمال تغییرات پیشرفته در رنگ های مجزای قرمز، سبز، آبی، سبزآبی، بنفش، زرد و سفید استفاده می شود.

سیاه دینامیک

از این کارکرد برای افزایش نسبت کنتراست استفاده کنید.

فضای رنگ

نوع ماتریس رنگ مناسب را از میان AUTO، RGB، RGB (16-235) یا RGB (0-255) انتخاب نمایید.

توجه: انواع «RGB (0 - 255)» و «RGB (16 - 235)» تنها برای منبع HDMI پشتیبانی می شوند.



نسبت تصویر

- خودکار: تصویر را با نسبت اصلی عرض-ارتفاع نگه می‌دارد و تصویر را تا حد ممکن بزرگ می‌کند تا با پیکسل‌های اصلی افقی و عمودی متناسب باشد.
- 4:3: تصویر برای تناسب با صفحه نمایش تغییر اندازه می‌دهد و با نسبت 4:3 نمایش داده می‌شود.
- 16:9: تصویر برای تناسب با عرض صفحه نمایش تغییر اندازه می‌دهد و ارتفاع برای نمایش تصویر با نسبت 16:9 تنظیم می‌شود.
- 16:10: تصویر برای تناسب با عرض صفحه نمایش تغییر اندازه می‌دهد و ارتفاع برای نمایش تصویر با نسبت 16:10 تنظیم می‌شود.

مرحله

زمانبندی سیگنال صفحه نمایش را با کارت گرافیک تطبیق می‌دهد. در صورتی که تصویر ثابت نیست یا لرزش دارد، از این گزینه استفاده نمایید.

توجه: تنظیم فاز، ساعت، موقعیت افقی، موقعیت عمودی تنها گرافیک VGA را پشتیبانی می‌کند.

ساعت

در هنگام وجود لرزش عمودی در تصویر، برای دستیابی به تصویری بهینه تنظیم کنید.

موقعیت افقی

- برای انتقال تصویر به چپ دکمه ◀ را فشار دهید.
- برای انتقال تصویر به راست دکمه ▶ را فشار دهید.

موقعیت عمودی

- برای انتقال تصویر به پایین دکمه ◀ را فشار دهید.
- برای انتقال تصویر به بالا دکمه ▶ را فشار دهید.

بزرگنمایی دیجیتال

- برای کاهش اندازه تصویر دکمه ◀ را فشار دهید.
- برای افزایش اندازه تصویر روی صفحه پخش تصویر، دکمه ▶ را فشار دهید.

کنترل های کاربر

پخش تصویر

- جلو: تصویر به صورت مستقیم روی صفحه پخش می‌شود.
- سقف جلو: این انتخاب پیش‌فرض است. در صورت انتخاب، تصویر وارونه می‌شود.
- عقب: در صورت انتخاب، تصویر برعکس می‌شود.
- سقف عقب: در صورت انتخاب، تصویر در حالت وارونه برعکس می‌شود.

اصلاح هندسی

- تصحیح افقی تصویر
برای تنظیم مقدار انحراف افقی تصویر، دکمه ◀ یا ▶ را فشار دهید. اگر تصویر نوزنقه‌ای به نظر می‌رسد، این گزینه می‌تواند در مستطیلی کردن آن مفید باشد.
- تصحیح انحراف عمودی تصویر
برای تنظیم مقدار انحراف عمودی تصویر، دکمه ◀ یا ▶ را فشار دهید. اگر تصویر نوزنقه‌ای به نظر می‌رسد، این گزینه می‌تواند در مستطیلی کردن آن مفید باشد.
- 4 گوشه
4 گوشه تصویر را پیکسل بر پیکسل تنظیم کنید تا تصویر را به شکل مستطیل درآورید.
- رنگ توری
کارکرد اصلاحی رنگ توری 4 گوشه را تنظیم کنید.
- تنظیم مجدد
نقطه مرکز افقی/عمودی، ۴ پارامتر گوشه را بر روی مقادیر پیش‌فرض تنظیم کنید.

تنظیمات PIP-PBP

- کارکرد: برای فعال/غیرفعال کردن کارکرد PIP/PBP.
 - منبع اصلی: برای تنظیم منبع اصلی PIP/PBP.
 - منبع ثانویه: برای تنظیم منبع ثانویه PIP/PBP.
 - مکان: برای تنظیم محل منبع ثانویه PIP.
 - سایز: برای تنظیم اندازه منبع ثانویه PIP.
 - سواپ: برای تعویض منبع اصلی/ثانویه PIP/PBP.
- برخی از ترکیبات منبع/سیگنال ممکن است با کارکرد PIP/PBP سازگار نباشد. لطفاً به جدول زیر مراجعه کنید:

VGA	HDBaseT	دانگل	HDMI-2	HDMI-1	ماتریکس
V	-	V	V	-	HDMI-1
V	V	-	-	V	HDMI-2
V	V	-	-	V	دانگل
V	-	V	V	-	HDBaseT
-	V	V	V	V	VGA

1. در صورتی که پهنای باند هر دو ورودی‌ها بیش از اندازه باشد، ممکن است خطوط چشم‌کزن پدیدار شود؛ لطفاً سعی کنید رزولوشن را کاهش دهید.
2. گسستگی فریم ممکن است در اثر تفاوت در نرخ فریم بین تصویر اصلی و ثانویه رخ دهد، لطفاً سعی کنید نرخ فریم را برای هر ورودی تطبیق دهید.

کنترل های کاربر

الإعدادات



زبان

منوی چندزبانه OSD را انتخاب کنید. دکمه ◀ یا ▶ را در جهت منو فرعی فشار دهید و برای انتخاب زبان مورد نظرتان از کلید ▲ یا ▼ استفاده کنید. برای نهایی کردن انتخاب دکمه ▶ روی کنترل را فشار دهید.



موقعیت منو در صفحه نمایش

محل قرار گرفتن منو روی صفحه نمایش را انتخاب کنید.

خروجی VGA (آماده به کار)

گزینه «روشن» را برای فعال‌سازی اتصال خروجی VGA انتخاب کنید.

LAN (استندبای)

گزینه «روشن» را برای فعال‌سازی اتصال خروجی LAN انتخاب کنید. گزینه «خاموش» را برای غیرفعال کردن اتصال LAN انتخاب کنید.

الگوی تست

برای نمایش یک الگوی تست.

روشن کردن مستقیم

گزینه «روشن» را برای فعال‌سازی حالت روشن شدن مستقیم، انتخاب کنید. پروژکتور هنگامی که به جریان برق متصل شود، به‌طور خودکار روشن می‌شود، بدون فشار دادن دکمه (L) روی صفحه کنترل پروژکتور و یا روی کنترل از راه دور.

تنظیم مجدد

برای بازگرداندن پارامترهای تمام منوها به تنظیمات پیش‌فرض، گزینه «بله» را انتخاب کنید.

کنترل های کاربر

درجه صدا



بلندگو

- گزینه «روشن» را برای فعال‌سازی بلندگو انتخاب کنید.
- گزینه «خاموش» را برای غیرفعال کردن بلندگو انتخاب کنید.

خروجی خط

- گزینه «روشن» را برای فعال‌سازی کارکرد لاین اوت انتخاب کنید.
- گزینه «خاموش» را برای غیرفعال کردن کارکرد لاین اوت انتخاب کنید.

میکروفون

- گزینه «روشن» را برای فعال‌سازی میکروفون انتخاب کنید.
- گزینه «خاموش» را برای غیرفعال کردن میکروفون انتخاب کنید.

قطع صدا

- برای فعال‌سازی قطع صدا "روشن" را انتخاب کنید.
- برای غیرفعال‌سازی قطع صدا "خاموش" را انتخاب کنید.

درجه صدا

- برای کم کردن صدا، دکمه ◀ را فشار دهید.
- برای زیاد کردن صدا، دکمه ▶ را فشار دهید.

درجه صدای میکروفون

- برای کم کردن صدای میکروفون، دکمه ◀ را فشار دهید.
- برای زیاد کردن صدای میکروفون، دکمه ▶ را فشار دهید.

EQ

مقدارهای صدای EQ را تنظیم کنید.

کنترل های کاربر

انتخاب ها



لوگو

از این عملکرد برای تعیین صفحه شروع دلخواه خود استفاده کنید. تغییرات صورت گرفته در دفعه بعدی روشن شدن پروژکتور اعمال می شوند.

- حالت پیش فرضی: صفحه پیش فرضی شروع بکار دستگاه
- کاربر: از تصویر ذخیره شده توسط قابلیت "ضبط لوگو" استفاده کنید.

ضبط تصویر لوگو

برای گرفتن یک عکس از تصویر در حال نمایش روی صفحه، دکمه ▶ را فشار دهید.

توجه:

برای ضبط تصویر لوگو به صورت موفقیت آمیز، لطفا مطمئن شوید تصویر روی صفحه از رزولوشن اصلی پروژکتور بیشتر نیست. «ضبط تصویر لوگو» در هنگام فعال بودن کارکرد سه بعدی قابل انجام نخواهد بود. قبل از فعال سازی این کارکرد، توصیه می شود «نسبت تصویر» در حالت «خودکار» قرار بگیرد.

منبع خودکار

- روشن: در صورتی که سیگنال ورودی در جریان قطع شود، پروژکتور به جستجوی دیگر سیگنال ها می پردازد.
- خاموش: پروژکتور فقط در اتصال ورودی حاضر جستجو می کند.

ورودی

برای فعال کردن/ غیر فعال کردن منبع های ورودی، دکمه ▶ را فشار دهید. پروژکتور به دنبال ورودی هایی که انتخاب نشده اند جستجو نمی کند.

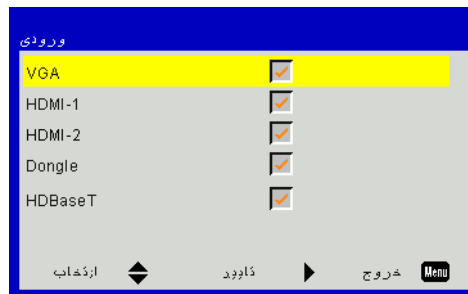

خاموشی خودکار (دقیقه)

مقدار زمان تایمر شمارش معکوس را تنظیم می کند. زمانی که هیچ سیگنالی به پروژکتور ارسال نشود، تایمر شمارش معکوس فعال می شود. پس از به پایان رسیدن شمارش معکوس (بر حسب دقیقه)، پروژکتور به صورت خودکار خاموش می شود.

کنترل های کاربر

تایمر خاموشی

زمان سنج شمارش معکوس را تنظیم کنید. زمان سنج شمارش معکوس شروع به کار خواهد کرد، خواه با ارسال نشانه‌ای به پروژکتور یا بدون آن. هنگامی که شمارش معکوس به پایان برسد، پروژکتور به طور خودکار خاموش خواهد شد (تا چند دقیقه).

تنظیمات SSI

- ساعت SSI استفاده شده (عادی)
نمایش زمان پخش تصویر در حالت عادی.
- ساعت SSI استفاده شده (ECO)
نمایش زمان پخش تصویر در حالت ECO.
- حالت نیروی SSI
عادی: حالت عادی.
- ECO: از این کارکرد برای کم کردن نور SSI پروژکتور استفاده کنید که مصرف برق را کاهش می‌دهد و عمر SSI را افزایش می‌دهد.

ارتفاع زیاد

- روشن: فن‌های توکار با سرعت بالا حرکت می‌کنند. این گزینه را هنگام استفاده از پروژکتور در ارتفاع بالای 2500 فوت/762 متر یا بیشتر فعال کنید.
- خاموش: فن‌های توکار به طور خودکار مطابق به دمای داخلی، با سرعتی متغیر حرکت می‌کنند.

یادآور فیلترهای اختیاری (ساعت)

- فیلتر اختیاری نصب شد: فیلتر نصب شده یا نشده است.
- ساعات مصرف فیلتر: ساعت‌هایی که فیلتر مورد استفاده قرار گرفته بود.
- یادآور فیلترها (ساعت): زمان یادآور فیلتر را تنظیم کنید.
- یادآور نظافت: برای تنظیم شمارشگر ساعت مجدد فیلتر گرد و خاک پس از تعویض یا نظافت فیلتر گرد و خاک، گزینه «بله» را انتخاب کنید.

ایمنی

- امنیت: برای استفاده از راستی‌آزمایی امنیت در هنگام روشن کردن پروژکتور، گزینه «روشن» را انتخاب کنید. برای آنکه بتوانید بدون راستی‌آزمایی گذرواژه پروژکتور را روشن کنید، گزینه «خاموش» را انتخاب کنید.
- زمان سنج ایمنی
از این قابلیت برای تنظیم مدت زمان (ماه/روز/ساعت) استفاده از پروژکتور استفاده کنید. پس از گذشت این زمان، از شما خواسته می‌شود که رمز عبور خود را دوباره وارد کنید.
- تغییر رمز عبور
بار اول:
 1. برای تعیین رمز عبور، "←" را فشار دهید.
 2. رمز عبور باید چهار تا شش رقمی باشد.
 3. برای وارد کردن رمز عبور جدید، از صفحه کلید روی کنترل از راه دور استفاده کرده و سپس "←" را فشار دهید تا رمز عبور تایید شود.تغییر رمز عبور:
 1. برای وارد کردن رمز عبور قدیمی، "←" را فشار دهید.
 2. برای وارد کردن رمز عبور فعلی، از دکمه‌های عددی استفاده کرده و سپس برای تایید، "←" را فشار دهید.
 3. رمز عبور جدید (چهار تا شش رقمی) را با استفاده از دکمه‌های عددی روی کنترل از راه دور وارد کرده و برای تایید، "←" را فشار دهید.
 4. رمز عبور جدید را مجدداً وارد کرده و "←" را فشار دهید.
- در صورتی که رمز عبور سه بار اشتباه وارد شود، پروژکتور به طور خودکار خاموش می‌شود.
- در صورتی که گذرواژه خود را فراموش کرده‌اید برای پشتیبانی با فروشنده تماس بگیرید.

کنترل های کاربر

توجه:

رمز عبور پیش فرض "000000" است (بار اول). همیشه گذرواژه را در بین پرونده های خود نگهداری کنید. در صورتی که گذرواژه فراموش و یا مفقود شد، لطفا با مرکز خدمات محلی مجاز خود تماس بگیرید.

تنظیمات کنترل از راه دور

- عملکرد IR: هنگامی که این کارکرد در حالت «خاموش» است، امکان کار با پروژکتور از طریق کنترل از راه دور میسر نیست.
- کد از راه دور: 00 ~ 99، کد پیش فرض (کد مشترک): 00

کنترل HDBaseT

پروژکتور به صورت خودکار سیگنال را از فرستنده متصل شده HDBaseT شناسایی می کند. گزینه "HDBaseT" را برای فعال سازی حالت روشن شدن مستقیم، انتخاب کنید.

ماژ PIP-PBP

- نسخه: نمایش نسخه نرم افزار ماژول PIP-PBP.
- بازنشانی: تنظیم مجدد ماژول PIP-PBP.
- ارتقای USB: ارتقاء نرم افزار ماژول PIP-PBP.
- اکولایزر HDMI: مقدار اکولایزر درگاه HDMI ماژول PIP-PBP را تنظیم کنید.

پنهان کردن اطلاعات

- روشن: برای مخفی کردن پیام اطلاعاتی، "روشن" را انتخاب کنید.
- خاموش: برای نمایش پیغام "اطلاعات"، گزینه «خاموش» را انتخاب کنید.

اطلاعات

نمایش اطلاعات پروژکتور در خصوص نام مدل، SNID، منبع، رزولوشن، نسخه نرم افزار، نسبت تصویر، ساعت های SSI، آدرس IP و شبکه، وضعیت شبکه، در روی صفحه.

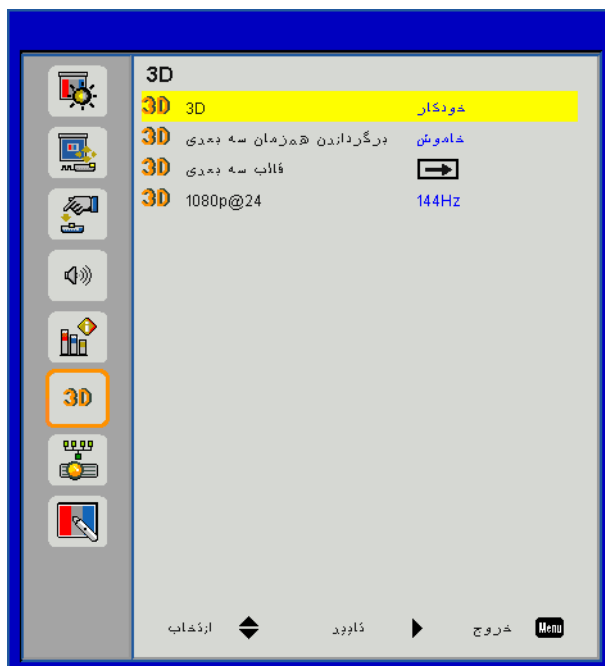

3D

خودکار: زمانی که یک سیگنال شناسایی زمان بندی سه بعدی HDMI 1.4a پیدا شود، تصویر سه بعدی به صورت خودکار انتخاب می شود.

- گزینه «روشن» را برای فعال سازی کارکرد سه بعدی انتخاب کنید.
- برای شناسایی خودکار سیگنال سه بعدی، گزینه «خودکار» را انتخاب کنید.

برگردان سه بعدی

اگر هنگامی که شما در حال تماشا با عینک سه بعدی DLP هستید، تصویری ناپیوسته یا دارای همپوشی را مشاهده می کنید، ممکن است برای دستیابی به بهترین تطبیق توالی تصویر چپ/راست به منظور دریافت تصویر مناسب، احتیاج به اجرای «برگردان» داشته باشید.

قالب 3 بعدی

از این کارکرد برای انتخاب قالب سه بعدی استفاده کنید. انتخاب ها به این شکل هستند: "Side-by-Side (Half)", "Frame Packing", "Frame Sequential", "Top and Bottom".

1080p@24

هنگام استفاده از عینک سه بعدی در باربندی فریم 1080p@24، از این قابلیت برای انتخاب نرخ بازسازی 96 یا 144 هرتز استفاده کنید.



وضعیت

وضعیت شبکه را نشان می دهد.

DHCP مشتری

پیکربندی تنظیمات DHCP.

- روشن: برای دادن اجازه به پروژکتور برای گرفتن آدرس IP به صورت خودکار از شبکه‌تان، گزینه «روشن» را انتخاب کنید.
- خاموش: برای تعیین دستی پیکربندی IP، ماسک زیرشبکه (Subnet Mask)، دروازه (Gateway) و DNS، گزینه «خاموش» را انتخاب کنید.

عنوان IP

نمایش یک آدرس IP.

قناع شبکه الفرعية

نمایش شماره ماسک زیرشبکه.

دروازه

نمایش دروازه پیش فرض مربوط به شبکه متصل به پروژکتور.

DNS

نمایش شماره DNS.

عنوان MAC

نمایش آدرس MAC.

نام گروه

نمایش نام گروه.

نام پروژکتور

نمایش نام پروژکتور.

مکان

نمایش محل پروژکتور.

تماس

نمایش اطلاعات تماس.

- پروژکتور به هیچ یک از فرمانهای کنترل پاسخ نمی دهد** ?
- در صورت امکان، پروژکتور را خاموش کنید، سیم برق را از پریز درآورده و پیش از اتصال مجدد برق، 60 ثانیه صبر کنید.
 - بررسی کنید که "ففل صفحه کلید" از طریق تلاش برای کنترل پروژکتور با کنترل از راه دور، فعال نشده باشد.

- در صورتی که کنترل از راه دور کار نمی کند** ?
- بررسی کنید که آیا زاویه عملکرد کنترل از راه دور، هم عمودی و هم افقی، روی یکی از گیرنده‌های IR روی پروژکتور، در محدوده $\pm 30^\circ$ باشد.
 - مطمئن شوید هیچ مانعی در ارتباط بین کنترل از راه دور و پروژکتور وجود ندارد. به درون محدوده 12 متری ($\pm 0^\circ$) پروژکتور بروید.
 - مطمئن شوید که باتری‌ها درست در جای خود قرار گرفته اند.
 - در صورتی که عمر مفید باتری‌ها به پایان رسیده است، آنها را تعویض کنید.
 - مطمئن شوید که کنترل خود را روی تنظیمات کد IR مناسب قرار داده‌اید.

- در هنگام برقراری اتصال مستقیم از رایانه به پروژکتور** ?
- اگر با مشکل اتصال شبکه از رایانه‌تان به پروژکتور مواجه هستید، لطفا مطابق زیر به تنظیمات رایانه رجوع کنید و یا با مدیر شبکه تماس بگیرید.
- مرحله 1: یک آدرس (192.168.0.100) IP از قابلیت LAN پروژکتور پیدا کنید.

IP Address 192.168.0.100

مرحله 2: «اعمال» را انتخاب کنید و دکمه «ورود» را فشار دهید. هنگامی که تنظیمات ذخیره شدند، با فشردن دکمه «منو» از OSD خارج شوید.

مرحله 3: برای ورود به قسمت اتصالات شبکه، این مراحل را طی کنید: **Start->Control Panel->Network and Internet Connections->Network Connections**. بر روی اتصالی که می‌خواهید آن را پیکربندی کنید، کلیک کرده و سپس در قسمت

Network Tasks، بر روی **Change settings of this connection** کلیک کنید.

مرحله 4: در زبانه **General**، در قسمت **This connection uses the following items**، بر روی **Internet Protocol (TCP/IP)** کلیک کرده و سپس "Properties" را انتخاب کنید.

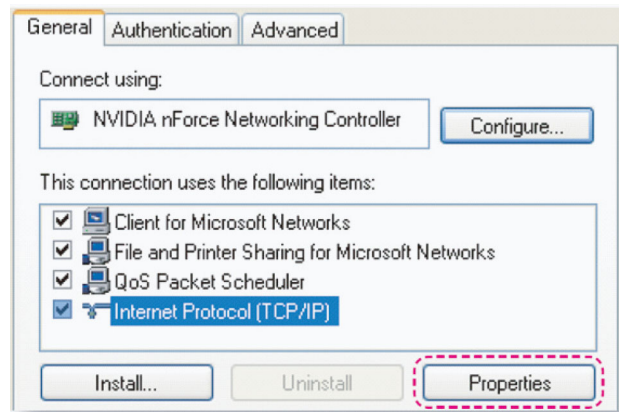

مرحله 5: بر روی **Use the following IP address** کلیک کرده و آدرس زیر را در آنجا تایپ کنید:

- (1) آدرس IP: 192.168.0.101
- (2) ماسک شبکه فرعی 255.255.0.0
- (3) دروازه پیش فرض 192.168.0.254

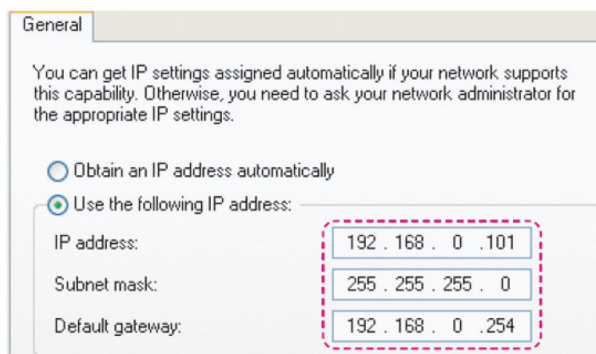

مرحله 6: برای وارد شدن به قسمت **Internet Options**، بر روی مرورگر وب IE کلیک کنید. سپس با انتخاب **Internet Options** بر روی زبانه **Connections** کلیک کرده و بر روی **"LAN Setting"...** کلیک کنید.

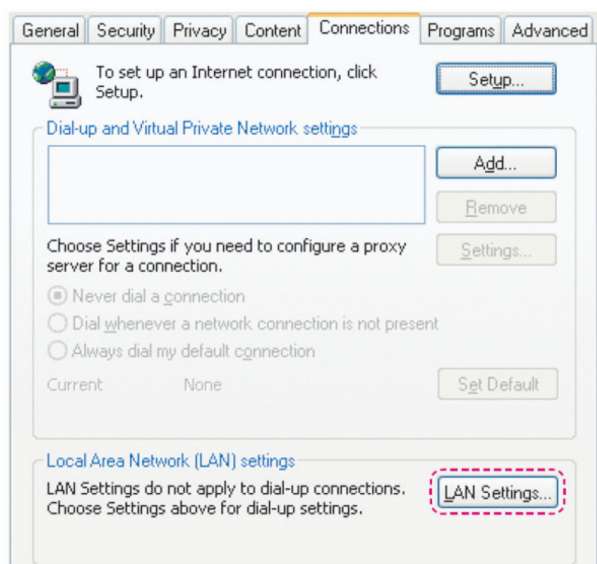

مرحله 7: تیک تمامی موارد موجود در پنجره **Local Area Network (LAN) Setting** باید برداشته شود. سپس دوبار روی دکمه «تأیید» کلیک کنید.

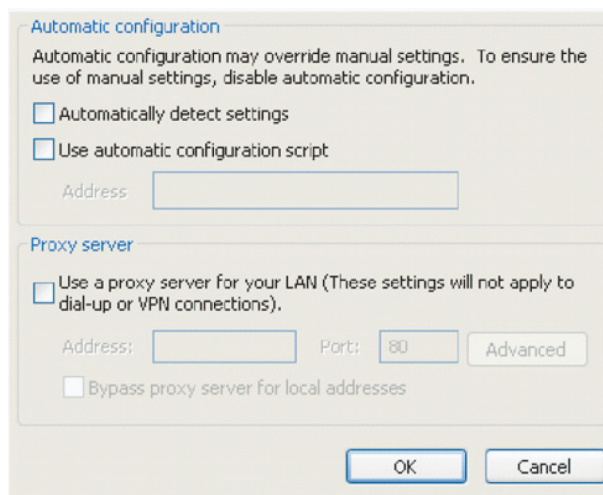

مرحله 8: مرورگر IE خود را باز کنید. سپس آدرس IP: 192.168.0.100 را در نوار آدرس آن وارد کرده و کلید "Enter" را بزنید.

ضمایم

نحوه استفاده از مرورگر وب برای کنترل پروژکتور

1. DHCP را روشن کنید تا یک سرور DHCP به صورت خودکار یک IP به پروژکتور اختصاص دهد. می توانید اطلاعات مورد نیاز شبکه را به صورت دستی نیز وارد کنید.

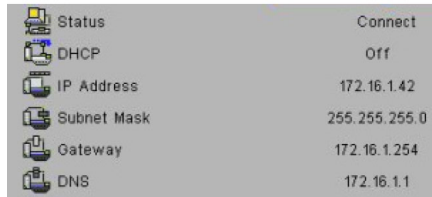

2. سپس تغییرات را اعمال نموده و برای تکمیل روند پیکربندی، دکمه **OK** را فشار دهید.
3. مرورگر وب خود را باز کنید و از صفحه OSD LAN آدرس IP را وارد کنید. سپس صفحه وب به صورت زیر نمایش داده خواهد شد:



توجه: هنگامی که از آدرس IP پروژکتور خود استفاده می کنید، نمی توانید به سرور خدمات خود متصل شوید.

4. به دلیل استفاده از صفحه وب تحت شبکه برای ورودی رشته در برگه [ابزار]، محدودیت طول ورودی در زیر فهرست شده است ("فاصله" و سایر کلیدهای سجاوندی هم شمرده می شوند):

طول ورودی (به کاراکتر)	مورد	طبقه بندی
15	آدرس IP	کنترل Crestron
2	شناسه IP	
5	پورت	
10	نام پروژکتور	پروژکتور
9	مکان	
9	تخصیص یافته به	تنظیمات شبکه
(N/A)	DHCP (فعال شد)	
15	آدرس IP	
15	ماسک شبکه فرعی	
15	درگاه پیش فرض	
15	سرور DNS	رمز عبور کاربر
(N/A)	فعال شد	
15	رمز عبور جدید	رمز عبور کاربر ارشد
15	تایید	
(N/A)	فعال شد	رمز عبور کاربر ارشد
15	رمز عبور جدید	
15	تایید	

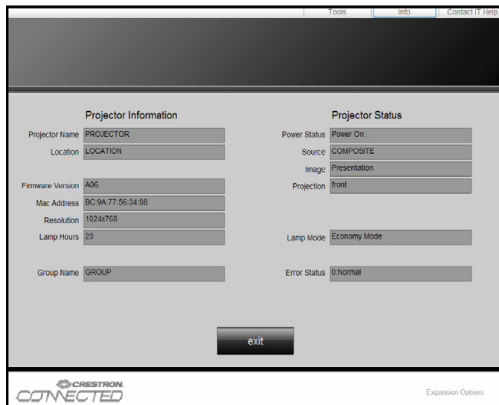

ابزار کنترل Crestron RoomView

Crestron RoomView™ ایستگاه مرکزی نظارت بر بیش از 250 سیستم کنترلی بر روی یک شبکه اینترنت را فراهم می کند (تعداد بیشتر هم ممکن است، تعداد به ترکیب شناسه IP و آدرس IP بستگی دارد). Crestron RoomView در هر یک از پروژکتورها طمواردی شامل وضعیت آنلاین بودن، برق سیستم، عمر باتری، تنظیمات شبکه و خرابی سخت افزار، بعلاوه هر خصوصیت دیگری که کاربر ارشد تنظیم کرده باشد، را نظارت می کند.

کاربر ارشد می تواند اطلاعات اتاق، اطلاعات تماس و رویداد اضافه کند، حذف یا ویرایش کند، که بطور خودکار توسط نرم افزار برای همه کاربران ثبت می شود (عملکرد UI بصورت تصویر زیر است)

توجه: پشتیبانی از عملکرد Crestron RoomView به مدل بستگی دارد.

1. صفحه اصلی

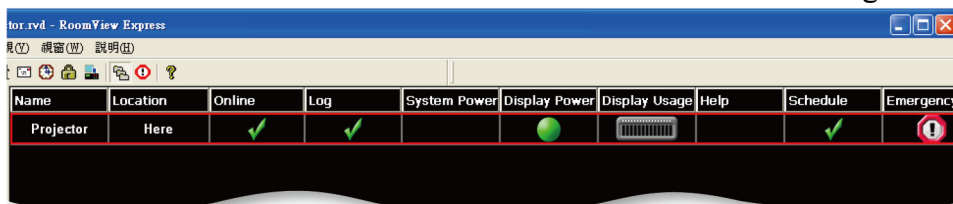

2. ویرایش اتاق

در صفحه «ویرایش اتاق»، آدرس IP (یا نام هاست) را به همان صورتی که در منوی روی صفحه نمایش (OSD) پروژکتور نشان داده شده است و برای IPID مقدار "02"، برای پورت کنترل ذخیره Crestron مقدار "41794" را وارد کنید.

لطفاً برای روش تنظیم و کار با Crestron RoomView™، دریافت دفترچه راهنمای کاربر RoomView™ و اطلاعات بیشتر به سایت زیر بروید:
<http://www.crestron.com>

3. ویرایش خصوصیات

4. ویرایش رویداد

برای اطلاعات بیشتر، به سایت زیر مراجعه کنید

<http://www.crestron.com> & www.crestron.com/getroomview.

شبکه از Creston (نمای اتاق)، AMX (کشف دستگاه)، PJLink و کنترل RS232 پشتیبانی می‌کند.

نصب و نظافت فیلتر اختیاری گرد و خاک

توصیه می‌شود بعد از هر 500 ساعت کار، فیلتر گرد و خاک را نظافت کنید، یا اگر از پروژکتور در محیطی غبارآلود استفاده می‌کنید، این کار بیشتر انجام دهید. هنگامی که پیغام هشدار ظاهر می‌شود، برای نظافت فیلتر هوا، موارد زیر را انجام دهید:

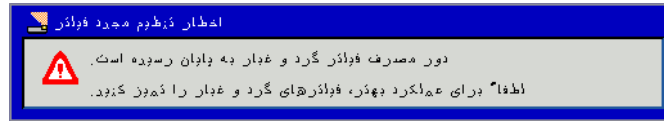

توجه:

فیلتر اختیاری گرد و غبار باید در محیط غبارآلود مورد استفاده قرار بگیرد. اگر فیلتر هوا نصب شده است، نگهداری مناسب از داغ کردن و خرابی پروژکتور جلوگیری می‌کند. فیلتر گرد و غبار اختیاری است. رابط‌های مخصوص بر اساس مشخصات هر نوع انتخاب می‌شوند.

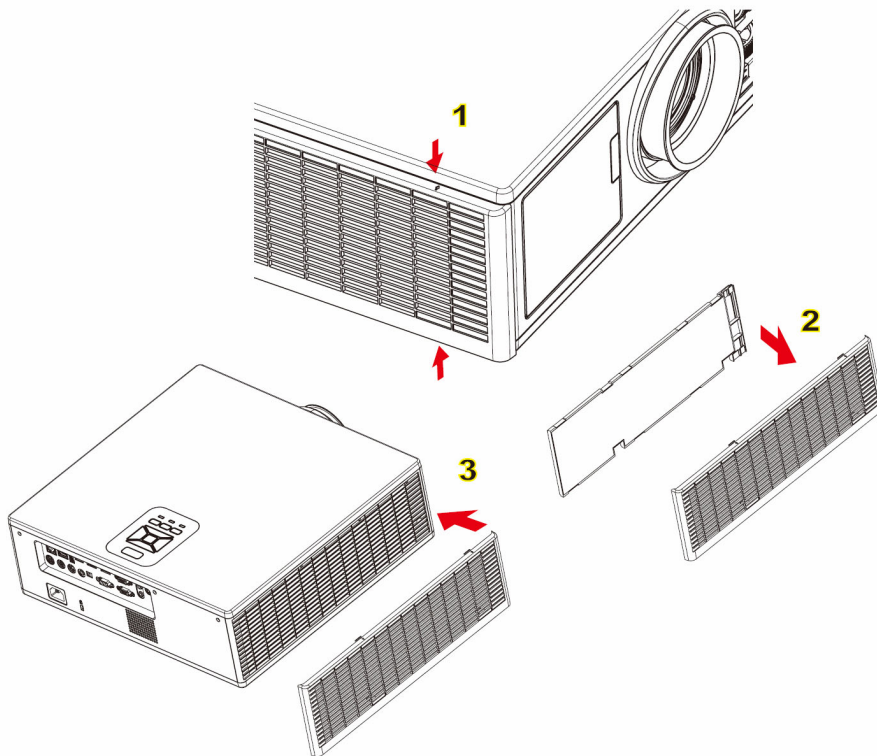

رویه نظافت فیلتر هوا:

1. با فشار دکمه "L" پروژکتور را خاموش کنید.
 2. دو شاخه برق را قطع کنید.
 3. فیلتر گرد و غبار را همانطور که در شکل توضیح داده شده بیرون آورید. ①
 4. با دقت فیلتر گرد و غبار را جدا کنید. سپس فیلتر را تعویض یا نظافت کنید. ②
- لتרכیب المرشح، اعكس الخطوات السابقة.
5. پروژکتور را روشن کنید و پس از آنکه فیلتر گرد و غبار تعویض شد، کنتور مصرف فیلتر را دوباره تنظیم کنید.

A. VGA آنالوگ					
(1) سیگنال PC					
توضیحات EDID	پیکسل CLK [مگاهرتز]	فرکانس افقی [کیلوهرتز]	فرکانس عمودی [هرتز]	رزولوشن	حالت ها
زمان بندی های دائمی 1	25.2	31.5	60	640x480	VGA
زمان بندی های دائمی 1	26.8	35.0	67	640x480	
زمان بندی های دائمی 1	31.5	37.9	72	640x480	
زمان بندی های دائمی 1	31.5	37.5	75	640x480	
	36.0	43.3	85	640x480	
زمان بندی های دائمی 1	28.3	31.5	70	720x400	IBM
زمان بندی های دائمی 1	36.0	35.1	56	800x600	SVGA
زمان بندی های دائمی 1	40.0	37.9	60	800x600	
زمان بندی های دائمی 2	50.0	48.1	72	800x600	
زمان بندی های دائمی 2	49.5	46.9	75	800x600	
	56.3	53.7	85	800x600	
زمان بندی های دائمی 2	57.3	49.1	75	832x624	Apple, Mac II
WXGA: زمان بندی های دائمی 2 XGA: زمان بندی های دائمی 2 و (اصلی) زمان بندی دقیق / قسمت توصیف گر 1	65.0	48.4	60	1024x768	XGA
زمان بندی های دائمی 2	75.0	56.5	70	1024x768	
زمان بندی های دائمی 2	78.8	60.0	75	1024x768	
	94.5	68.7	85	1024x768	
شناسایی زمان بندی استاندارد	137.8	99.0	120	1024x768	
زمان بندی ذخیره شده تولید کننده	100.0	68.7	75	1152x870	Apple, Mac II
	108.0	64.0	60	1280x1024	SXGA
	133.0	77.0	72	1280x1024	
زمان بندی های دائمی 2	135.0	80.0	75	1280x1024	
شناسایی زمان بندی استاندارد	101.3	60.0	60	1280x960	QuadVGA
	130.0	75.2	75	1280x960	
	121.8	65.3	60	1400x1050	SXGA+
شناسایی زمان بندی استاندارد	161.0	75.0	60	1600x1200	UXGA
	148.5	67.5	60	1920x1080	Full HD
فاصله گذاری کاهش یافته	154	74	60	1920x1200	WUXGA
(2) زمان بندی عریض طولانی					
شناسایی زمان بندی استاندارد	74.2	44.8	60	1280x720	WXGA
WXGA: (اصلی) زمان بندی دقیق / قسمت توصیف گر 1 XGA: شناسایی زمان بندی استاندارد	83.5	49.6	60	1280x800	
	84.8	47.7	60	1366x768	
شناسایی زمان بندی استاندارد	106.5	59.9	60	1440x900	
WXGA: شناسایی زمان بندی استاندارد XGA: ندارد	146.3	65.3	60	1680x1050	WSXGA+
	92.25	44.35	60	1920x720	

(3) سیگنال کامپوننت					
	13.5	15.7	59.94(29.97)	720x480 (1440x480)	480i
	13.5	15.6	50(25)	720x576 (1440x576)	576i
	27.0	31.5	59.94	720x480	480p
	27.0	31.3	50	720x576	576p
	74.25	45.0	60	1280x720	720p
	74.25	37.5	50	1280x720	720p
	74.25	33.8	60(30)	1920x1080	1080i
	74.25	28.1	50(25)	1920x1080	1080i
	74.25	27.0	23.98/24	1920x1080	1080p
	148.5	67.5	60	1920x1080	1080p
	148.5	56.3	50	1920x1080	1080p
HDMI .B دیجیتال					
(1) اشارهٔ جهاز الكمبيوتر					
توضیحات EDID	پیکسل CLK [مگاهرتز]	فرکانس افقی [کیلوهرتز]	فرکانس عمودی [هرتز]	رزولوشن	حالت ها
زمان بندی های دائمی 1	25..2	31.5	60	640x480	VGA
زمان بندی های دائمی 1	26.8	35.0	67	640x480	
زمان بندی های دائمی 1	31.5	37.9	72	640x480	
زمان بندی های دائمی 1	31.5	37.5	75	640x480	
	36.0	43.3	85	640x480	
زمان بندی های دائمی 1	28.3	31.5	70	720x400	IBM
زمان بندی های دائمی 1	36.0	35.1	56	800x600	SVGA
زمان بندی های دائمی 1	40.0	37.9	60	800x600	
زمان بندی های دائمی 2	50.0	48.1	72	800x600	
زمان بندی های دائمی 2	49.5	46.9	75	800x600	
	56.3	53.7	85	800x600	
زمان بندی های دائمی 2	57.3	49.1	75	832x624	Apple, Mac II
WXGA: زمان بندی های دائمی 2 XGA: زمان بندی های دائمی 2 و (اصلی) زمان بندی دقیق / قسمت توصیف گر 1	65.0	48.4	60	1024x768	XGA
زمان بندی های دائمی 2	75.0	56.5	70	1024x768	
زمان بندی های دائمی 2	78.8	60.0	75	1024x768	
	94.5	68.7	85	1024x768	
شناسایی زمان بندی استاندارد	137.8	99.0	120	1024x768	
زمان بندی ذخیره شده تولیدکننده	100.0	68.7	75	1152x870	Apple, Mac II
	108.0	64.0	60	1280x1024	SXGA
	133.0	77.0	72	1280x1024	
زمان بندی های دائمی 2	135.0	80.0	75	1280x1024	

شناسایی زمان بندی استاندارد	101.3	60.0	60	1280x960	QuadVGA
	130.0	75.2	75	1280x960	
	121.8	65.3	60	1400x1050	SXGA+
شناسایی زمان بندی استاندارد	161.0	75.0	60	1600x1200	UXGA
	148.5	67.5	60	1920x1080	Full HD
فاصله گذاری کاهش یافته	154	74	60	1920x1200	WUXGA
(2) زمان بندی عریض طولانی					
شناسایی زمان بندی استاندارد	74.2	44.8	60	1280x720	WXGA
WXGA: (اصلی) زمان بندی دقیق/ قسمت توصیفگر 1 XGA: شناسایی زمان بندی استاندارد	83.5	49.6	60	1280x800	
	84.8	47.7	60	1366x768	
شناسایی زمان بندی استاندارد	106.5	59.9	60	1440x900	
WXGA: شناسایی زمان بندی استاندارد XGA: ندارد	146.3	65.3	60	1680x1050	WSXGA+
	92.25	44.35	60	1920x720	
(3) HDMI - سیگنال ویدئویی					
توصیفگر کوتاه ویدئویی زمان بندی CEA EDID	25.2	31.5	59.94/60	640x480	640x480p
توصیفگر کوتاه ویدئویی زمان بندی CEA EDID	13.5	15.7	59.94(29.97)	720x480 (1440x480)	480i
توصیفگر کوتاه ویدئویی زمان بندی CEA EDID	13.5	15.6	50(25)	720x576 (1440x576)	576i
توصیفگر کوتاه ویدئویی زمان بندی CEA EDID	27.0	31.5	59.94	720x480	480p
توصیفگر کوتاه ویدئویی زمان بندی CEA EDID	27.0	31.3	50	720x576	576p
توصیفگر کوتاه ویدئویی زمان بندی CEA EDID (اصلی)	74.25	45.0	60	1280x720	720p
توصیفگر کوتاه ویدئویی زمان بندی CEA EDID (اصلی)	74.25	37.5	50	1280x720	720p
توصیفگر کوتاه ویدئویی زمان بندی CEA EDID	74.25	33.8	60(30)	1920x1080	1080i
توصیفگر کوتاه ویدئویی زمان بندی CEA EDID	74.25	28.1	50(25)	1920x1080	1080i
توصیفگر کوتاه ویدئویی زمان بندی CEA EDID	74.25	27.0	23.98/24	1920x1080	1080p
توصیفگر کوتاه ویدئویی زمان بندی CEA EDID	148.5	67.5	60	1920x1080	1080p
توصیفگر کوتاه ویدئویی زمان بندی CEA EDID	148.5	56.3	50	1920x1080	1080p
(4) زمان بندی سه بعدی ضروری HDMI 1.4a - سیگنال ویدئویی					
توصیفگر کوتاه ویدئویی زمان بندی CEA EDID	148.5	75	50	720p	Frame Packing
توصیفگر کوتاه ویدئویی زمان بندی CEA EDID	148.5	90	59.94/60	720p	
توصیفگر کوتاه ویدئویی زمان بندی CEA EDID	148.5	54	23.98/24	1080p	
توصیفگر کوتاه ویدئویی زمان بندی CEA EDID	74.25	37.5	50	720p	Top-and-Bottom
توصیفگر کوتاه ویدئویی زمان بندی CEA EDID	74.25	45.0	59.94/60	720p	
توصیفگر کوتاه ویدئویی زمان بندی CEA EDID	74.25	27.0	23.98/24	1080p	
(5) محدوده فرکانس سیگنال ورودی					
آنالوگ: $f_h = 15 \text{ kHz} \sim 100 \text{ kHz}$, $f_v = 24 \text{ Hz} \sim 120 \text{ Hz}$; بیشترین نرخ پیکسل: 162.5 MHz دیجیتال (HDMI): $f_h = 15 \text{ kHz} \sim 100 \text{ kHz}$, $f_v = 24 \text{ Hz} \sim 120 \text{ Hz}$; بیشترین نرخ پیکسل: 200 MHz					

نصب دستگاه به سقف

1. برای جلوگیری از آسیب دیدن پروژکتور، لطفاً از قاب مخصوص سقف Optoma استفاده کنید.
2. در صورتی که قصد دارید از قاب مخصوص سقف محصول شرکت دیگری استفاده کنید، لطفاً اطمینان حاصل نمایید که پیچ های مخصوص اتصال پروژکتور به قاب، خصوصیات زیر را داشته باشد:

- نوع پیچ: M4*4
- حداقل طول پیچ: 14 mm

توجه: لطفاً به خاطر داشته باشید که خسارت ناشی از نصب غلط، باعث ابطال ضمانت می شود.

هشدار:

1. در صورتی که قاب مخصوص سقف را از شرکت دیگری خریداری می کنید، لطفاً اطمینان حاصل کنید که از پیچهای با اندازه مناسب استفاده کنید.
2. اطمینان حاصل کنید که میان سقف و قسمت زیرین پروژکتور حداقل 10 سانتی متر فضا موجود باشد.
3. از نصب پروژکتور در نزدیکی منبع گرمایی خودداری نمایید.

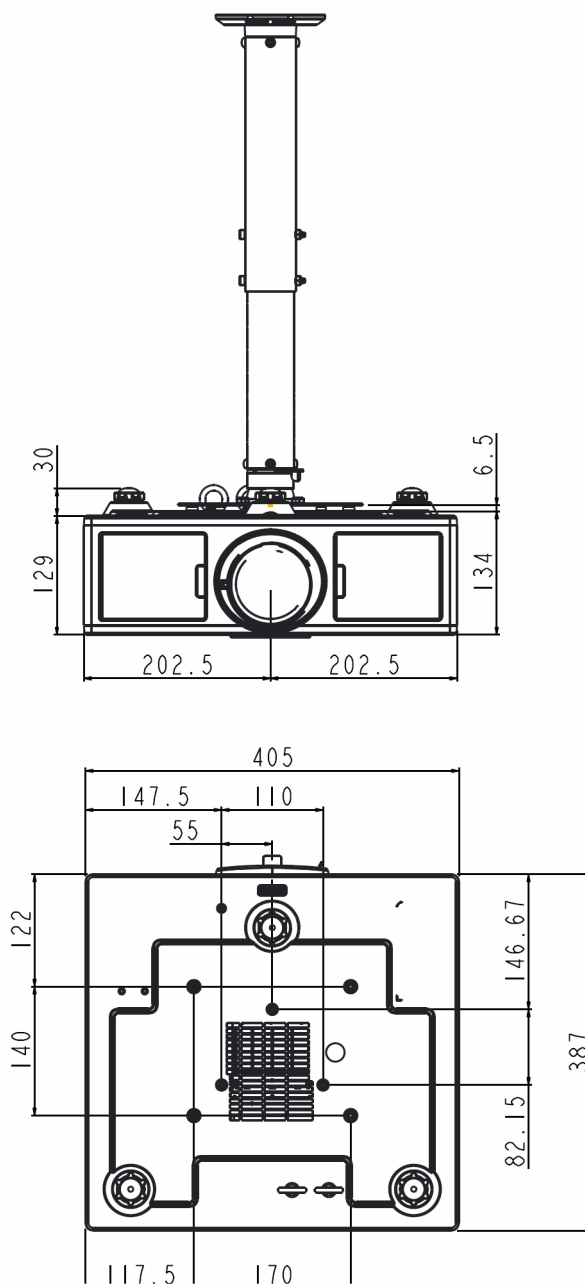

دفاتر بین المللی Optoma

برای خدمات یا پشتیبانی، لطفاً با دفتر محلی خود تماس بگیرید.

آمریکا

3178 Laurelview Ct.
Fremont, CA 94538, USA
www.optomausa.com

☎ 888-289-6786
📠 510-897-8601
✉ services@optoma.com

کانادا

3178 Laurelview Ct.
Fremont, CA 94538, USA
www.optomausa.com

☎ 888-289-6786
📠 510-897-8601
✉ services@optoma.com

آمریکای لاتین

3178 Laurelview Ct.
Fremont, CA 94538, USA
www.optomausa.com

☎ 888-289-6786
📠 510-897-8601
✉ services@optoma.com

اروپا

42 Caxton Way, The Watford Business Park
Watford, Hertfordshire,
WD18 8QZ, UK
www.optoma.eu
تلفن خدمات: +44 (0)1923 691865

☎ +44 (0) 1923 691 800
📠 +44 (0) 1923 691 888
✉ service@tsc-europe.com

بنلوکس (با مسئولیت محدود)

Randstad 22-123
1316 BW Almere
The Netherlands
www.optoma.nl

☎ +31 (0) 36 820 0252
📠 +31 (0) 36 548 9052

فرانسه

Bâtiment E
81-83 avenue Edouard Vaillant
92100 Boulogne Billancourt,
France

☎ +33 1 41 46 12 20
📠 +33 1 41 46 94 35
✉ savoptoma@optoma.fr

اسپانیا

C/ José Hierro,36 Of. 1C
28522 Rivas VaciaMadrid,
Spain

☎ +34 91 499 06 06
📠 +34 91 670 08 32

دوچلند

Wiesenstrasse 21 W
D40549 Düsseldorf,
Germany

☎ +49 (0) 211 506 6670
📠 +49 (0) 211 506 66799
✉ info@optoma.de

اسکاندیناوی

Lerpeveien 25
3040 Drammen
Norway

☎ +47 32 98 89 90
📠 +47 32 98 89 99
✉ info@optoma.no

PO.BOX 9515
3038 Drammen
Norway

کره

WOOMI TECH.CO.,LTD.
4F,Minu Bldg.33-14, Kangnam-Ku,
seoul,135-815, KOREA

☎ +82+2+34430004
📠 +82+2+34430005

ژاپن

東京都足立区綾瀬3-25-18
株式会社オーエス
コンタクトセンター:0120-380-495

✉ info@os-worldwide.com
www.os-worldwide.com

تایوان

12F., No. 213,Sec. 3, Beixin Rd.,
Xindian Dist., New Taipei City 231,
Taiwan, R.O.C.
www.optoma.com.tw

☎ +886-2-8911-8600
📠 +886-2-8911-6550
✉ services@optoma.com.tw
asia.optoma.com

هنگ کنگ

Unit A, 27/F Dragon Centre,
79 Wing Hong Street,
Cheung Sha Wan,
Kowloon, Hong Kong

☎ +852-2396-8968
📠 +852-2370-1222
www.optoma.com.hk

چین

5F, No. 1205, Kaixuan Rd.,
Changning District
Shanghai, 200052, China

☎ +86-21-62947376
📠 +86-21-62947375
www.optoma.com.cn

