

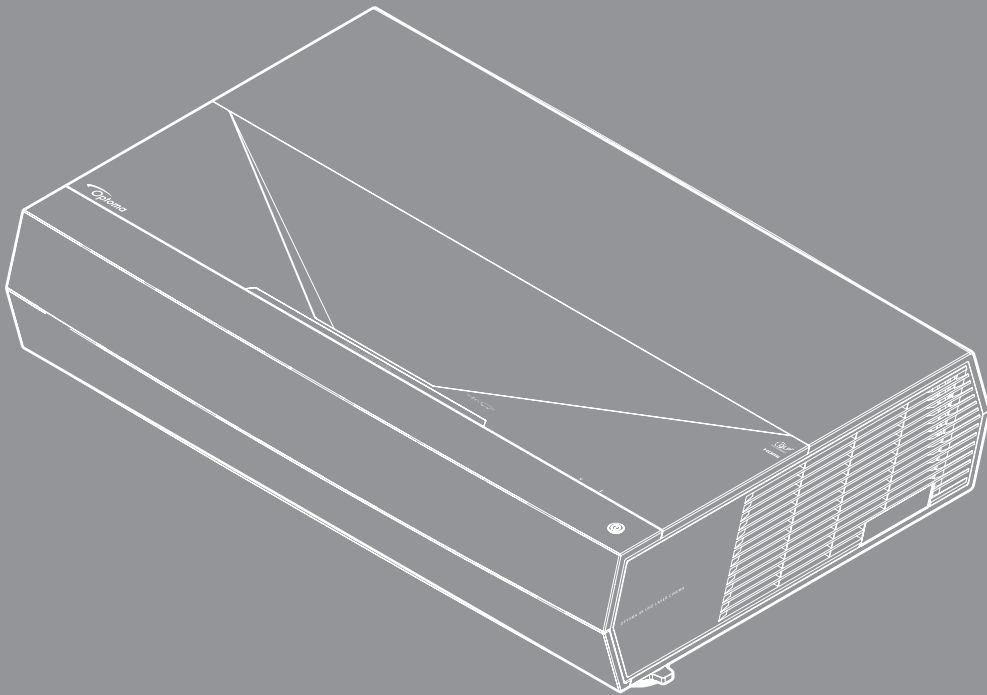

Proyector DLP®



Manual del usuario





ÍNDICE

SEGURIDAD	4
<i>Instrucciones de seguridad importantes.....</i>	<i>4</i>
<i>Limpiar la lente</i>	<i>5</i>
<i>Información de seguridad de radiación Láser</i>	<i>6</i>
<i>Información de seguridad 3D</i>	<i>7</i>
<i>Derechos de autor.....</i>	<i>8</i>
<i>Renuncia de responsabilidad</i>	<i>8</i>
<i>Reconocimiento de marcas registradas</i>	<i>8</i>
<i>FCC</i>	<i>8</i>
<i>Declaración de conformidad para los países de la UE.....</i>	<i>9</i>
<i>WEEE.....</i>	<i>9</i>
INTRODUCCIÓN	10
<i>Descripción del paquete</i>	<i>10</i>
<i>Accesorios estándares</i>	<i>11</i>
<i>Información general del producto</i>	<i>11</i>
<i>Conexiones.....</i>	<i>12</i>
<i>Teclado e indicadores LED.....</i>	<i>12</i>
<i>Mando a distancia</i>	<i>13</i>
CONFIGURACIÓN E INSTALACIÓN.....	14
<i>Conectar fuentes al proyector</i>	<i>15</i>
<i>Ajustar de la imagen proyectada.....</i>	<i>16</i>
<i>Configuración del mando a distancia</i>	<i>17</i>
USO DEL PROYECTOR.....	19
<i>Encender y apagar el proyector</i>	<i>19</i>
<i>Seleccionar una fuente de entrada.....</i>	<i>20</i>
<i>Navegación por el menú y funciones</i>	<i>21</i>
<i>Árbol de menús en pantalla (OSD).....</i>	<i>22</i>
<i>Menú Pantalla.....</i>	<i>27</i>
<i>Menú de audio.....</i>	<i>33</i>
<i>Menú Configuración</i>	<i>33</i>
<i>Menú Información.....</i>	<i>36</i>

INFORMACIÓN ADICIONAL 37

<i>Resoluciones compatibles.....</i>	<i>37</i>
<i>Tamaño de imagen y distancia de proyección</i>	<i>42</i>
<i>Códigos del mando a distancia</i>	<i>43</i>
<i>Resolución de problemas.....</i>	<i>45</i>
<i>Indicador de advertencia</i>	<i>46</i>
<i>Especificaciones.....</i>	<i>49</i>
<i>Sucursales internacionales de Optoma.....</i>	<i>50</i>

SEGURIDAD

	El símbolo de rayo dentro de un triángulo equilátero pretende alertar al usuario de la existencia de "voltaje peligroso" no aislado en el interior del producto, cuya magnitud puede ser lo suficientemente grande como para constituir un riesgo de descarga eléctrica para las personas.
	El símbolo de exclamación dentro de un triángulo equilátero pretende alertar al usuario de la existencia de importantes instrucciones de funcionamiento y mantenimiento (servicio técnico) en la documentación que acompaña al aparato.

Siga todas las advertencias, precauciones y procedimientos de mantenimiento recomendados en esta guía del usuario.

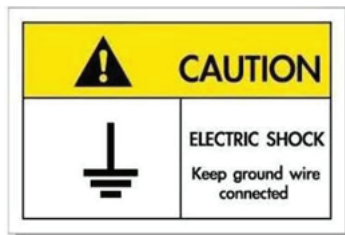

Para prevenir descargas eléctricas, la unidad y sus periféricos deben de estar conectados correctamente a tierra.

Este equipo cuenta con un enchufe de alimentación con toma de tierra y tres clavijas.

No quite el conector de toma de tierra en el enchufe de alimentación.

Se trata de una medida de seguridad. Si no puede insertar el enchufe en la toma de corriente, póngase en contacto con un electricista.

No se tome a broma la finalidad del enchufe con toma de tierra.

Instrucciones de seguridad importantes

- No bloquee las aperturas de ventilación. Para garantizar un funcionamiento fiable del proyector y para evitar que se sobrecaliente, es recomendable instalarlo en una ubicación que no bloquee la ventilación. A modo de ejemplo, no coloque el proyector en una mesa llena de objetos, un sofá, una cama, etc. No coloque el proyector en un lugar cerrado como una estantería o armario que restrinja el flujo de aire.
- Para reducir el riesgo de incendio y/o descarga eléctrica, no exponga el proyector a la lluvia o humedad. No coloque el aparato cerca de fuentes de calor, como por ejemplo radiadores, hornillos u otros aparatos como amplificadores que produzcan calor.
- No permita que ningún objeto o líquido entre en el proyector. Podrían entrar en contacto con punto de voltaje peligroso y cortocircuitar componentes, lo que podría originar un incendio o descargas eléctricas.
- No utilice el producto bajo las siguientes condiciones:
 - En ambientes muy calurosos, fríos o húmedos.
 - (i) Asegúrese de que la temperatura ambiente se encuentre entre 0 °C ~ 40 °C (32 °F ~ 104 °F)
 - (ii) Asegúrese de que la humedad relativa se encuentre entre 10% ~ 80%
 - En áreas donde el polvo y la suciedad se acumulen con facilidad.
 - Coloque el equipo cerca de un aparato que genere campos magnéticos intensos.
 - Bajo luz solar directa.
- No utilice la unidad si se presenta algún daño físico. Los daños físicos/utilizaciones incorrectas podrían ser (aunque no están limitados a):
 - La unidad se ha dejado caer.
 - El cable de alimentación o el enchufe está dañado.
 - Se ha derramado líquido sobre el proyector.
 - El proyector se ha expuesto a la lluvia o a la humedad.
 - Algo se ha caído dentro del proyector o está suelto.

- No coloque el proyector sobre una superficie inestable. El proyector puede caerse, lo que puede dar lugar a lesiones personales o daños en el propio proyector.
- No bloquee la luz que sale de la lente del proyector cuando se encuentra en funcionamiento. La luz calienta el objeto y puede fundirse, lo que puede provocar quemaduras o un incendio.
- No abra o desmonte este proyector, ya que se podrían producir descargas eléctricas.
- No intente reparar la unidad por sí mismo. Si abre o retira las tapas puede quedar expuesto a voltajes peligrosos y a otros riesgos. Llame a Optoma antes de enviar la unidad para que la reparen.
- Consulte la carcasa del proyector para obtener instrucciones relacionadas con la seguridad.
- La unidad solamente debe ser reparada por personal de servicio técnico cualificado.
- Use sólo accesorios/componentes auxiliares homologados por el fabricante.
- No mire directamente a la lente del proyector mientras está en funcionamiento. El brillo de la luz puede dañarle los ojos.
- Cuando apague el proyector, asegúrese de que el ciclo de enfriamiento se ha completado antes de desconectar la alimentación. Deje que transcurran 90 segundos para que el proyector se enfríe.
- Apagar la unidad y desconectar el enchufe de alimentación de la toma de CA antes de limpiar el producto.
- Use un paño suave y seco impregnado en un detergente débil para limpiar la carcasa de la pantalla. No utilizar limpiadores, ceras o disolventes abrasivos para limpiar la unidad.
- Desconectar el enchufe de la corriente de la salida de CA si no va a usar el producto durante un prolongado período de tiempo.
- No coloque el proyector en lugares donde pueda estar sometido a vibraciones o impactos.
- No toque la lente con las manos desprotegidas.
- Quite las pilas del mando a distancia antes de guardarlo. Si las pilas se dejan en el mando a distancia durante prolongados períodos de tiempo, pueden presentar fugas.
- No utilice o almacene el proyector en lugares donde haya humo procedente de aceite o cigarrillos, ya que puede afectar negativamente a la calidad del rendimiento del proyector.
- Siga la instalación de orientación del proyector correcta ya que una instalación no estándar puede afectar al rendimiento del proyector.
- Utilice una regleta de enchufes y o protector de sobrevoltaje. Los apagones y las caídas de tensión pueden DAÑAR los dispositivos.

Limpiar la lente

- Antes de limpiar la lente, asegúrese de apagar el proyector y desenchufar el cable de alimentación para así dejarlo enfriar completamente.
- Utilice un compresor de aire para quitar el polvo.
- Utilice un paño especial para limpiar lentes y limpie con suavidad la lente. No toque la lente con las manos desprotegidas.
- No utilice detergentes alcalinos/ácidos o disolventes volátiles como alcohol para limpiar la lente. Si la lente se daña durante el proceso de limpieza, no está cubierta por la garantía.

Advertencia

- No utilice un espray con gases inflamables para quitar el polvo o suciedad de la lente. Esto puede provocar un incendio debido al calor excesivo dentro del proyector.
- No limpie la lente si el proyector se está calentando, ya que puede provocar que se desprenda la película superficial de la lente.
- No limpie o golpee la lente con un objeto duro.

Información de seguridad de radiación Láser

- Cumple con 21 CFR 1040.10 y 1040.11, excepto para la conformidad como LIP del grupo de riesgo 2 como se define en IEC 62471-5:Ed.1.0. Para más información, consulte el aviso Láser N° 57, con fecha 8 de mayo de 2019.

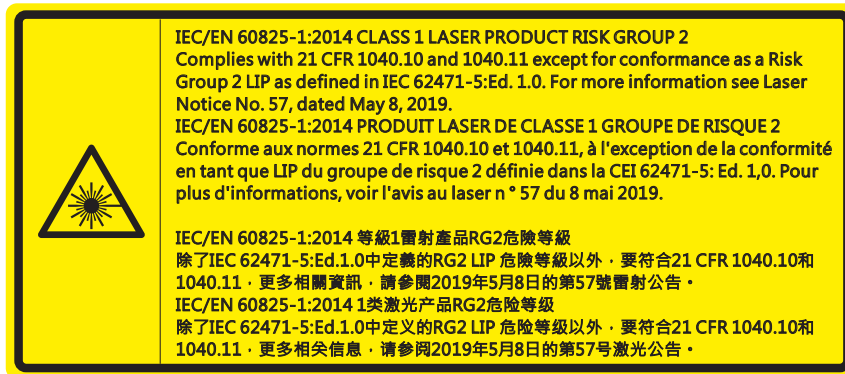

El incumplimiento de lo siguiente podría causar la muerte o lesiones graves.

- Este proyector tiene incorporado un modulo láser de clase 4. El desmontaje o la modificación es muy peligroso y no debe intentarse nunca.
- Cualquier operación o ajuste que no esté especificada en la guía del usuario provoca el riesgo de exposición a radiación láser peligrosa.
- No abra o desmonte el proyector, ya que puede provocar daños debido a la exposición a la radiación láser.
- No mire fijamente al haz cuando el proyector esté encendido. La luz brillante puede provocar daño ocular permanente.
- Cuando encienda el proyector, asegúrese de que no hay nadie dentro del rango de proyección mirando a la lente.
- El no seguir los procedimientos de control, ajuste y operación puede causar daños por la exposición a la radiación láser.
- Instrucciones adecuadas para el montaje, funcionamiento y mantenimiento, incluidas advertencias claras sobre las precauciones para evitar una posible exposición al láser.

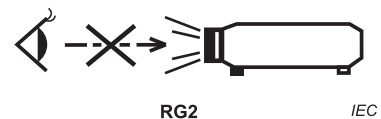
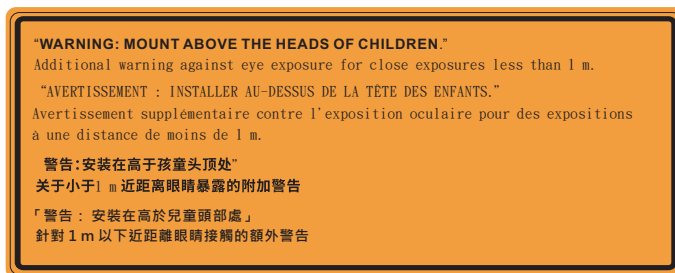

IEC 60825-1:2014 Clase 1 RG2
IEC 62471-5:2015 RG2

- Instrucciones adicionales para supervisar a los niños, no mirar fijamente y no utilizar ayudas ópticas.
- Instrucciones adicionales para instalar por encima del alcance de los niños.
- Se proporciona un aviso para supervisar a los niños y para no permitirles nunca mirar fijamente al haz del proyector a cualquier distancia de este.
- Se proporciona un aviso para extremar las precauciones cuando se utiliza el mando a distancia para iniciar el proyector mientras se permanece delante de la lente de proyección.
- Se proporcionan aviso al usuario para evitar el uso de ayudas ópticas, como binoculares o telescopios dentro del haz.
- Al igual que con cualquier luz fuente brillante, no mire al haz, RG2 IEC 62471-5:2015.
- ADVERTENCIA: REALICE LA INSTALACIÓN POR ENCIMA DE LAS CABEZAS DE LOS NIÑOS. Se recomienda utilizar un soporte para techo con este producto para colocarlo por encima de los ojos de los niños.

Información de seguridad 3D

Siga todas las advertencias y precauciones tal y como se recomienda antes de que usted o sus hijos utilicen la función 3D.

Advertencia

Los niños y adolescentes podrían presentar una mayor sensibilidad a los problemas de salud asociados a la visualización de imágenes 3D, por lo que deben disfrutar de vigilancia constante durante la realización de tal actividad.

Advertencia acerca de la epilepsia fotosensitiva y otros riesgos de salud

- Algunos espectadores podrían experimentar ataques epilépticos o apoplejías durante la visualización de las imágenes o luces intermitentes que el proyector proyecta al reproducir películas o videojuegos. Si usted es susceptible de sufrir un ataque epiléptico o apoplejía o sus antecedentes familiares así lo sugieren, consulte con un médico especialista antes de usar la función 3D.
- Incluso aquellas personas sin antecedentes personales o familiares de epilepsia o apoplejía podrían sufrir una enfermedad no diagnosticada que derive en la aparición de ataques epilépticos fotosensitivos.
- Las mujeres embarazadas, los ancianos, los enfermos en estado grave, las personas privadas del sueño y aquéllas afectadas por el consumo de alcohol deben evitar el uso de las funciones 3D que incorpora el equipo.
- Si experimenta alguno de los siguientes síntomas, desista inmediatamente de la visualización de imágenes 3D y póngase en contacto con un médico especialista: (1) alteración de la visión; (2) desvanecimiento; (3) mareo; (4) movimiento involuntario e impulsivo de los ojos o los músculos; (5) confusión; (6) náuseas; (7) pérdida de consciencia; (8) convulsiones; (9) calambres; y/o (10) desorientación. Los niños y adolescentes son más propensos que los adultos a experimentar los síntomas anteriores. Los padres deben prestar especial atención a sus hijos durante el uso de la función y preguntarles con frecuencia si sufren tales síntomas.
- La visualización de la proyección 3D puede causar, asimismo, cinetosis, efectos de alteración de la percepción, desorientación, fatiga ocular y reducción de la estabilidad postural. Se recomienda al usuario realizar descansos con frecuencia con objeto de mitigar el posible impacto de tales efectos. Si sufre fatiga o sequedad ocular o experimenta alguno de los síntomas anteriores, desista inmediatamente del uso de este dispositivo hasta que los síntomas desaparezcan y hayan transcurrido, al menos, 30 minutos a partir de dicho momento.
- La visualización de la proyección 3D a muy poca distancia de la pantalla durante periodos prolongados de tiempo puede resultar perjudicial para la visión. La distancia de visualización ideal es equivalente a tres veces la altura de la pantalla. Es recomendable que los ojos del espectador queden situados al nivel de la pantalla.
- La visualización de la proyección 3D empleando unas gafas 3D durante un periodo prolongado de tiempo puede derivar en dolores de cabeza o sensación de fatiga. Si experimenta dolor de cabeza, fatiga o mareos, desista de la visualización de la proyección 3D y descanse.
- No use las gafas 3D con ningún fin ajeno a la visualización de la proyección 3D.
- El uso de las gafas 3D con cualquier otra finalidad (y, en particular, como anteojos, gafas de sol, gafas protectoras, etc.) podría resultar físicamente perjudicial para el espectador y debilitar la capacidad visual.
- Algunos espectadores podrían sufrir desorientación durante la visualización de la proyección 3D. Debido a ello, NO se recomienda instalar el PROYECTOR 3D cerca del hueco de una escalera, cables, balcones u otros objetos con los que sea posible tropezar o chocar, o puedan provocar caídas, romperse o desprenderse.

Derechos de autor

Esta publicación, incluidas todas las fotografías, ilustraciones y software, está protegida por leyes de derechos de autor internacionales, con todos los derechos reservados. Ni este manual ni ningún material aquí contenido, puede ser reproducido sin el consentimiento por escrito del autor.

© Derechos de autor 2021

Renuncia de responsabilidad

La información contenida en este documento está sujeta a cambios sin previo aviso. El fabricante no representa ni otorga ninguna garantía respecto al contenido de esta documentación y renuncia expresamente a cualquier garantía implícita de comerciabilidad o idoneidad para cualquier fin determinado. El fabricante se reserva el derecho de revisar esta publicación y de realizar cambios en el contenido del presente documento cuando lo estime oportuno sin que tenga la obligación de notificar a ninguna persona dichos cambios o revisiones.

Reconocimiento de marcas registradas

Kensington es una marca comercial registrada en EE.UU. de ACCO Brand Corporation con registros emitidos y aplicaciones pendientes en otros países de todo el mundo.

HDMI, el logotipo de HDMI y High-Definition Multimedia Interface son marcas comerciales o marcas registradas de HDMI Licensing, LLC en Estados Unidos y otros países.

DLP®, DLP Link y el logotipo de DLP son marcas comerciales registradas de Texas Instruments y BrilliantColor™ es una marca comercial de Texas Instruments.

Amazon, Alexa y los logotipos relacionados son marcas comerciales de Amazon.com, Inc. o sus filiales.

Todos los demás nombres de producto utilizados en este manual pertenecen a sus respectivos propietarios y están reconocidos.

FCC

Este equipo ha sido comprobado y se ha determinado que cumple con los límites de dispositivo digital Clase B, de acuerdo con la Parte 15 de las Normas de la FCC. Dichos límites han sido diseñados para proporcionar una protección razonable contra interferencias perjudiciales en una instalación residencial. Este equipo genera, utiliza y puede irradiar energía de radiofrecuencia y, si no se encuentra instalado o si no es utilizado de acuerdo con las instrucciones, puede causar interferencias dañinas a las comunicaciones de radio.

No es posible, no obstante, garantizar que no se produzcan interferencias en una instalación particular. Si este dispositivo causa interferencias perjudiciales para la recepción de ondas de radio o televisión, lo cual puede determinarse apagándolo y encendiéndolo, se recomienda al usuario intentar corregir la interferencia poniendo en práctica una o más de las siguientes medidas:

- Cambiar la orientación o la ubicación de la antena receptora.
- Aumentar la separación entre el dispositivo y el receptor.
- Conectar el dispositivo a una toma de suministro eléctrico perteneciente a un circuito diferente de aquél al que está conectado el receptor.
- Solicitar ayuda a un distribuidor o a un técnico experto en radio y televisión.

Aviso: Cables apantallados

La conexión de cualquier dispositivo informático deberá tener lugar empleando cables apantallados a fin de no impedir la satisfacción de los requisitos de la normativa de la FCC.

Precaución

Aquellos cambios o modificaciones que no hayan sido expresamente aprobados por el fabricante podrían invalidar la autorización concedida por la Comisión Federal de Comunicaciones al usuario para usar este proyector.

Condiciones de funcionamiento

Este dispositivo cumple el Apartado 15 de las normas FCC. Su funcionamiento se encuentra sujeto a las dos condiciones siguientes:

1. Este dispositivo no debe causar interferencias perjudiciales; y
2. Este dispositivo debe aceptar cualquier interferencia recibida, incluidas aquellas que pudieran causar un funcionamiento no deseado.

Aviso: Usuarios canadienses

Este aparato digital de Clase B cumple con la norma canadiense ICES-003 (B).

Remarque à l'intention des utilisateurs canadiens

Cet appareil numérique de la classe B est conforme à la norme NMB-003 (B) du Canada.

Declaración de conformidad para los países de la UE

- Directiva EMC 2014/30/UE (enmiendas incluidas)
- Directiva de baja tensión 2014/35/UE
- Directiva de equipos de radio (RED) 2014/53/UE

WEEE



Instrucciones de eliminación

No arroje este dispositivo electrónico a la basura cuando desee desecharlo. Contribuya a reducir los niveles de contaminación y garantizar la máxima protección del medioambiente recicándolo.

INTRODUCCIÓN

Descripción del paquete

Desempaquete con cuidado el producto y compruebe que tiene todos los elementos enumerados a continuación bajo la sección de accesorios estándar. Algunos de los elementos que figuran en los accesorios opcionales pueden no estar disponibles en función del modelo, las especificaciones y la región de compra. Compruébelo en su lugar se compra. Algunos accesorios pueden variar según la región.

La tarjeta de garantía solo se suministra en ciertas regiones concretas. Póngase en contacto con su proveedor para obtener más información detallada.

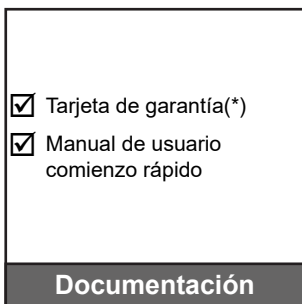
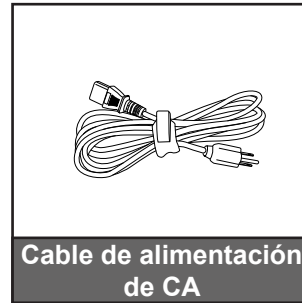
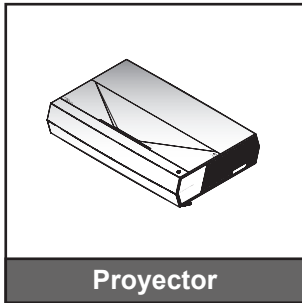

Nota:

- El mando a distancia real puede variar según la región.
- (*) Para obtener información sobre la garantía europea, visite www.optoma.com.



Por favor, escanee el código QR o visite la siguiente URL:
<https://www.optoma.com/support/download>

INTRODUCCIÓN

Accesorios estándares

Información general del producto

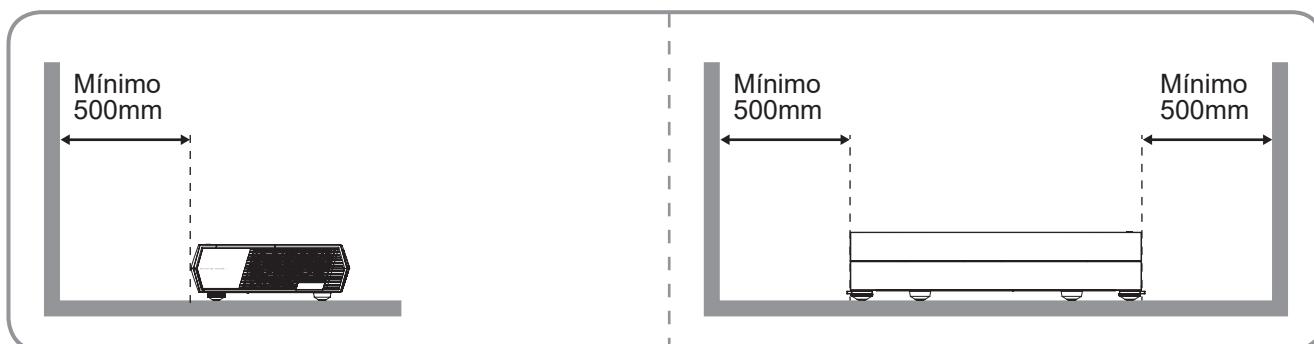
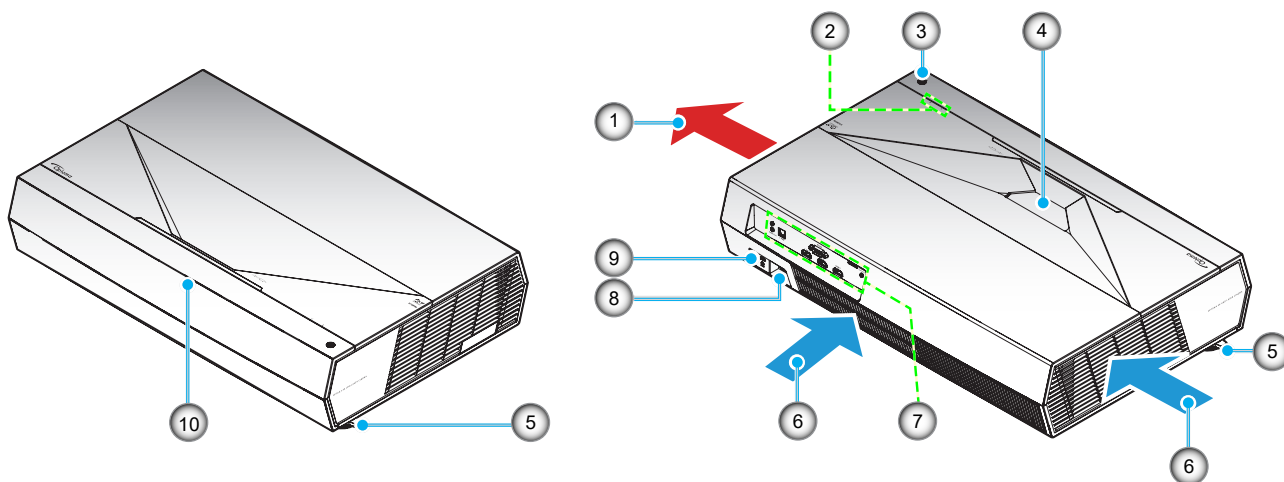

Nota:

- No bloquee las aberturas de ventilación de entrada y salida del proyector.
- Al utilizar el proyector en un entorno cerrado, deje al menos una distancia de seguridad de 50 cm (19") alrededor de las aberturas de ventilación de entrada y salida.

Nº	Opción	Nº	Opción
1.	Ventilación (salida)	6.	Ventilación (entrada)
2.	Indicadores LED	7.	Entrada / Salida
3.	Botón de encendido	8.	Toma de suministro eléctrico
4.	Objetivo	9.	Puerto de bloqueo Kensington™
5.	Pie de ajuste de inclinación	10.	Receptor de infrarrojos (IR)

INTRODUCCIÓN

Conexiones

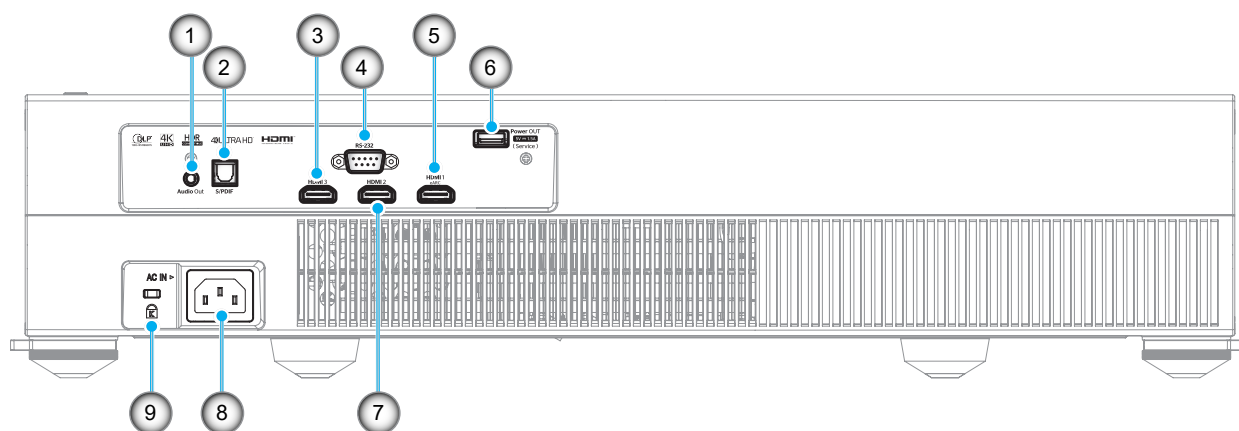

Nº	Opción	Nº	Opción
1.	Puerto de salida de audio	6.	Puerto USB (alimentación de 5 V $\overline{=}$ 1,5 A)(*)
2.	Puerto S/PDIF (PCM de 2 canales, Digital 5.1)	7.	Puerto HDMI 2 (HDMI v2.0)
3.	Puerto HDMI 3 (HDMI v2.0)	8.	Toma de suministro eléctrico
4.	Puerto RS-232	9.	Puerto de bloqueo Kensington™
5.	Puerto HDMI 1 (HDMI v2.0 eARC)		

Nota: (*) No recomendado para cargar un teléfono móvil.

Teclado e indicadores LED

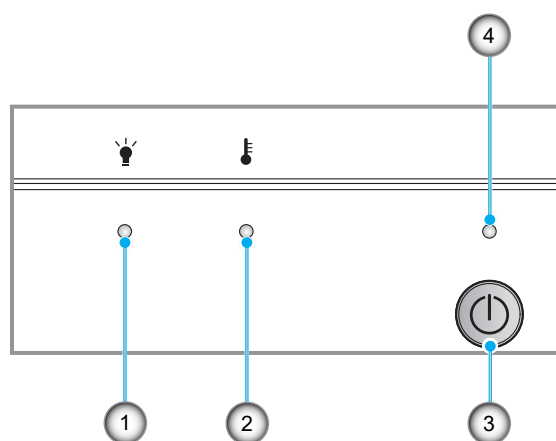

Nº	Opción	Nº	Opción
1.	LED de fuente de luz	3.	Botón de encendido
2.	LED de temperatura	4.	LED de encendido

INTRODUCCIÓN

Mando a distancia

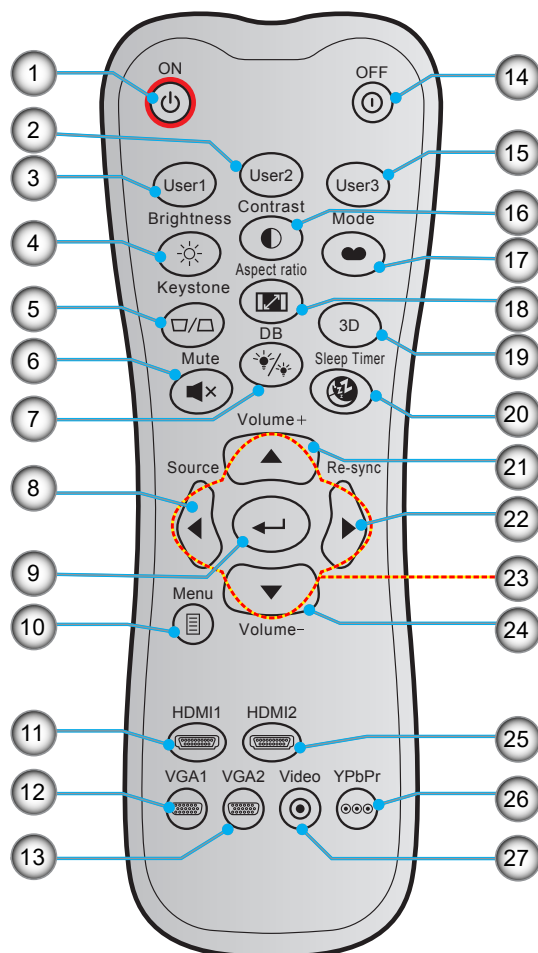

Nº	Opción	Nº	Opción
1.	Encendido	15.	Usuario3 (Fijado en el botón directo de fuente "HDMI3")
2.	<ul style="list-style-type: none"> • Usuario2 (Fijado en Ajuste de enfoque -) • Ajustar enfoque 	16.	Contraste
3.	<ul style="list-style-type: none"> • Usuario 1 (asignable) (Fijado en Ajuste de enfoque +) • Ajustar enfoque 	17.	Modo Display
4.	Brillo	18.	Aspecto de Ratio
5.	Trapezoidal	19.	Activación / Desactivación del menú 3D
6.	Silencio	20.	Temporizador de apagado
7.	DB (Dynamic Black, es decir, Negro dinámico)	21.	Volumen +
8.	Fuente	22.	Resincronización
9.	Entrar	23.	Botones de selección de cuatro direcciones
10.	Menú	24.	Volumen -
11.	HDMI1	25.	HDMI2
12.	VGA1 (no admitido)	26.	YPbPr (no admitido)
13.	VGA2 (no admitido)	27.	Vídeo (no admitido)
14.	Apagar		

Nota:

- El mando a distancia real puede variar según la región.
- Es posible que algunos botones no funcionen para modelos que no admiten estas características.

CONFIGURACIÓN E INSTALACIÓN

El proyector se ha diseñado para su instalación en una de cuatro posiciones posibles.

Elija la más apropiada de acuerdo con las características de la sala o con sus preferencias personales. Tenga en cuenta el tamaño y la posición de la pantalla, la ubicación de una toma de alimentación adecuada, además de la ubicación y distancia entre el proyector y el resto del equipo.

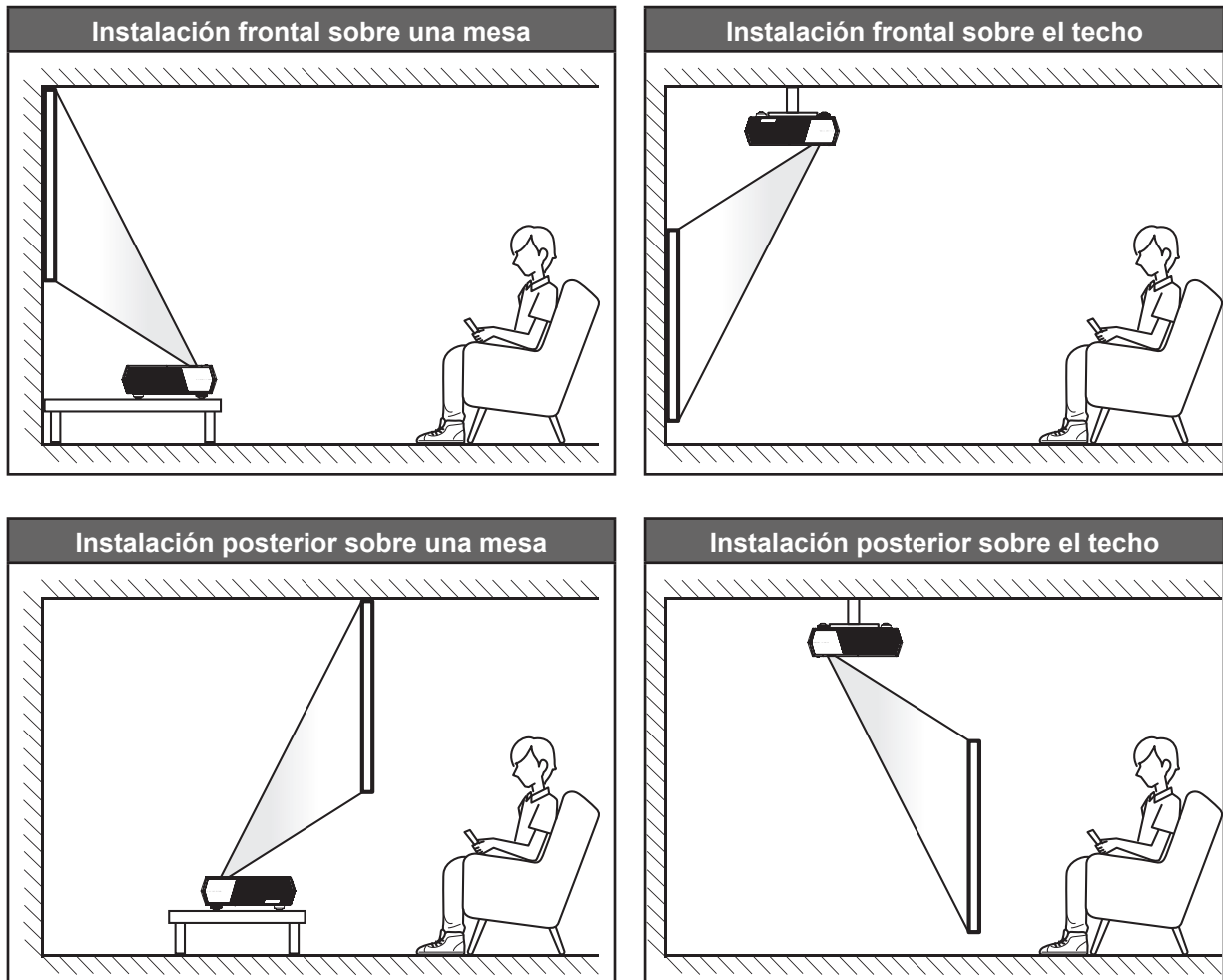

- Para saber cómo determinar la ubicación del proyector para un tamaño de pantalla dado, consulte la tabla de distancias en la página 42.
- Para saber cómo determinar el tamaño de la pantalla para una distancia dada, consulte la tabla de distancias en la página 42.

Nota:

- *Cuanto más alejado se coloque el proyector de la pantalla, el tamaño de la imagen proyectada aumenta y el desplazamiento vertical también aumenta proporcionalmente.*
- *La compensación vertical puede variar entre los proyectores, debido a las limitaciones de la fabricación óptica. Pueden surgir ajustes adicionales al cambiar los proyectores.*

IMPORTANTE:

No utilice el proyector en cualquier posición que no sea otra que una mesa o montaje en techo. El proyector debe estar horizontal y no inclinado ya sea hacia adelante/atrás o hacia la izquierda/derecha. Cualquier otra orientación anulará la garantía y puede acortar la vida útil de la lámpara del proyector o del propio proyector. Para consejos de instalación no estándar póngase en contacto con Optoma.

CONFIGURACIÓN E INSTALACIÓN

Conectar fuentes al proyector

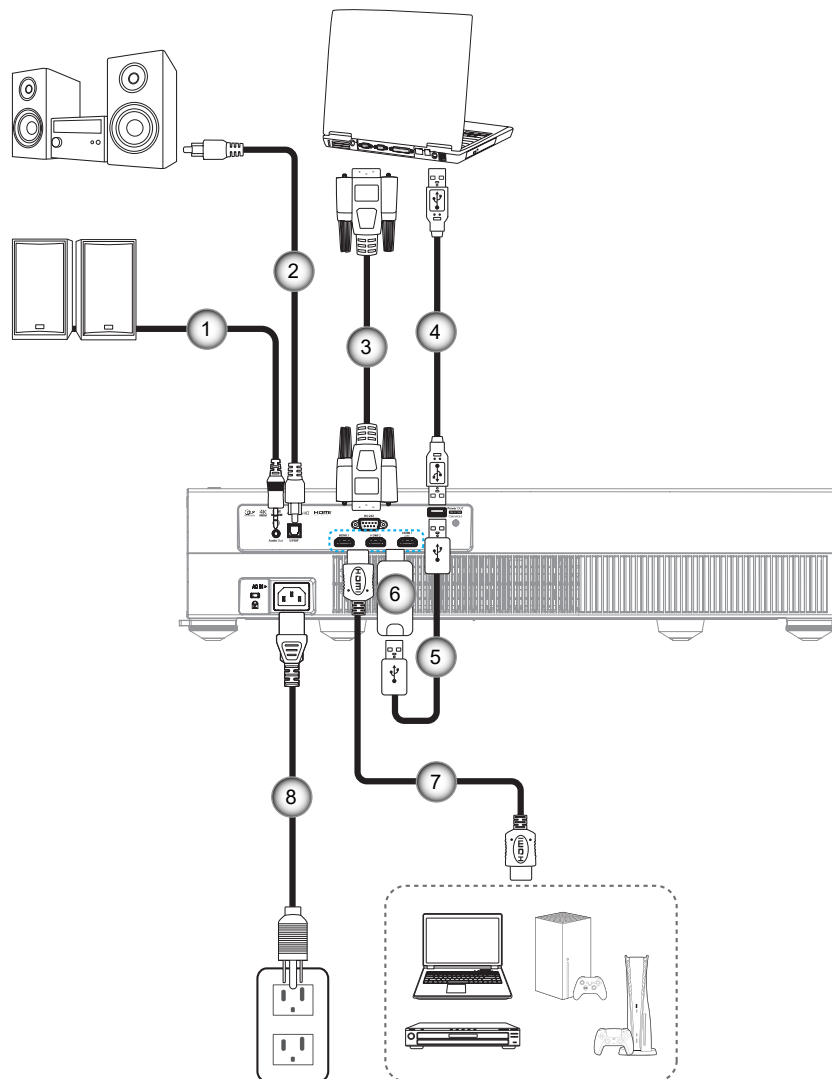

Nº	Opción
1.	Cable de salida de audio
2.	Cable de salida S/PDIF
3.	Cable RS232
4.	Cable USB (Solo de servicio / mejora DDP FW)

Nº	Opción
5.	Cable de alimentación USB
6.	Llave HDMI
7.	Cable HDMI
8.	Cable de alimentación

Nota:

- Puede conectar un ratón o teclado USB al puerto USB.
- Para garantizar la mejor calidad de imagen y evitar errores de conexión, es recomendable utilizar cables HDMI de primera calidad. Para longitudes de cable superiores a 6-7,5 metros (20-25 pies), recomendamos encarecidamente el uso de cables HDMI de fibra activa.

CONFIGURACIÓN E INSTALACIÓN

Ajustar de la imagen proyectada

Altura de la imagen

El proyector está equipado con un pie elevador para ajustar la altura de la imagen.

1. Localice el pie ajustable que desea modificar en la parte inferior del proyector.
2. Gire el pie ajustable en el sentido de las agujas del reloj o en sentido contrario para levantar o bajar el proyector.

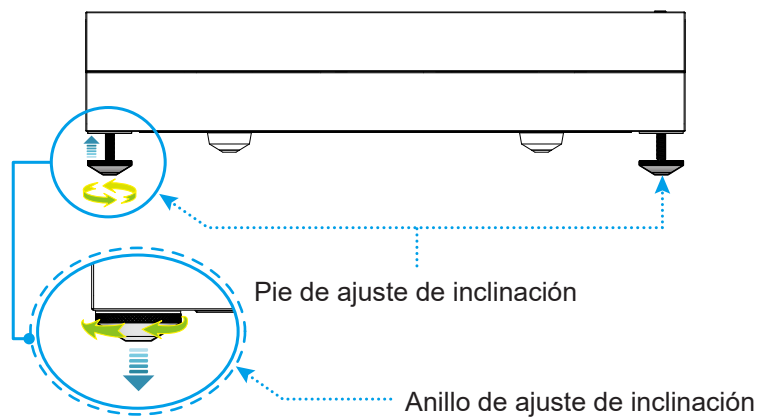

Nota: Si quiere elevar el proyector, rote el pie ajustable y conecte un separador de pies a ambos pies. A continuación, apriete los pies.

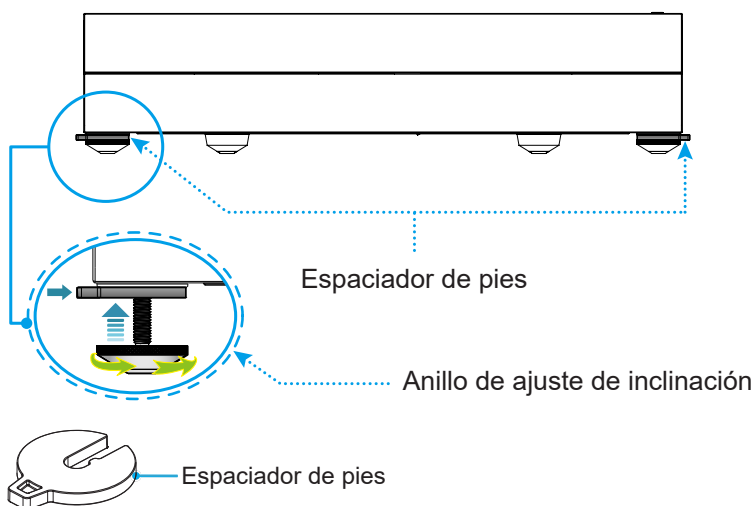

CONFIGURACIÓN E INSTALACIÓN

Configuración del mando a distancia

Instalar y cambiar las pilas

Con el mando a distancia se suministran dos pilas del tipo AAA.

1. Retire la tapa de las baterías situada en la parte posterior del mando a distancia.
2. Inserte baterías AAA en el compartimiento de la batería como se muestra.
3. Vuelva a colocar la cubierta posterior del mando a distancia.

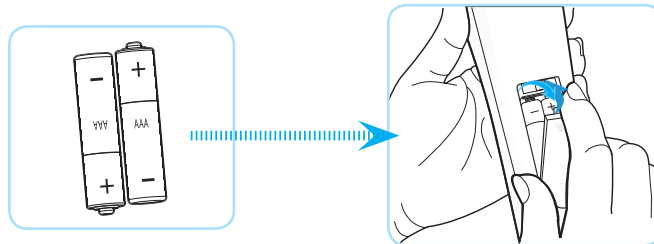

Nota: Utilice solamente baterías del mismo tipo o equivalentes cuando reemplace las baterías gastadas.

PRECAUCIÓN

El uso inadecuado de las pilas puede provocar fugas de sustancias químicas o explosiones. Asegúrese de seguir las instrucciones que se indican a continuación.

- No mezcle pilas de diferentes tipos. Las pilas de tipo diferente tienen distintas características.
- No mezcle pilas usadas y nuevas. Si mezcla pilas usadas y nuevas puede reducir la autonomía de estas últimas o provocar fugas de sustancias químicas en las primeras.
- Retire las pilas tan pronto como se agoten. Las sustancias químicas que se fugan de las pilas que entren en contacto con la piel pueden provocar sarpullidos. Si detecta alguna fuga de sustancia química, límpiela completamente con un paño.
- Las pilas proporcionadas con este producto pueden tener una esperanza de vida más corta debido a las condiciones de almacenamiento.
- Si no va a usar el mando a distancia durante un prolongado período de tiempo, quite las pilas.
- Cuando se deshaga de las pilas, debe hacerlo conforme a las leyes del área o país correspondiente.

CONFIGURACIÓN E INSTALACIÓN

Alcance efectivo

El sensor de infrarrojos del mando a distancia está situado en la parte frontal del proyector. Asegúrese de sostener el mando a distancia con un ángulo dentro de ± 15 grados perpendicular al sensor de infrarrojos de mando a distancia del proyector para que funcione correctamente. La distancia entre el mando a distancia y el sensor no debe ser superior a 6 metros (~19,6 pies).

Puede utilizar el mando a distancia apuntando con él a la imagen proyectada.

Nota: Al apuntar el mando a distancia directamente (en un ángulo de 0 grados) al sensor de infrarrojos, la distancia entre el mando a distancia y el sensor no deberá ser superior a 8 metros (~ 26,2 pies).

- Asegúrese de que no haya ningún obstáculo entre el mando a distancia y el sensor de infrarrojos que pueda obstruir la trayectoria del haz de infrarrojos.
- Asegúrese de que la luz solar o la luz de lámparas fluorescentes no incide directamente sobre el transmisor de infrarrojos del mando a distancia.
- Mantenga el mando a distancia alejado de lámparas fluorescentes más de 2 metros ya que, de lo contrario, el mando a distancia podría no funcionar correctamente.
- Si el mando a distancia se encuentra cerca de lámpara fluorescente de tipo Inverter, podría dejar de ser efectivo en ciertas ocasiones.
- Si el mando a distancia y el proyector se encuentran a una distancia muy cercana uno de otro, aquel puede dejar de funcionar.
- Para el emparejamiento Bluetooth después de encender el proyector, asegúrese de apuntar el mando a distancia al área marcada con un círculo rojo en la imagen de abajo.
- Si el modo de energía en espera se establece en "Eco" después de encender el proyector, asegúrese de apuntar el mando a distancia al receptor de infrarrojos directamente.

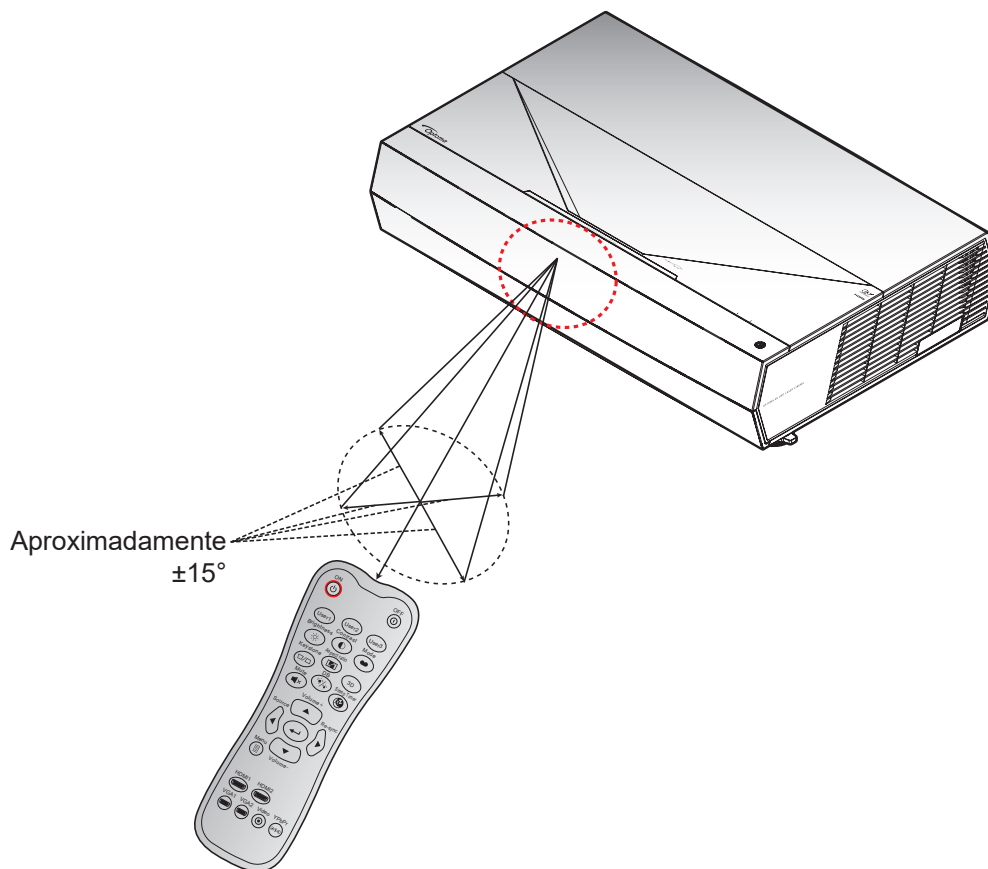

USO DEL PROYECTOR

Encender y apagar el proyector

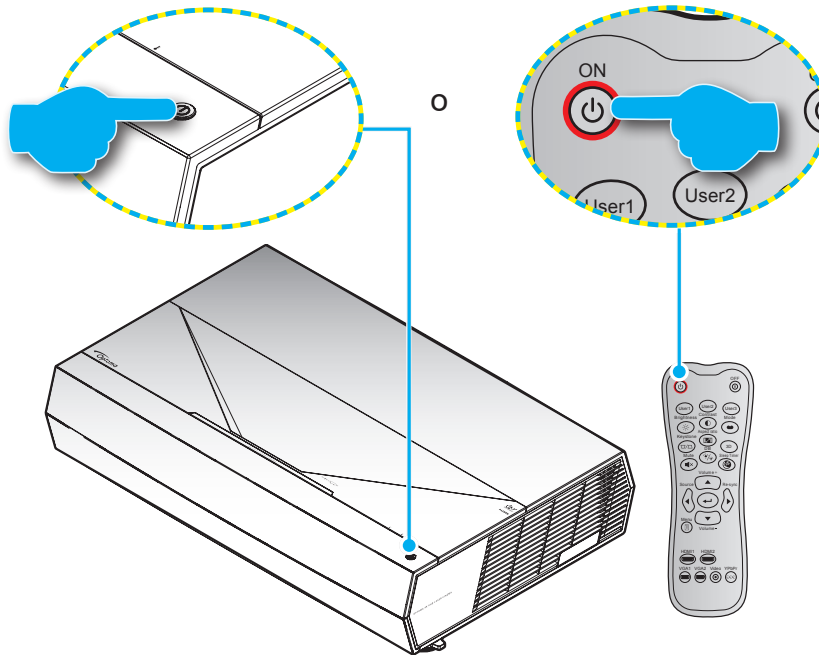

Encendido

1. Conecte de forma segura el cable de alimentación y el cable de señal o de la fuente. Una vez conectado, el LED de encendido se iluminará en color rojo.
2. Encienda el proyector presionando el botón “⏻” del panel de mandos del proyector o el botón ⏻ del mando a distancia.
3. Se mostrará una pantalla de inicio en aproximadamente 20 segundos y el LED de alimentación parpadeará en blanco.

Nota: La primera vez que el proyector se encienda, se le pedirá que seleccione el idioma preferido, la orientación del proyector y algunas otras configuraciones.

Apagar el dispositivo

1. Apague el proyector presionando el botón ⏻ del panel de mandos del proyector o el botón ⏻ del mando a distancia.
2. Se mostrará el siguiente mensaje:

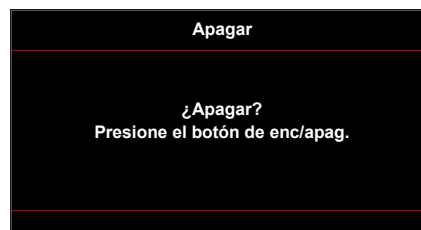

3. Vuelva a presionar el botón ⏻/⏻ para confirmar, de lo contrario, el mensaje desaparecerá en 10 segundos. Cuando presione el botón ⏻/⏻ la segunda vez, se apagará al proyector.
4. Los ventiladores de refrigeración seguirán funcionando durante unos 10 segundos para completar el ciclo de refrigeración y el LED de alimentación parpadeará en color blanco. Cuando el LED de alimentación se ilumina en color rojo permanente, significa que el proyector ha entrado en el modo de espera. Si desea volver a encender el proyector, debe esperar a que el ciclo de refrigeración haya terminado y el proyector haya entrado en el modo de espera. Cuando el proyector se encuentre en el modo de espera, simplemente presione el botón ⏻/⏻ de nuevo para apagar el proyector.
5. Desconecte el cable de alimentación de la toma de corriente y del proyector.

Nota: No es recomendable encender el proyector inmediatamente después del procedimiento de apagado.

Durante el arranque la LED de encendido parpadea en blanco y durante el funcionamiento normal, la LED de encendido es blanca.

USO DEL PROYECTOR

Seleccionar una fuente de entrada



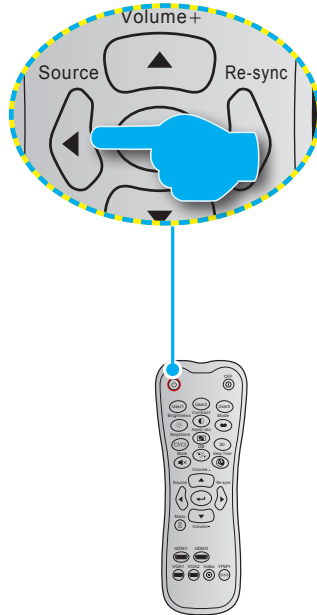







Encienda la fuente conectada que desee mostrar en la pantalla, tal como equipo, portátil, reproductor de vídeo, etc.. El proyector detectará automáticamente la fuente. Si se conectan varias fuentes, presione el botón **Source** del mando a distancia para seleccionar la entrada que desee.



USO DEL PROYECTOR

Navegación por el menú y funciones

El proyector tiene menús en pantalla (OSD) que permiten realizar ajustes en la imagen y cambiar la configuración. El proyector detectará la fuente automáticamente.

1. Para abrir el menú OSD, presione el botón  del mando a distancia.
2. Cuando el menú OSD aparezca, utilice los botones   para seleccionar cualquier opción del menú principal. Mientras realiza una selección en una página determinada, presione el botón  del mando a distancia para entrar en el submenú.
3. Utilice los botones   para seleccionar la opción que desea en el submenú y, a continuación, presione el botón  para ver más opciones. Ajuste las opciones usando los botones  .
4. Seleccione la opción siguiente que desee ajustar en el submenú y ajústela según se describió anteriormente.
5. Presione el botón  para confirmar la operación y la pantalla volverá al menú principal.
6. Para salir, presione de nuevo el botón . El menú OSD se cerrará y el proyector guardará automáticamente la nueva configuración.

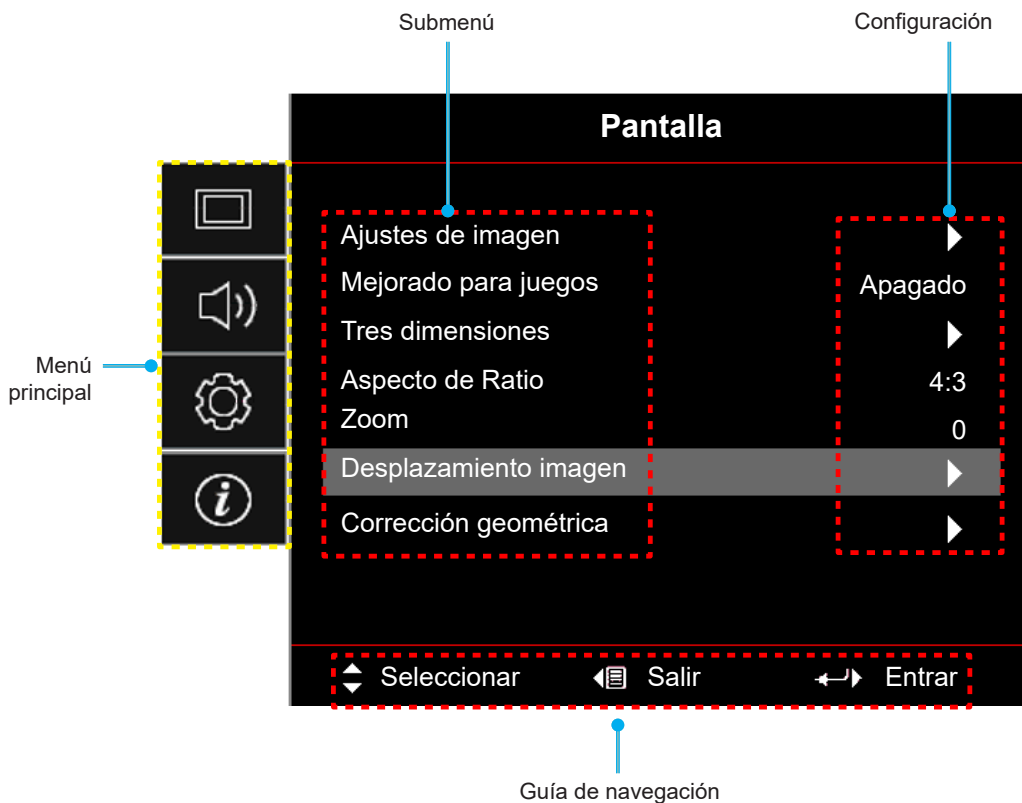

USO DEL PROYECTOR

Árbol de menús en pantalla (OSD)







Nota: Los elementos y las funciones del árbol del menú OSD están sujetos a los modelos y la región. Optoma se reserva el derecho de agregar o eliminar elementos para mejorar el rendimiento del producto sin previo aviso.

Menú principal	Submenú 1	Submenú 2	Submenú 3	Submenú 4	Valores	
Pantalla	Ajustes de imagen	Modo Display	Modo [Vídeo]		Cine	
					Película	
					HDR	
					HLG	
					HDR SIM.	
					Juego	
					Referencia	
					Brillo	
					Usuario	
					Tres dimensiones	
					ISF Día	
					ISF Noche	
			ISF 3D			
		Color de pared				Apagado [Por defecto]
						Pizarra
						Luz amarilla
						Luz verde
						Luz azul
						Rosa
		Rango dinámico			HDR/HLG	Apagado
						Auto [Por defecto]
					Modo de imagen HDR	Brillo
						Estándar [Por defecto]
						Película
					Modo de imagen HLG	Detalle
						Brillo
						Estándar [Por defecto]
						Película
						Detalle
				Luminosidad HDR	0 ~ 10	
				Brillo	-50 ~ 50	
				Contraste	-50 ~ 50	
				Nitidez	1 ~ 15	
		Color	-50 ~ 50			
		Matiz	-50 ~ 50			

USO DEL PROYECTOR

Menú principal	Submenú 1	Submenú 2	Submenú 3	Submenú 4	Valores			
Pantalla	Ajustes de imagen	Gamma	Película					
			Vídeo					
			Gráficos					
			Estándar(2.2)					
			1.8					
			2.0					
			2.4					
		Config color		BrilliantColor™			1 ~ 10	
					Temp.de Color		Caliente	
							Estándar	
							Blanco frío	
						Frío		
				Correspondencia en color		Color		Rojo [Por defecto]
								Verde
								Azul
								Cián
								Amarillo
								Magenta
							Blanco(*)	
							Tono / R(*)	-50 ~ 50 [Por defecto: 0]
							Saturación / G(*)	-50 ~ 50 [Por defecto: 0]
							Ganancia / B(*)	-50 ~ 50 [Por defecto: 0]
					Restablecer	Cancelar [Por defecto]		
						Sí		
					Salir			
				Ganancia/Bias RGB		Ganancia/Bias RGB	Ganancia rojo	-50 ~ 50
							Ganancia verde	-50 ~ 50
							Ganancia azul	-50 ~ 50
							Bias Rojo	-50 ~ 50
							Bias Verde	-50 ~ 50
		Bias Azul	-50 ~ 50					
			Restablecer			Cancelar [Por defecto]		
						Sí		
	Salir							
Espacio de color (Sin entrada HDMI)				Auto [Por defecto]				
				RGB				
				YUV				
Espacio de color (Entrada HDMI)				Auto [Por defecto]				
				RGB(0~255)				
				RGB(16~235)				
				YUV				





USO DEL PROYECTOR

Menú principal	Submenú 1	Submenú 2	Submenú 3	Submenú 4	Valores	
Pantalla	Ajustes de imagen	Modo Brillo			DynamicBlack	
					Eco.	
					Pot. constante Energía = 100 %/95 %/90 %/ 85 %/80 %/75 %/70 %/65 %/ 60 %/55 %/50 %	
		Restablecer			Luminancia const. Energía = 85 %/80 %/75 %/ 70 %	
	Mejorado para juegos					Apagado
						Encendido
	Tres dimensiones	Modo 3D				Apagado [Por defecto]
						Encendido
		Invers. Sinc. 3D				Encendido
	Aspecto de Ratio					Apagado [Por defecto]
						4:3
						16:9
						21:9
						32:9
						Estiramiento en V
						Pantalla completa
	Zoom					Auto
	Desplazamiento imagen	H 				-100 ~ 100 [Por defecto: 0]
		V 				-100 ~ 100 [Por defecto: 0]
	Corrección geométrica	4 esquinas				
		Trapezoidal H				-10 ~ 10 [Por defecto: 0]
Trapezoidal V					-10 ~ 10 [Por defecto: 0]	
Warping 3x3						
Restablecer						
Audio	Modo de audio				Salida de altavoz/audio [Por defecto]	
					SPDIF/eARC	
	Silencio					Apagado [Por defecto]
Volumen					Encendido	
Configuración	Proyección				0 ~ 10 [Por defecto: 5]	
					Frente  [Por defecto]	
					Detrás 	
					Techo-Superior 	
				Detrás-Superior 		
	Configuración de energía	Encendido Directo				Apagado [Por defecto]
						Encendido
Señal de Encendido						Apagado [Por defecto]
Apagado Automático (Min)					Encendido	
					0 ~ 180 (incrementos de 5 min) [Por defecto: 20]	

USO DEL PROYECTOR

Menú principal	Submenú 1	Submenú 2	Submenú 3	Submenú 4	Valores	
Configuración	Configuración de energía	Modo ahorro de energía	Siempre encendido		0 ~ 990 (incrementos de 30 min) [Por defecto: 0]	
					No [Por defecto]	
					Sí	
			Modo de energía (espera)			Activo (SmartHome)
						Eco. [Por defecto]
			Alimentación USB (espera)			Apagado [Por defecto]
	Seguridad	Seguridad				Encendido
						Apagado
		Temporiz. Seg.	Mes			
			Día			
			Hora			
	Cambiar Contraseña				[Por defecto: 1234]	
	Establecer HDMI Link	HDMI Link				Apagado [Por defecto]
						Encendido
		Incluí TV				No [Por defecto]
						Sí
		Encender Link				Mutuo [Por defecto]
						PJ --> Dispositivo
	Apagar Link				Dispositivo --> PJ	
					Apagado [Por defecto]	
	Patrón de prueba					Encendido
						Rejilla verde
						Rejilla magenta
						Cuadrícula blanca
						Blanco
	Ajustes remotos					Apagado
		Usuario1				Fijado en "Enfoque -"
		Usuario2				Fijado en "Enfoque +"
		Usuario3				Fijado en "HDMI3"
	ID de Proyector					00 ~ 99
	Enfoque					(Presione Izquierda o Derecha).
	Sensor de protección de ojos					Encendido [Por defecto]
						Apagado
	Options	Idioma				English [Por defecto]
						Deutsch
						Français
						Italiano
					Español	
					Português	
					简体中文	
					繁體中文	
					日本語	
					한국어	
				Русский		

USO DEL PROYECTOR

Menú principal	Submenú 1	Submenú 2	Submenú 3	Submenú 4	Valores
Configuración	Options	Menu Settings	Localización menú		Arriba-Izquierda 
					Arriba-Derecha 
					Centro  [Por defecto]
					Abajo-Izquierda 
					Abajo-Derecha 
			Menu de tiempo		Apagado
					5 s
					10 s [Por defecto]
			Fuente autom.		Apagado [Por defecto]
					Encendido
		Fuente de entrada		HDMI1	
				HDMI2	
				HDMI3	
		Nombre de entrada		HDMI1	Por defecto [Por defecto] / Personalizado
				HDMI2	Por defecto [Por defecto] / Personalizado
				HDMI3	Por defecto [Por defecto] / Personalizado
		Gran altitud			Apagado [Por defecto]
					Encendido
		Bloqueo modo Display			Apagado [Por defecto]
					Encendido
		Información Oculta			Apagado [Por defecto]
					Encendido
		Logotipo			Por defecto [Por defecto]
					Neutro
	Color de fondo			Ninguno [Por defecto para Vídeo/Pro-AV)	
				Azul [Por defecto para el modelo de datos)	
				Rojo	
				Verde	
				Gris	
	Restablecer	Restablecer OSD		Cancelar [Por defecto]	
				Sí	
		Restablecer parámetros		Cancelar [Por defecto]	
	Sí				
Información	Regulación				
	Número de serie				
	Fuente				
	Resolución				00x00
	Actualizar tasa				0,00Hz
	Modo Display				
	ID de Proyector				00~99
	Modo Brillo				
	Versión de firmware	Sistema			
MCU					

Nota: Las funciones varían dependiendo de la definición del modelo.

USO DEL PROYECTOR

Menú Pantalla

Menú Ajustes de imagen

Modo Display

Hay varios modos de visualización predefinidos entre los que puede elegir según sus preferencias de visualización. Nuestro equipo de expertos en color ha ajustado cada modo para garantizar un rendimiento de color superior para una amplia gama de contenido.

- **Cine:** Proporciona el mejor equilibrio de detalles y colores para ver películas.
- **HDR:** Ofrece un color de alta precisión que supera el rendimiento del color de los otros modos de visualización. Este modo descodifica y muestra contenido de Alto Rango Dinámico (HDR) para los negros más profundos, los blancos más brillantes y el color cinematográfico intenso mediante el rango de colores REC.2020.
Nota: *Este modo se habilitará automáticamente si HDR se establece en Automático (y el contenido HDR se envía al proyector: Blu-ray UHD 4K, juegos HDR UHD 1080p/4K, vídeo en streaming UHD 4K). Mientras el modo HDR esté activo, todos los demás modos de visualización estarán atenuados.*
- **HLG:** Ofrece un color de alta precisión que supera el rendimiento del color de los otros modos de visualización. Este modo descodifica y muestra contenido del registro híbrido (HLG) para los negros más profundos, los blancos más brillantes y el color cinematográfico intenso mediante el intervalo de colores REC.2020.
Nota: *Este modo se habilitará automáticamente si HDR está establecido en Automático (y el contenido HLG se envía al proyector). Mientras el modo HLG esté activo, todos los demás modos de visualización estarán atenuados.*
- **HDR SIM.:** Mejora el contenido que no es HDR con un Alto Rango Dinámico (HDR) simulado. Elija este modo para mejorar los valores de gama, contraste y saturación de color para contenido no HDR (TV por cable y difusión 720p y 1080p, Blu-ray 1080p, juegos no HDR, etc.).
Nota: *Este modo SOLAMENTE se utiliza con contenido no HDR.*
- **Juego:** Optimiza el proyector para obtener el máximo contraste y colores intensos, lo que le permite ver los detalles de las sombras cuando juega a un videojuego.
Nota: *Este modo de visualización no se puede usar al ver contenido de vídeo HDR o jugar a juegos HDR. Para habilitar el retraso de entrada bajo, asegúrese de que su PC o la consola estén conectados a HDMI1 y habilite el modo de juego mejorado.*
- **Referencia:** Este modo reproduce los colores lo más fielmente posible respecto de la imagen de la forma en que los concibió el director de la película. Las configuraciones de color, temperatura de color, brillo, contraste y gamma están todos configurados para la gama de colores Rec.709. Seleccione este modo para obtener la reproducción de color más precisa al ver películas.
- **Brillo:** Este modo es adecuado para entornos en los que se necesita un brillo realmente alto, por ejemplo, si se utiliza el proyector en habitaciones con buena iluminación.
- **Usuario:** Memoriza la configuración definida por el usuario; personalice sus propias configuraciones de modo de visualización.
- **Tres dimensiones:** Configuraciones optimizadas para ver contenido en 3D.
Nota: *Para experimentar el efecto 3D, deberá tener gafas 3D DLP Link compatibles. Consulte la sección 3D para obtener más información.*
- **ISF Día:** Guarde la configuración de imagen calibrada profesionalmente y optimizada para la visualización durante el día.
- **ISF Noche:** Guarde la configuración de imagen calibrada profesionalmente y optimizada para la visualización durante la noche.
- **ISF 3D:** Guarde la configuración de imagen calibrada profesionalmente y optimizada para visualización en 3D.

Nota:

- Los modos ISF deben calibrarse profesionalmente. Para desbloquear y acceder a los modos ISF, deberá introducir el siguiente código mediante el mando a distancia o el teclado numérico: Encender > Arriba > Abajo > Arriba > Arriba.
- Los modos ISF solo están disponibles en el modo Vídeo.

USO DEL PROYECTOR

- Si HDR o HLG están habilitados, las opciones Cine, Película, Vivo, Juego, Referencia y Brillo están atenuadas.

Color de pared

Diseñado para ajustar los colores de la imagen proyectada al proyectar en una pared sin pantalla. Nuestro equipo de expertos en color ha ajustado cada modo para garantizar un rendimiento de color superior. Hay varios modos predefinidos entre los que puede elegir para adaptarse al color de la pared. Seleccione entre Apagado, Pizarra, Luz amarilla, Luz verde, Luz azul, Rosa y Gris.

Nota: Para una reproducción precisa del color, recomendamos utilizar una pantalla.

Rango dinámico

Establezca la configuración del Alto Rango Dinámico (HDR) y su efecto al mostrar vídeo desde reproductores Blu-ray de 4K y dispositivos de retransmisión.

➤ HDR/HLG

- **Apagado:** Apaga el procesamiento HDR o HLG. Cuando se establezca en Apagado, el proyector NO descodificará el contenido HDR o HLG.
- **Auto:** Detecta automáticamente la señal HDR.

➤ Modo de imagen HDR

- **Brillo:** Elija este modo para colores más saturados y brillantes.
- **Estándar:** Elija este modo para colores de aspecto natural con un equilibrio de tonos cálidos y fríos.
- **Película:** Elija este modo para mejorar el detalle y la nitidez de la imagen.
- **Detalle:** La señal viene con la conversión OETF para lograr la mejor coincidencia de color.

➤ Modo de imagen HLG

- **Brillo:** Elija este modo para colores más saturados y brillantes.
- **Estándar:** Elija este modo para colores de aspecto natural con un equilibrio de tonos cálidos y fríos.
- **Película:** Elija este modo para mejorar el detalle y la nitidez de la imagen.
- **Detalle:** La señal viene con la conversión OETF para lograr la mejor coincidencia de color.

➤ Luminosidad HDR

- Permite ajustar el nivel de brillo de HDR.

Brillo

Permite ajustar el brillo de la imagen.

Contraste

El contraste controla el grado de diferencia entre las partes más oscuras y las más claras de la imagen.

Nitidez

Ajustar la nitidez de la imagen.

Color

Ajusta la imagen de vídeo desde blanco y negro a un color totalmente saturado.

Matiz

Ajusta el balance de color entre rojo y verde.

USO DEL PROYECTOR

Gamma

Configure el tipo de curva gamma. Después de realizar la configuración inicial y completar el ajuste minucioso, utilice los pasos del ajuste gamma para optimizar la salida de la imagen.

- **Película:** Para cine en casa.
- **Vídeo:** Para fuente de vídeo o TV.
- **Gráficos:** Para fuente de PC o de fotografía.
- **Estándar(2.2):** Para configuración estandarizada.
- **1.8 / 2.0 / 2.4:** Para una fuente de PC o de fotografía específica. 2.4 también se puede usar para contenido de vídeo y juegos para permitir un contraste más profundo.

Config color

Permite ajustar la configuración de color.

- **BrilliantColor™:** Este elemento ajustable utiliza un nuevo algoritmo de procesamiento de color y nuevas mejoras conseguir un nivel de brillo superior al tiempo que proporciona colores más vibrantes y reales en la imagen.
- **Temp.de Color:** Establece una de las siguientes opciones de temperatura de color: Caliente, Estándar, Blanco frío o Frío.
- **Correspondencia en color:** Seleccione las siguientes opciones:
 - Color: Ajuste el nivel de rojo (R), verde (G), azul (B), cián (C), amarillo (Y), magenta (M) y blanco (W) de la imagen.
 - Tono: Ajusta el balance de color entre rojo y verde.
 - Saturación: Ajusta la imagen de vídeo desde blanco y negro a un color totalmente saturado.
 - Ganancia: Permite ajustar el brillo de la imagen.
 - Restablecer: Permite restablecer la configuración por defecto de fábrica para la coincidencia de color.
 - Salir: Permite salir del menú "Correspondencia en color".
- **Ganancia/Bias RGB:** Los parámetros permiten configurar el brillo (ganancia) y el contraste (polarización) de una imagen.
 - Restablecer: Permite restablecer la configuración por defecto de fábrica para Ganancia/Bias RGB.
 - Salir: Permite salir del menú "Ganancia/Bias RGB".
- **Espacio de color:** Seleccionar un tipo de matriz de colores apropiado entre los siguientes: Auto, RGB(0-255), RGB(16-235) y YUV.

Modo Brillo

Permite ajustar la configuración del modo de brillo.

- **DynamicBlack:** Use esta opción para ajustar automáticamente el brillo de la imagen para ofrecer un rendimiento óptimo de contraste.
- **Eco.:** Seleccione "Eco." para atenuar el diodo de láser del proyector que permitirá reducir el consumo de energía y extender la vida útil del diodo de láser.
- **Pot. constante:** Elija el porcentaje de potencia para el modo de brillo.
- **Luminancia const.:** La opción Luminancia constante varía la intensidad de la luminancia LD de modo que el brillo se mantenga constante con el tiempo.

Restablecer

Permite restablecer la configuración por defecto de fábrica para la configuración de color.

USO DEL PROYECTOR

Menú Mejorado para juegos

Habilite esta función para reducir los tiempos de respuesta (latencia de entrada) durante el juego a 4,5 ms*.

Nota:

- Solo es compatible con HDMI1.
- *Solo para señales de 1080p 240Hz.
- La demora de entrada por señales se describe en la siguiente tabla:
- Los valores de la tabla pueden variar ligeramente.

Tiempo de fuente	Mejorado para juegos	Salida	Resolución de la salida	Retraso de entrada
1080p60	Encendido	1080p60	1080p	17ms
1080p120	Encendido	1080p120	1080p	8,6ms
1080p240	Encendido	1080p240	1080p	4.4ms
4K60	Encendido	4K60	4K	16,9ms
1080p60	Apagado	1080p60	1080p	33,8ms
1080p120	Apagado	1080p120	1080p	17ms
1080p240	Apagado	1080p240	1080p	8,6ms
4K60	Apagado	4K60	4K	33,7ms

- Tenga en cuenta que si el modo "Mejorado para juegos" está habilitado, las funciones Aspecto de Ratio, Zoom, Desplazamiento imagen, 4 esquinas y Trapezoidal H/V se deshabilitan automáticamente. Estas funciones se habilitarán de nuevo si deshabilita el modo "Mejorado para juegos".

Menú 3D

Modo 3D

Utilice esta opción para activar/desactivar la función de modo 3D.

Invers. Sinc. 3D

Utilice esta opción para activar/desactivar la función de Inv. sincr. 3D.

Menú de relación de aspecto

Seleccionar la relación de aspecto de la imagen visualizada entre las siguientes opciones:

- **4:3:** Este formato es para fuentes de entrada de 4:3.
- **16:9/21:9/32:9:** Estos formatos se utiliza con fuentes de entrada 16:9/21:9/32:9, como HDTV y DVD, mejoradas para TV panorámica.
- **Estiramiento en V:** Este modo alarga una imagen de 2,35:1 verticalmente quitando las barras negras.
- **Pantalla completa:** Utilice esta relación de aspecto especial 2.0:1 para mostrar tanto películas con una relación de aspecto 16:9 y 2,35:1 sin las barras negras en la parte superior e inferior de la pantalla.
- **Auto:** Seleccionar automáticamente el formato de pantalla adecuado.

Nota:

- La opción "Aspecto de Ratio" está atenuada si las funciones Mejorado para juegos, Warping 3x3 o 4 esquinas están habilitadas.
- *Informaciones detalladas sobre el modo Estiramiento en V:*
 - Algunos DVD con el formato LBX no se ven mejorados para televisores 16x9. En esta situación, la imagen presentará un aspecto imperfecto cuando se muestra en el modo 16:9. Si se le presenta este caso, pruebe a utilizar el modo 4:3 para ver el DVD. Si el contenido no es 4:3, aparecerán barras de color negro alrededor de la imagen en una pantalla 16:9. Para este tipo de contenido, puede utilizar el modo Estiramiento en V para rellenar la imagen en la pantalla de formato 16:9.
 - Si utiliza una lente anamórfica externa, el modo Estiramiento en V también le permitirá ver contenido de 2,35:1 (incluidos DVD Anamórficos y fuentes de película HDTV) que admita anchura anamórfica mejorada para visualización 16x9 en una imagen 2,35:1 panorámica.

USO DEL PROYECTOR

En este caso, no aparecerán barras de color negro. Se utilizan completamente la potencia de la fuente de luz y la resolución vertical.

- Para utilizar el formato de pantalla completa, realice lo siguiente:
 - a) Establezca la relación de aspecto de pantalla en 2,0:1.
 - b) Seleccione el formato "Pantalla completa".
 - c) Alinee correctamente la imagen del proyector en la pantalla.

Regla de asignación para 4K UHD DMD:

Pantalla 16:9	480i/p	576i/p	720p	1080i/p	2160p
4x3	Escala a 2880 x 2160				
16x9	Escala a 3840 x 2160				
21x9	Escala a 3840 x 1644				
32x9	Escala a 3840 x 1080				
Estiramiento en V	Obtiene la imagen central 3840 x 1620 y luego la escala a 3840 x 2160 para su visualización.				
Pantalla completa	Se aplica una escala a 5068 x 2852 (ampliación de 132%), a continuación, se obtiene una imagen central 3840 x 2160 para mostrar. Nota: Utilice este formato para ver no subtítulos de una fuente 2,35:1 para ocupar el 100 % de UHD DMD.				
Auto	<ul style="list-style-type: none"> - Si la fuente es 4:3, el tamaño cambia automáticamente a 2880 x 2160. - Si la fuente es 16:9, el tamaño cambia automáticamente a 3840 x 2160. - Si la fuente es 15:9, el tamaño cambia automáticamente a 3600 x 2160. - Si la fuente es 16:10, el tamaño cambia automáticamente a 3456 x 2160. 				

Regla de asignación automática:

	Resolución de entrada		Auto./Escala	
	Resolución H	Resolución V	3840	2160
4:3	800	600	2880	2160
	1024	768	2880	2160
	1280	1024	2880	2160
	1400	1050	2880	2160
	1600	1200	2880	2160
Portátil panorámico	1280	720	3840	2160
	1280	768	3600	2160
	1280	800	3456	2160
SDTV	720	576	2700	2160
	720	480	3240	2160
HDTV	1280	720	3840	2160
	1920	1080	3840	2160

USO DEL PROYECTOR

Menú Zoom

Utilice esta opción para reducir o ampliar el tamaño de la imagen en la pantalla de proyección.

Nota: Los ajustes de zoom se conservan al apagar y encender el proyector.

Menú Desplazamiento de imagen

Permite ajustar la posición de la imagen proyectada horizontal (H) o verticalmente (V).

Nota: El tamaño de la imagen se reducirá ligeramente al realizar el ajuste trapezoidal horizontal y vertical.

Menú Corrección geométrica

- **4 esquinas:** Esta configuración permite ajustar la imagen proyectada desde cada esquina para crear una imagen cuadrada cuando la superficie de proyección no está nivelada.

Nota: Durante el ajuste de 4 esquinas, los menús Zoom, Aspecto de Ratio, Desplazamiento imagen y Warping 3x3 están deshabilitados. Para habilitar Zoom, Aspecto de Ratio y Desplazamiento imagen, restablezca los valores predeterminados de fábrica de la opción 4 esquinas.

- **Trapezoidal H:** Permite ajustar la distorsión de la imagen horizontalmente y crear una imagen más cuadrada. Se utiliza la corrección trapezoidal horizontal para corregir una imagen con distorsión trapezoidal en la que los bordes izquierdo y derecho de la imagen no tienen la misma longitud. Esta función está diseñada para el uso con aplicaciones en eje horizontales.
- **Trapezoidal V:** Permite ajustar la distorsión de la imagen verticalmente generando una imagen más cuadrada. La corrección trapezoidal vertical se utiliza para corregir una forma de imagen con distorsión trapezoidal en la que las partes superior e inferior están inclinadas hacia uno de los lados. Esta función está diseñada para el uso con aplicaciones en eje verticales.
- **Warping 3x3:** Ajuste la distorsión de la imagen con una corrección de 9 puntos.

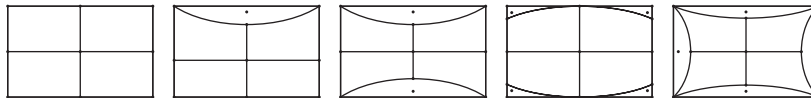

- **Restablecer:** Permite restablecer la configuración por defecto de fábrica de la configuración de la corrección geométrica.

Nota: Cuando se utiliza el modo de juego mejorado, las opciones 4 esquinas, Corrección trapezoidal horizontal, Corrección trapezoidal vertical y Warping 3x3 se deshabilitarán, ya que la configuración afecta al retraso de entrada. Si pretende utilizar el modo de juego mejorado para un retraso de entrada bajo, es muy recomendable que configure el proyector sin usar las opciones 4 esquinas, Corrección trapezoidal horizontal, Corrección trapezoidal vertical y Warping 3x3.

USO DEL PROYECTOR

Menú de audio

Modo de audio

Seleccione el modo de audio apropiado.

Nota:

- *El modo de audio seleccionado se aplica a todas las fuentes:*
- *El proyector detecta automáticamente el modo Altavoz/Salida de audio.*
- *La función eARC solo es compatible con la fuente HDMI1.*
- *Si el formato de audio de entrada actual no es PCM, el sistema se resincronizará después de que el modo de audio haya cambiado.*

Silencio

Utilice esta opción para desactivar temporalmente el sonido.

- **Apagado:** Elija "Apagado" para desactivar el silencio.
- **Encendido:** Elija "Encendido" para activar el silencio.

Nota: La función Silencio afecta al volumen de los altavoces interno y externo.

Volumen

Ajuste el nivel de volumen.

Menú Configuración

Proyección

Seleccione la proyección preferida entre frontal, posterior, techo superior y techo posterior.

Configuración de energía

Configure la energía.

- **Encendido Directo:** Seleccione "Encendido" para activar el modo Encendido directo. El proyector se encenderá automáticamente cuando se suministre alimentación CA, sin tener que presionar el botón "Encendido/apagado" del panel de control del proyector o del mando a distancia.
- **Señal de Encendido:** Seleccione "Encendido" para activar el modo Señal de encendido. El proyector se encenderá automáticamente cuando se detecte una señal, sin tener que presionar el botón "Encendido/apagado" del panel de control del proyector o del mando a distancia.

Nota:

- *Si la opción "Señal de Encendido" se establece en "Encendido", el consumo de energía del proyector en el modo de espera será superior a 3W.*
- *Esta función se aplica a fuentes HDMI.*
- *"Señal de Encendido" solamente admite 1 puerto a la vez.*
- **Apagado Automático (Min):** Establece el intervalo de cuenta atrás del temporizador. El temporizador de cuenta atrás comenzará a contar cuando no se esté enviando ninguna señal al proyector. El proyector se apagará automáticamente al finalizar la cuenta atrás. (en minutos).
- **Modo ahorro de energía:** Configure el temporizador de suspensión.
 - **Modo ahorro de energía:** Establece el intervalo de cuenta atrás del temporizador. El temporizador de cuenta atrás comenzará independientemente de si se envía o no una señal al proyector. El proyector se apagará automáticamente al finalizar la cuenta atrás. (en minutos).

Nota: El temporizador de apagado se restablece cada vez que se apaga el proyector.

- **Siempre encendido:** Seleccione esta opción para mantener siempre activado el temporizador de apagado.

USO DEL PROYECTOR

- **Modo de energía (espera):** Establezca el ajuste de modo de alimentación.
 - Activo: Seleccione “Activo” para volver al modo de espera normal.
 - Eco.: Seleccione “Eco.” para ahorrar todavía más energía < 0,5 W.
- **Alimentación USB (espera):** Permite habilitar o deshabilitar la función de alimentación USB cuando el proyector se encuentra en el modo de espera.

Seguridad

Defina la configuración de seguridad.

- **Seguridad:** Habilite esta función para solicitar una contraseña antes de utilizar el proyector.
 - Apagado: Seleccione “Apagado” para encender el proyector sin la verificación de la clave.
 - Encendido: Seleccione “Encendido” para utilizar la verificación de seguridad cuando se encienda el proyector.

Nota: La contraseña predeterminada es 1234.

- **Temporiz. Seg.:** Se puede seleccionar la función de tiempo (Mes/Día/Hora) para establecer la cantidad de horas que el proyector puede ser utilizado. Cuando haya pasado este tiempo se le pedirá que vuelva a introducir su contraseña.
- **Cambiar Contraseña:** Utilice esta opción para establecer o modificar la contraseña que se solicita al encender el proyector.

Establecer HDMI Link

Nota: Cuando conecte los dispositivos compatibles con HDMI CEC al proyector con los cables HDMI, los puede controlar en el mismo estado de encendido o apagado mediante la función de control de HDMI Link en el OSD del proyector. Esto permite que un dispositivo o varios dispositivos en un grupo de una fuente se enciendan o se apaguen a través de la función de enlace HDMI. En una configuración típica, el reproductor de DVD se puede conectar al proyector a través de un sistema de amplificación o de cine en casa.

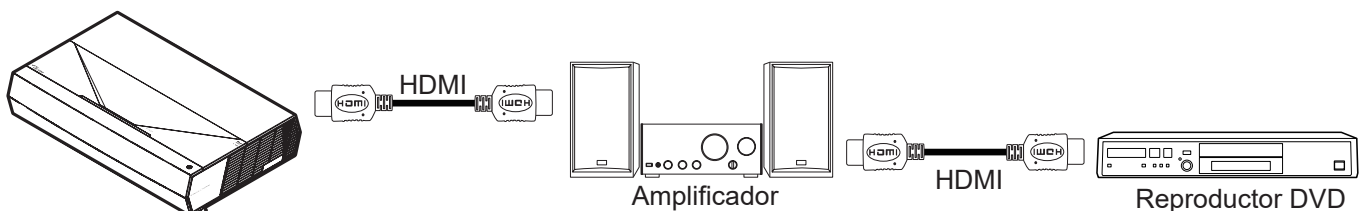

- **HDMI Link:** Habilite y deshabilite la función Enlace HDMI.
- **Incluidi TV:** Si la configuración está establecida en “Sí”, las opciones Encendido y Apagar Link están disponibles.
- **Encender Link:** Comando de encendido de CEC.
 - Mutuo: Tanto el proyector como el dispositivo CEC se encenderán a la vez.
 - PJ --> Dispositivo: El dispositivo CEC se encenderá sólo una vez encendido el proyector.
 - Dispositivo --> PJ: El proyector se encenderá sólo una vez encendido el dispositivo CEC.
- **Apagar Link:** Active esta función para permitir que HDMI Link y el proyector se apaguen automáticamente al mismo tiempo.

Patrón de prueba

Seleccione uno de los patrones de prueba Rejilla verde, Rejilla magenta, Cuadrícula blanca, Blanco, o deshabilite esta función (Apagado).

Ajustes remotos

- **Usuario1:** fijado en “Enfoque -”
- **Usuario2:** fijado en “Enfoque +”
- **Usuario3:** fijado en “HDMI3”.

USO DEL PROYECTOR

ID de Proyector

A través del menú, se puede configurar la definición de ID (rango de 0-99), que permite que el usuario controle un proyector individual a través del comando RS232.

Enfoque

Pulse los botones **Usuario1** o **Usuario2** del mando a distancia para ajustar el enfoque.

Sensor de protección de ojos

Activa el sensor de protección de ojos para apagar temporalmente las luces cuando los objetos están demasiado cerca al haz del proyector.

Options

Configure las opciones del proyector.

- **Idioma:** Seleccione el idioma del menú OSD multilingüe entre inglés, alemán, francés, italiano, español, portugués, chino simplificado, chino tradicional, japonés, coreano y ruso.
- **Menu Settings:** Establezca la ubicación del menú en la pantalla y ajuste la configuración del temporizador del menú.
 - Localización menú: Seleccione la ubicación del menú en la pantalla de visualización.
 - Menu de tiempo: Establezca la duración donde el menú OSD permanecerá visible en la pantalla.
- **Fuente autom.:** Elija esta opción para permitir que el proyector busque automáticamente una fuente de entrada disponible.
- **Fuente de entrada:** Permite seleccionar la fuente de entrada HDMI1, HDMI2 y HDMI3.
- **Nombre de entrada:** Se utiliza para cambiar el nombre de la función de entrada para facilitar la identificación. Las opciones disponibles incluyen HDMI1, HDMI2 y HDMI3.
- **Gran altitud:** Cuando se seleccione "Encendido", los ventiladores girarán de forma más rápida. Esta función resulta de gran utilidad en áreas ubicadas a gran altitud donde el aire es más escaso.
- **Bloqueo modo Display:** Seleccione "Encendido" o "Apagado" para bloquear o desbloquear el ajuste de la configuración del modo de visualización.
- **Información Oculta:** Habilite esta función para ocultar el mensaje de información.
 - **Apagado:** Seleccione "Apagado" para mostrar el mensaje "Buscando".
 - **Encendido:** elija "Encendido" para ocultar los mensajes de información.
- **Logotipo:** Utilice esta función para establecer la pantalla de inicio que desee. Si se realizan cambios, los cambios realizados se aplicarán la próxima vez que encienda el proyector.
 - **Por defecto:** La pantalla de inicio predeterminada.
 - **Neutro:** la opción Logotipo no se muestra en la pantalla de inicio.
- **Color de fondo:** utilice esta función para mostrar un color azul, rojo, verde o gris o nada cuando no hay ninguna señal disponible.

Restablecer

Restablezca el proyector.

- **Restablecer OSD:** Permite restablecer la configuración por defecto de fábrica del menú OSD.
- **Restablecer parámetros:** Permite devolver los parámetros predeterminados de fábrica de toda la configuración.

USO DEL PROYECTOR

Menú Información

Permite visualizar la información del proyector, tal como se detalla a continuación:

- Regulación
- Número de serie
- Fuente
- Resolución
- Actualizar tasa
- Modo Display
- ID de Proyector
- Modo Brillo
- Versión de firmware

INFORMACIÓN ADICIONAL

Resoluciones compatibles

Compatibilidad de vídeo

Señal	Resolución
SDTV	480i/p, 576i/p
HDTV	720p (50/60Hz), 1080i (50/60Hz), 1080p (24/50/60Hz)
UHD	2160p (24/50/60 Hz)

Detalles de las frecuencias de vídeo:

Señal	Resolución	Frecuencia de actualización (Hz)	Notas
SDTV (480i)	640 x 480	60	Para componente
SDTV (480p)	640 x 480	60	
SDTV (576i)	720 x 576	50	
SDTV (576p)	720 x 576	50	
HDTV (720p)	1280 x 720	50/60	
HDTV (1080i)	1920 x 1080	50/60	
HDTV (1080p)	1920 x 1080	24/50/60	
HDTV (1080p)	1920 x 1080	240	
WQHD (1440p)	2560 x 1440	120	
UHD (2160p)	3840 x 2160	24/50/60	
			Para UHD 4K

Compatibilidad con PC

Estándares VESA (señal de PC [compatibilidad RGB analógica]):

Señal	Resolución	Frecuencia de actualización (Hz)	Notas para Mac
SVGA	800 x 600	56/60/72	Mac 60/72
XGA	1024 x 768	60/70/75	Mac 60/70/75
HDTV (720p)	1280 x 720	50/60	Mac 60
WXGA	1280 x 768	60/75	Mac 60/75
WXGA	1280 x 800	60	Mac 60
WXGA	1366 x 768	60	Mac 60
WXGA+	1440 x 900	60	Mac 60
SXGA	1280 x 1024	60/75	Mac 60/75
UXGA	1600 x 1200	60	
HDTV (1080p)	1920 x 1080	24/50/60	Mac 60
WUXGA	1920 x 1200 (*)	60	Mac 60

Nota: (*)1920 x 1200 a 60 Hz solo es compatible con RB (reducción de ruido).

INFORMACIÓN ADICIONAL

Tabla de frecuencias para PC:

Señal	Resolución	Frecuencia H.	Actualizar tasa	Vídeo	Digital	Nota
		(KHz)	(Hz)			
SVGA	800 x 600	35,2	56,3	N/A	√	56Hz
SVGA	800 x 600	37,9	60,3	N/A	√	60Hz
SVGA	800 x 600	46,9	75	N/A	√	N/A
SVGA	800 x 600	48,1	72,2	N/A	√	72Hz
SVGA	800 x 600	53,7	85,1	N/A	√	85Hz
SVGA	832 x 624		75	N/A	√	N/A
XGA	1024 x 768	48,4	60	N/A	√	N/A
XGA	1024 x 768	56,5	70,1	N/A	√	70Hz
XGA	1024 x 768	60	75	N/A	√	N/A
XGA	1024 x 768	68,7	85	N/A	√	N/A
XGA	1024 x 768		120	N/A	N/A	N/A
SXGA	1152 x 864		75	N/A	√	N/A
HD720	1280 x 720		50	N/A	√	N/A
HD720	1280 x 720		60	N/A	√	N/A
HD720	1280 x 720	92,62	120	N/A	N/A	N/A
WXGA	1280 x 768	47,4	60	N/A	√	N/A
WXGA	1280 x 768		75	N/A	√	N/A
WXGA	1280 x 768		85	N/A	√	N/A
WXGA-800	1280 x 800		60	N/A	√	N/A
SXGA	1280 x 1024	64	60	N/A	√	N/A
SXGA	1280 x 1024	80	75	N/A	√	N/A
SXGA	1280 x 1024	91,1	85	N/A	√	N/A
SXGA+	1400 x 1050		60	N/A	N/A	N/A
UXGA	1600 x 1200	75	60	N/A	√	N/A
HD1080	1920 x 1080		24	N/A	√	N/A
HD1080	1920 x 1080		50	N/A	√	N/A
HD1080	1920 x 1080		60	N/A	√	N/A
WUXGA	1920 x 1200		60	N/A	√	RB
HDTV	1920 x 1080i		50	N/A	√	N/A
HDTV	1920 x 1080i		60	N/A	√	N/A
HDTV	1920 x 1080p		24	N/A	√	N/A
HDTV	1920 x 1080p		50	N/A	√	N/A
HDTV	1920 x 1080p		60	N/A	√	N/A
HDTV	1280 x 720	45	60	√	N/A	N/A
HDTV	1280 x 720p		50	N/A	√	N/A
HDTV	1280 x 720p		60	N/A	√	N/A
SDTV	720 x 576	31,3	50	√	N/A	N/A
SDTV	720 x 576i		50	N/A	√	N/A
SDTV	720 x 576p		50	N/A	√	N/A
SDTV	720 x 480	31,5	60	√	N/A	N/A
SDTV	720 x 480i		60	N/A	√	N/A
SDTV	720 x 480p		60	N/A	√	N/A

Nota: “√” significa que la resolución se admite; “N/A” significa que la resolución no se admite.

INFORMACIÓN ADICIONAL

Compatibilidad del equipo para MAC

Resolución	Hz	Compatibilidad Macbook	Compatibilidad Macbook Pro (Intel)	Compatibilidad Mac G5	Compatibilidad Mac G4
		Digital	Digital	Digital	Digital
800 x 600	60	√	√	N/A	√
800 x 600	72	√	√	N/A	√
800 x 600	75	√	√	N/A	√
800 x 600	85	√	N/A	N/A	√
1024 x 768	60	√	√	N/A	√
1024 x 768	70	√	√	N/A	√
1024 x 768	75	√	√	N/A	√
1024 x 768	85	√	√	N/A	√
1280 x 720	60	√	√	N/A	√
1280 x 768	60	√	√	N/A	N/A
1280 x 768	75	N/A	N/A	N/A	√
1280 x 768	85	N/A	N/A	N/A	N/A
1280 x 800	60	N/A	N/A	N/A	√
1280 x 1024	60	√	N/A	N/A	√
1280 x 1024	75	√	N/A	N/A	√
1920 x 1080	60	√	N/A	N/A	√
1920 x 1200 (*)	60	√	N/A	N/A	√
3840 x 2160	60	N/A	N/A	N/A	N/A

Nota:

- (*)1920 x 1200 a 60 Hz solo es compatible con RB (reducción de ruido).
- “√” significa que la resolución se admite; “N/A” significa que la resolución no se admite.

Señal de entrada para HDMI

Señal	Resolución	Frecuencia de actualización (Hz)	Notas para Mac
SVGA	800 x 600	60/72/85/120	Mac 60/72/85
XGA	1024 x 768	60/70/75/85/120	Mac 60/70/75/85
SDTV (480I)	640 x 480	60	
SDTV (480P)	640 x 480	60	
SDTV (576I)	720 x 576	50	
SDTV (576P)	720 x 576	50	
HDTV (720p)	1280 x 720	50/60	Mac 60
WXGA	1280 x 768	60/75/85	Mac 75
WXGA	1280 x 800	60/120	Mac 60
WXGA (*2)	1366 x 768	60	
WXGA+	1440 x 900	60/120 (RB)	Mac 60
SXGA	1280 x 1024	60/75/85	Mac 60/75
SXGA+	1400 x 1050	60/85	
UXGA	1600 x 1200	60/65/70/75/85	
HDTV (1080I)	1920 x 1080	50/60	
HDTV (1080p)	1920 x 1080	24/30/50/60/120	Mac 60
HDTV (1080p)	1920 x 1080	240	Mac 60
WUXGA	1920 x 1200 (*1)	60	Mac 60RB

INFORMACIÓN ADICIONAL

Señal	Resolución	Frecuencia de actualización (Hz)	Notas para Mac
WQHD	2560 x 1440	60RB/120	
UHD (2160p)	3840 x 2160	24/30/50/60	Mac 24/30
UHD (2160p)	4096 x 2160	24/30/50/60	Mac 24

Nota:

- (*1) 1920 x 1200 a 60 Hz solo es compatible con RB (reducción de ruido).
- (*2) Frecuencias estándar para Windows 10.

Tablas de datos de identificación de pantalla extendida (EDID)

Señal digital (HDMI 2.0)

Resolución nativa digital: 3840 x 2160 a 60Hz

B0/Sincronismo establecido	B0/Sincronismo estándar	B0/Sincronismo estándar	B1/Modo de vídeo	B1/Sincronismo de detalle
800 x 600 a 56 Hz	1280 x 720 a 60 Hz	3840 x 2160 a 60Hz (por defecto)	1920 x 1080p a 120Hz 16:9	2560 x 1440 a 120 Hz
800 x 600 a 72Hz	1280 x 800 a 60 Hz		720 x 480p a 60 Hz 4:3	1920 x 1080 a 240Hz
800 x 600 a 75Hz	1280 x 1024 a 60 Hz		1920 x 1080i a 60 Hz 16:9	
832 x 624 a 75 Hz	1920 x 1200 a 60 Hz		1920 x 1080i a 50Hz 16:9	
1024 x 768 a 60 Hz	800 x 600 a 120 Hz		1920 x 1080p a 60 Hz 16:9	
1024 x 768 a 70Hz	1024 x 768 a 120 Hz		1920 x 1080p a 50Hz 16:9	
1024 x 768 a 75Hz	1280 x 800 a 120 Hz		1920 x 1080p a 24Hz 16:9	
1280 x 1024 a 75Hz			3840 x 2160 a 24 Hz 16:9	
1152 x 870 a 75Hz			3840 x 2160 a 25Hz 16:9	
			3840 x 2160 a 30Hz 16:9	
			3840 x 2160 a 50Hz 16:9	
			3840 x 2160 a 60Hz 16:9	
			4096 x 2160 a 24 Hz	
			4096 x 2160 a 25Hz	
			4096 x 2160 a 30Hz	
			4096 x 2160 a 50Hz	
			4096 x 2160 a 60Hz	
			720 x 480p a 60 Hz 16:9	
			1280x720p a 60 Hz 16:9	
			1280 x 720p a 50Hz 16:9	
			720 x 576p a 60 Hz 16:9	

Nota: Admite 1920 x 1080 a 50 Hz.

INFORMACIÓN ADICIONAL

Frecuencias 3D

Frecuencias 3D HDMI1.4a para Blue-Ray 3D:

Señal	Frecuencia	Puerto admitido
720p (empaquetado de fotogramas)	1280 x 720 a 50Hz	HDMI1, HDMI2, HDMI3
720p (empaquetado de fotogramas)	1280 x 720 a 60Hz	HDMI1, HDMI2, HDMI3
1080p (empaquetado de fotogramas)	1920 x 1080 a 23,98/24 Hz	HDMI1, HDMI2, HDMI3

Frecuencias 3D PC

Señal	Frecuencia	Puerto admitido
Secuencia de imágenes	800 x 600 a 120Hz	HDMI1, HDMI2, HDMI3
Secuencia de imágenes	1024 x 768 a 120Hz	HDMI1, HDMI2, HDMI3
Secuencia de imágenes	1280 x 800 a 120Hz	HDMI1, HDMI2, HDMI3
Secuencia de imágenes	1920 x 1080 a 120Hz	HDMI1, HDMI2, HDMI3

INFORMACIÓN ADICIONAL

Tamaño de imagen y distancia de proyección

Tamaño de la imagen (pulgadas)	DF		TD		DT		H Compensación = 121,5%~ 130%		L Compensación = 121,5%~ 130%	
	m	pulgadas	m	pulgadas	m	pulgadas	m	pulgadas	m	pulgadas
85"	0,530	20,876	0,147	5,774	0,166	6,518	0,176 ~ 0,266	6,92 ~ 10,462	0,241 ~ 0,313	9,507 ~ 12,327
90"	0,558	21,983	0,175	6,881	0,194	7,625	0,189 ~ 0,284	7,447 ~ 11,198	0,271 ~ 0,344	10,658 ~ 13,547
100"	0,615	24,197	0,231	9,095	0,250	9,839	0,216 ~ 0,322	8,501 ~ 12,668	0,33 ~ 0,407	13,003 ~ 16,04
110"	0,671	26,411	0,287	11,309	0,306	12,053	0,243 ~ 0,359	9,555 ~ 14,139	0,391 ~ 0,472	15,381 ~ 18,579
120"	0,727	28,625	0,343	13,522	0,362	14,266	0,269 ~ 0,396	10,609 ~ 15,61	0,452 ~ 0,537	17,779 ~ 21,147

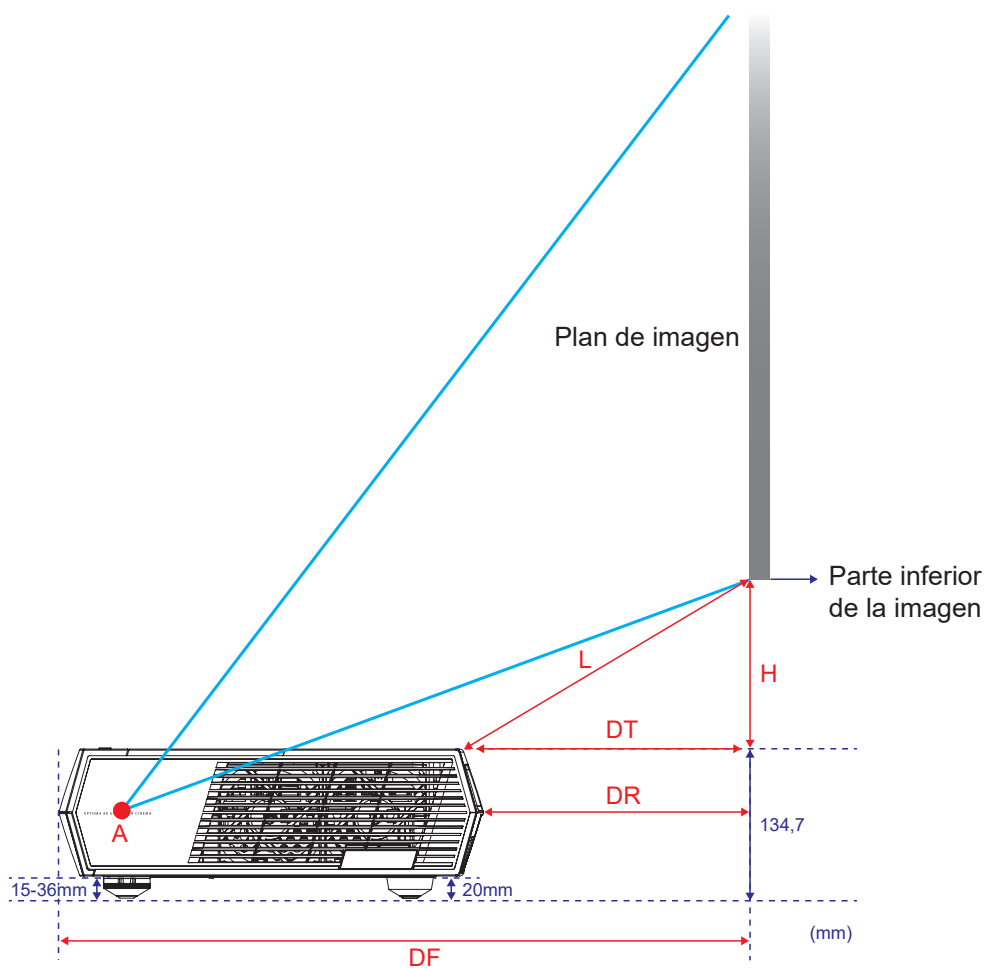















INFORMACIÓN ADICIONAL

Códigos del mando a distancia



Clave		Código personalizado		Código de datos	Definición de tecla de impresión	Descripción
		Byte 1	Byte 2	Byte 3		
Encendido		32	CD	02	ENCENDIDO	Presionar para encender el proyector.
Apagado		32	CD	2E	APAGADO	Presionar para apagar el proyector.
Usuario1		32	CD	36	Usuario1	Fijado en "Enfoque -".
Usuario2		32	CD	65	Usuario2	Fijado en "Enfoque +".
Usuario3		32	CD	66	Usuario3	Fijado en "HDMI3".
Brillo		32	CD	41	Brillo	Permite ajustar el brillo de la imagen.
Contraste		32	CD	42	Contraste	Permite controlar el grado de diferencia entre las partes más claras y más oscuras de la imagen.
Modo Display		32	CD	05	Modo	Seleccione un modo de visualización para la configuración optimizada para las diferentes aplicaciones. Consulte la página 27.
Trapezoidal		32	CD	07	Trapezoidal	Permite ajustar la distorsión de la imagen causada por la inclinación del proyector.
Aspecto de Ratio		32	CD	64	Aspecto de Ratio	Presione este botón para cambiar la relación de aspecto de una imagen mostrada.

INFORMACIÓN ADICIONAL

Clave		Código personalizado		Código de datos	Definición de tecla de impresión	Descripción
		Byte 1	Byte 2	Byte 3		
Tres dimensiones		32	CD	89	Tres dimensiones	Seleccione manualmente un modo 3D que coincida con el contenido 3D.
Volumen +		32	CD	09	Volumen +	Ajústelo para subir el volumen.
Botones de cuatro direcciones		32	CD	11	▲	Utilice ▲, ◀, ▶ o ▼ para seleccionar las opciones o realizar ajustes en su selección.
		32	CD	10	◀	
		32	CD	12	▶	
		32	CD	14	▼	
Fuente		32	CD	18	Fuente	Pulse "Fuente" para seleccionar una señal de entrada.
Botón Entrar		32	CD	0F		Permite confirmar la opción seleccionada.
Resincronización		32	CD	04	Resincronización	Permite sincronizar automáticamente el proyector con la fuente de entrada.
Volumen -		32	CD	0C	Volumen -	Ajústelo para bajar el volumen.
Menú		32	CD	0E	Menú	Permite mostrar los menús de visualización en pantalla para el proyector o salir de dichos menús.
HDMI 1		32	CD	16	HDMI1	Presione "HDMI1" para elegir la fuente del conector HDMI 1.
HDMI 2		32	CD	30	HDMI2	Presione "HDMI2" para elegir la fuente disponible en el conector HDMI 2.
VGA 1		32	CD	1B	VGA1	Sin función.
VGA 2		32	CD	1E	VGA2	Sin función.
Vídeo		32	CD	1C	Vídeo	Sin función.
YPbPr		32	CD	17	YPbPr	Sin función.

INFORMACIÓN ADICIONAL

Resolución de problemas

Si detecta algún problema con el proyector, consulte la siguiente información. Si el problema no se resuelve, póngase en contacto con su proveedor local o con el centro de servicio técnico.

Problemas con la Imagen

- ❓ *No aparece ninguna imagen en la pantalla*
 - Asegúrese de que todos los cables y conexiones de alimentación se encuentren conectados correctamente y de forma segura, de acuerdo con lo descrito en la página 15.
 - Asegúrese de que los contactos de los conectores no estén doblados o rotos.

- ❓ *La imagen está desenfocada*
 - Asegúrese de que la pantalla del proyector se encuentra a la distancia requerida. Consulte la página 42.
 - Use los botones **Usuario 1** y **Usuario 2** del mando a distancia para ajustar el enfoque.

- ❓ *La imagen se alarga al mostrarse en un título de DVD 16:9*
 - Al reproducir un DVD anamórfico o un DVD 16:9, el proyector mostrará la mejor imagen en el formato 16:9 en el lado del proyector.
 - Si reproduce el título de DVD en formato 4:3, cambie el formato a 4:3 en el menú OSD del proyector.
 - Por favor, configure el formato de la pantalla con el tipo de relación de aspecto 16:9 (ancho) en su reproductor de DVD.

- ❓ *La imagen es demasiado pequeña o demasiado grande*
 - Mueva el proyector para acercarlo o alejarlo de la pantalla.
 - Presione el botón "☰" del mando a distancia, vaya al "menú OSD → Pantalla → Aspecto de Ratio". Pruebe las distintas opciones.

- ❓ *La imagen tiene los lados inclinados:*
 - Si es posible, vuelva a situar el proyector de forma que esté centrado en la pantalla y por debajo de la parte inferior de ésta.

- ❓ *La imagen está invertida*
 - Seleccione "Menú OSD → Configuración → Proyección" y ajuste la dirección de proyección.

- ❓ *No hay sonido*
 - Asegúrese de que la función "Silencio" no esté activada.

- ❓ *No hay sonido procedente de la fuente HDMI ARC*
 - Seleccione "Menú OSD → Audio → Modo de audio → Salida de altavoz/audio, SPDIF/eARC". Pruebe las distintas opciones.

INFORMACIÓN ADICIONAL

Otros Problemas

-  *El proyector deja de responder a todos los controles*
- Si es posible, apague el proyector y, a continuación, desenchufe el cable de alimentación. Espere al menos 20 segundos antes de conectar de nuevo la alimentación.

Problemas con el mando a distancia

-  *Si el mando a distancia no funciona*
- Compruebe que el ángulo de funcionamiento del mando a distancia está a $\pm 15^\circ$ del receptor de infrarrojos del proyector.
 - Asegúrese de que no hay ningún obstáculo entre el mando a distancia y el proyector. No se aleje más de 6 metros (~19,6 pies) del proyector.
 - Asegúrese de que las pilas están correctamente insertadas.
 - Reemplace las pilas si están agotadas.

Indicador de advertencia

Cuando se encienden los indicadores de advertencia (tal como se muestra a continuación), el proyector se apagará automáticamente:

- El indicador LED “Fuente de luz” se iluminará en rojo y el indicador “Encendido/Espera” parpadeará en rojo.
- El indicador LED “TEMP” se ilumina en color rojo y el indicador “Encendido/Espera” parpadea en color rojo. Esto indica que el proyector se ha sobrecalentado. En condiciones normales, el proyector se puede volver a encender.
- El indicador LED “TEMP” parpadea en rojo y si el indicador “Encendido/Espera” parpadea en rojo.

Desconecte el cable de alimentación del proyector, espere 30 segundos e inténtelo de nuevo. Si el indicador de advertencia se enciende de nuevo o empieza a parpadear, póngase en contacto con el proveedor del servicio para obtener ayuda.

INFORMACIÓN ADICIONAL

Mensajes de iluminación con LED

Mensajes	LED de encendido/espera		LED de temperatura	LED de fuente de luz
	(Rojo)	(Blanco)	(Rojo)	(Rojo)
Estado Standby (Cable de alimentación de entrada)	Iluminado			
Encendido (Calentamiento)		Intermitente (0,5 segundos apagado, 0,5 segundos encendido)		
Iluminación de encendido y con fuente de luz		Iluminado		
Apagado (Refrigeración)		Intermitente (0,5 segundos apagado, 0,5 segundos encendido). Vuelve a encenderse en rojo permanente cuando el ventilador de refrigeración se apaga.		
Resumen rápido (100 segundos)		Intermitente (0,25 segundos apagado, 0,25 segundos encendido).		
Error (error de la fuente de luz)	Intermitente			Iluminado
Error (fallo de Ventilador)	Intermitente		Intermitente	
Error (Exceso de temperatura)	Intermitente		Iluminado	

- Apagado:

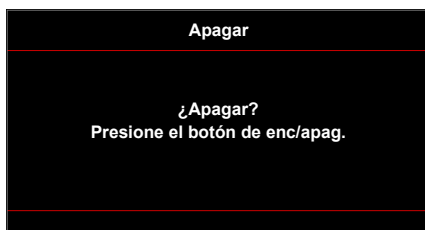

- Advertencia de temperatura:

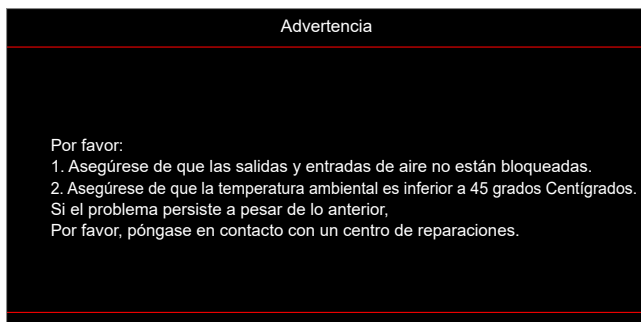

INFORMACIÓN ADICIONAL

- Fallo del ventilador:

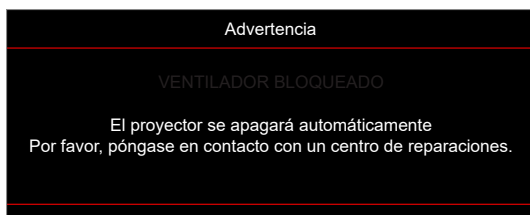

- Imagen fuera de rango:



- Advertencia de apagado:

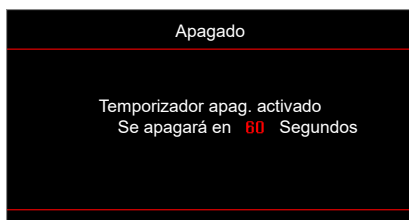

INFORMACIÓN ADICIONAL

Especificaciones

Ópticas	Descripción
Tecnología	Texas Instrument DMD, 0,47" (dimensión)/ 4K UHD HSSI DMD X1 S451 (tipo de empaquetado), con actuador XPR de 4 direcciones
Resolución de la salida	4K UHD 3840 x 2160 a 60 Hz
Resolución máxima de entrada	4096 x 2160 a 60 Hz
Objetivo	<ul style="list-style-type: none">• Relación de proyección: 0,254• Punto F: 2,04• Distancia focal: 525 mm a 90"• Alcance de zoom: N/A
Desplazamiento	De 253,2 a 334,2 mm (de 122,5 % a 129 %) (altura completa)
Tamaño de imagen	De 85" a 105" (optimizado a 90")
Distancia de proyección	De 478 mm a 85" a 590 mm a 105"
E/S	<ul style="list-style-type: none">• HDMI V2.0 x3 Nota: El puerto HDMI 1 admite eARC y baja latencia.• USB-A para actualización de firmware y alimentación 5 V 1,5 A• - RS232C macho (d-sub de 9 contactos)• Salida de línea (3,5 mm)• Salida SPDIF (2 canales PCM, Dolby Digital [5.1])
Color	1.073,4 millones de colores
Frecuencia de exploración	<ul style="list-style-type: none">• Frecuencia de exploración horizontal: De 31,0 a 135,0 KHz• Frecuencia de exploración vertical: 24 a 120 Hz
Altavoz	Sí, 10 W x2
Consumo de energía	<ul style="list-style-type: none">• Modo de espera: < 0,5W• Modo Brillo: 100%<ul style="list-style-type: none">• 240 W (típico) ±15 % a 110 VCA• 230 W (típico) ±15 % a 220 VCA• Modo Eco: 80%<ul style="list-style-type: none">• 185W (típico) ±15 % a 110 VCA• 175W (típico) ±15 % a 220 VCA
Requisitos de alimentación	De 100 a 240 V ±10 %, CA 50/60 Hz
Corriente de entrada	2,5A
Orientaciones de la instalación	Frontal, Trasera, Techo-Superior, Trasera-Superior
Dimensiones (A x F x L)	<ul style="list-style-type: none">• 576 x 383 x 114,7 mm (sin pies) (22,6 x 15,0 x 4,5 pulgadas)• 576 x 383 x 129,7 mm (con pies) (22,6 x 15,0 x 5,1 pulgadas)
Peso	8,4 kg (18,5 libras)
Condiciones medioambientales	Funcionamiento entre 0 y 40 °C con una humedad del 80 % (sin condensación)

Nota: Todas las especificaciones están sujetas a cambio sin previo aviso.



INFORMACIÓN ADICIONAL

Sucursales internacionales de Optoma

Póngase en contacto con la sucursal perteneciente a su país si desea recibir asistencia técnica.



EE. UU.

47697 Westinghouse Drive,
Fremont, CA 94539, EE. UU.
www.optomausa.com

 888-289-6786
 510-897-8601
 services@optoma.com



Canadá

47697 Westinghouse Drive,
Fremont, CA 94539, EE. UU.
www.optomausa.com

 888-289-6786
 510-897-8601
 services@optoma.com

Latinoamérica

47697 Westinghouse Drive,
Fremont, CA 94539, EE. UU.
www.optomausa.com

 888-289-6786
 510-897-8601
 services@optoma.com



Europa

Unit 1, Network 41, Bourne End Mills,
Hemel Hempstead, Herts,
HP1 2UJ, Reino Unido
www.optoma.eu
Tel. de asistencia técnica:
+44 (0)1923 691865

 +44 (0) 1923 691 800
 +44 (0) 1923 691 888
 service@tsc-europe.com



Benelux BV

Randstad 22-123
1316 BW Almere
Países Bajos
www.optoma.nl

 +31 (0) 36 820 0252
 +31 (0) 36 548 9052



Francia

Bâtiment E
81-83 avenue Edouard Vaillant
92100 Boulogne Billancourt, Francia

 +33 1 41 46 12 20
 +33 1 41 46 94 35
 savoptoma@optoma.fr



España

C/José Hierro, 36 Of. 1C
28522 Rivas Vaciamadrid,
España

 +34 91 499 06 06
 +34 91 670 08 32



Alemania

Wiesenstrasse 21 W
D40549 Düsseldorf,
Alemania

 +49 (0) 211 506 6670
 +49 (0) 211 506 66799
 info@optoma.de

Escandinavia



Lerpeveien 25
3040 Drammen
Noruega

 +47 32 98 89 90
 +47 32 98 89 99
 info@optoma.no

PO.BOX 9515
3038 Drammen
Noruega

Corea

WOOMI TECH. CO., LTD.
4F, Minu Bldg.33-14, Kangnam-Ku,
Seoul, 135-815, COREA
korea.optoma.com

 +82+2+34430004
 +82+2+34430005



Japón

東京都足立区綾瀬3-25-18
株式会社オーエス
コンタクトセンター:0120-380-495

 info@os-worldwide.com
www.os-worldwide.com



Taiwán

12F., No.213, Sec. 3, Beixin Rd.,
Xindian Dist., New Taipei City 231,
Taiwan, R.O.C.
www.optoma.com.tw

 +886-2-8911-8600
 +886-2-8911-6550
 services@optoma.com.tw
asia.optoma.com



Hong Kong

Unit A, 27/F Dragon Centre,
79 Wing Hong Street,
Cheung Sha Wan,
Kowloon, Hong Kong

 +852-2396-8968
 +852-2370-1222
www.optoma.com.hk

China

5F, No. 1205, Kaixuan Rd.,
Changning District
Shanghái, 200052, China

 +86-21-62947376
 +86-21-62947375
www.optoma.com.cn

